

راهنمای استفاده از خودروی

COROLLA HYBRID

(TOYOTA)

راهنمای استفاده از خودروی

COROLLA HYBRID

MOTIN
(TOYOTA)

KHODRO

شرکت معین خودرو ایرانیان

نگارش ۱ - پاییز ۱۴۰۳

MOIN KHODRO

مشخصات

نام : کتابچه راهنمای استفاده از خودروی کرولا هیبرید

COROLLA HYBRID OWNER'S MANUAL

تعداد صفحات : ۳۴۶ صفحه

سفارش دهنده : شرکت معین خودرو ایرانیان

ترجمه و تنظیم : انتشارات شرکت ویژستاران

نمای خودرو

جستجو براساس تصویر

دستورالعمل ایمنی

۱ حتماً این بخش را به طور کامل بخوانید.
(موضوعات: صندلی کودک، سیستم‌های ضدسرقت)

اطلاعات وضعیت خودرو و نشانگرها

۲ اطلاعات مربوط به رانندگی
(موضوع: صفحه نمایشگر چندمنظوره)

قبل از رانندگی

۳ باز کردن و بستن درب‌ها و شیشه‌ها، تنظیمات قبل از رانندگی
(موضوعات: کلید درب، صندلی، شیشه بالابر برقی)

رانندگی

۴ اقدامات و توصیه‌های لازم در هنگام رانندگی
(موضوعات: روشن کردن موتور و سوختگیری)

تجهیزات داخلی خودرو

۵ استفاده از تجهیزات داخلی
(موضوعات: تهویه مطبوع، محفظه نگهداری)

سرویس و نگهداری

۶ روش‌های سرویس و نگهداری خودرو
(موضوعات: بخش‌های داخلی و بیرونی خودرو، لامپ چراغ‌ها)

در شرایط اضطراری

۷ اقدامات لازم در صورت نقص یا در شرایط اضطراری
(موضوعات: شارژ باتری، پنچر شدن لاستیک)

مشخصات خودرو

۸ مشخصات خودرو و ویژگی‌های قابل تنظیم
(موضوعات: سوخت، روغن موتور، فشار باد لاستیک)

صفحه نشانگر (نمایشگر ۷ اینچی)..... ۶۴

صفحه نشانگر (نمایشگر ۱۲.۳ اینچی)..... ۶۸

صفحه نمایشگر چند منظوره

(نمایشگر ۷ اینچی) ۷۳

صفحه نمایشگر چند منظوره (نمایشگر ۱۲.۳ اینچی) ۷۸

صفحه نمایش نظارت بر انرژی /صفحه نمایش مصرف انرژی ۸۵

۳ قبل از رانندگی

۳-۱. اطلاعات کلید و ریموت کنترل

کلید و ریموت کنترل ۹۰

۳-۲. باز کردن، بستن و قفل کردن درب‌ها

درب‌ها ۹۳

درب صندوق عقب ۹۶

سیستم ورود و استارت هوشمند ۹۹

۳-۳. تنظیم صندلی‌ها

صندلی‌های جلو ۱۰۴

صندلی‌های عقب ۱۰۵

پشت‌سری ۱۰۶

۳-۴. تنظیم غربلیک فرمان و آینه بغل

غربلیک فرمان ۱۰۸

آینه دید عقب داخلی ۱۰۹

آینه‌های بغل ۱۱۰

۳-۵. باز کردن و بستن شیشه درب‌ها

شیشه بالابر برقی ۱۱۲

سانروف ۱۱۴

۳-۶. تنظیمات رایج

تنظیمات شخصی ۱۱۷

۱ دستورالعمل ایمنی

۱-۱. دستورالعمل برای استفاده ایمن از خودرو

قبل از رانندگی ۲۰

رانندگی ایمن ۲۱

کمربند ایمنی ۲۲

کیسه هوا (SRS) ۲۶

اقدامات احتیاطی در مورد گازهای خروجی آگزوز ۳۳

۱-۲. سیستم محافظتی کودک (صندلی کودک)

نکاتی در مورد حضور کودکان در خودرو ۳۴

سیستم محافظتی کودک ۳۴

۱-۳. سیستم هیبریدی

ویژگی‌های سیستم هیبریدی ۴۸

ملاحظات سیستم هیبریدی ۵۱

۱-۴. سیستم ضد سرقت

سیستم ضد سرقت ۵۵

آژیر سیستم ضد سرقت ۵۶

۲ اطلاعات وضعیت خودرو و نشانگرها

۲-۱. صفحه نشانگر

چراغ‌های هشدار و نشانگر ۶۰

۴-۱. قبل از رانندگی

- ۱۲۲ راندن خودرو
- ۱۲۸ بار و وسایل
- ۱۲۹ یدک کشیدن تریلر

۴-۲. دستورالعمل های رانندگی

- ۱۳۰ دکمه استارت
- ۱۳۴ حالت رانندگی EV (خودروی برقی)
- ۱۳۵ گیربکس هیبریدی
- ۱۳۸ دسته راهنما
- ۱۳۸ ترمز پارک برقی
- ۱۴۱ سیستم نگهدارنده ترمز (Auto Hold)

۴-۳. عملکرد چراغ ها و برف پاک کن ها

- ۱۴۳ کلید ترکیبی چراغ های جلو (دسته راهنما)
- ۱۴۵ نور بالای خودکار (AHB)
- ۱۴۷ چراغ مه شکن
- ۱۴۸ دسته برف پاک کن و شیشه شوی

۴-۴. سوختگیری

- ۱۵۰ باز کردن درب باک

۴-۵. استفاده از سیستم های کمکی رانندگی

- سیستم کمکی پیشگیری از تصادف
- ۱۵۳ (Toyota Safety Sense)
- سیستم پیشگیری از تصادف (PCS) ۱۵۸
- سیستم کمک رانندگی بین خطوط (LTA) ۱۶۷
- سیستم هشدار خروج از مسیر (LDA) ۱۷۲
- سیستم کمک رانندگی (PDA) ۱۷۷

۱۸۲ کروز کنترل تطبیقی

۱۹۱ کروز کنترل

سیستم کمکی تشخیص تابلوهای جاده

۱۹۴ (RSA)

۱۹۶ سیستم توقف اضطراری

۱۹۸ کلید انتخاب حالت رانندگی

۱۹۹ فیلتر ذرات بنزین (GPF)

۲۰۱ سیستم های کمک رانندگی

۴-۶. نکات سودمند رانندگی

نکاتی برای رانندگی با خودروهای هیبریدی ۲۰۶

نکات سودمند برای رانندگی در زمستان ۲۰۷

۵. تجهیزات داخلی خودرو

۵-۱. استفاده از سیستم تهویه مطبوع و

بخارزدایی

سیستم تهویه مطبوع خودکار ۲۱۲

۵-۲. استفاده از چراغ های داخلی

فهرست چراغ های داخلی ۲۲۱

۵-۳. استفاده از محفظه های نگهدارنده

فهرست محفظه های نگهدارنده ۲۲۳

صندوق عقب ۲۲۶

۵-۴. سایر تجهیزات داخل خودرو

سایر تجهیزات داخل خودرو ۲۲۷

۶ سرویس و نگهداری

۶-۱. نگهداری و مراقبت

- تمیز کردن و محافظت از بیرون خودرو ۲۳۲
- تمیز کردن فضای داخلی خودرو ۲۳۴

۶-۲. سرویس و نگهداری

- دستورالعمل‌های سرویس و نگهداری ۲۳۶
- سرویس و نگهداری دوره‌ای ۲۳۸

۶-۳. سرویس و نگهداری قابل انجام توسط مالک

اقدامات احتیاطی برای سرویس و نگهداری توسط

- مالک ۲۴۴
- درب موتور ۲۴۶
- قرار دادن جک ۲۴۷
- محفظه موتور ۲۴۸
- لاستیک‌ها ۲۵۵
- فشار باد لاستیک ۲۶۵
- رینگ (چرخ) ۲۶۶
- فیلتر سیستم تهویه مطبوع (فیلتر اتاق) ۲۶۸
- تمیز کردن دریچه‌های ورودی باتری هیبریدی (باتری کششی) ۲۶۹
- باتری ریموت کنترل ۲۷۲
- بررسی و تعویض فیوزها ۲۷۴
- لامپ چراغ‌ها ۲۷۶

۷-۲. اقدامات لازم در شرایط اضطراری

- چنانچه خودرو باید یک‌کشی شود ۲۸۳
- در صورت بروز مشکل ۲۸۶
- در صورت روشن شدن چراغ هشدار یا به صدا در آمدن بوق هشدار ۲۸۷
- در صورت نمایش پیغام هشدار ۲۹۵
- اگر لاستیک پنچر شده است ۲۹۹
- اگر سیستم هیبریدی راه‌اندازی نمی‌شود ۳۰۶
- اگر کلید گم شود ۳۰۷
- اگر درب باک باز نمی‌شود ۳۰۸
- اگر ریموت کنترل به درستی کار نمی‌کند ۳۰۸
- در صورت خالی شدن باتری ۱۲ ولت خودرو ۳۱۰
- اگر خودرو جوش آورد ۳۱۴
- در صورت گیر کردن خودرو ۳۱۷

۸ مشخصات خودرو

۸-۱. مشخصات خودرو

- اطلاعات سرویس و نگهداری (سوخت، سطح روغن موتور و غیره) ۳۲۰
- اطلاعات سوخت ۳۳۳

۸-۲. سفارشی‌سازی

- ویژگی‌های قابل تنظیم ۳۳۴

۸-۳. مقاداردهی اولیه

- مقداردهی اولیه ۳۴۲

۷ در شرایط اضطراری

۷-۱. اطلاعات مهم

- چراغ هشدار خطر (فلاشر) ۲۸۰
- توقف اضطراری در صورت لزوم ۲۸۰
- اگر خودرو در آب غوطه‌ور است یا در جاده آب‌گرفته حرکت می‌کند ۲۸۱

ضمیمه

- در مواقع اضطراری..... (عیب‌یابی) ۳۴۴

عملکردی ناشی از استفاده از لوازم یدکی یا لوازم جانبی غیر اصل برند تویوتا شامل گارانتی نمی‌شود.

از محصولات غیر اصل برند تویوتا برای تغییرات خودرو استفاده نکنید، در غیر این صورت بر ایمنی رانندگی و طول عمر خودرو تأثیر می‌گذارد و ممکن است مقررات دولت محلی را نقض کند. علاوه بر این، آسیب به خودرو و مشکلات عملکردی ناشی از تغییرات شامل گارانتی نمی‌شود.

همچنین، این تغییرات بر تجهیزات ایمنی پیشرفته مانند "سیستم کمکی پیشگیری از تصادف (Toyota Safety Sense)" تأثیر می‌گذارد، که ممکن است به درستی کار نکند یا در زمانی که نباید کار کند، عمل کند.

خطر حملات سایبری

نصب دستگاه‌های الکترونیکی و رادیو، خطر حملات سایبری را از طریق قطعات نصب‌شده افزایش می‌دهد که ممکن است منجر به حوادث و افشای اطلاعات شخصی شود. تویوتا برای مشکلات ناشی از نصب محصولات غیر اصل تویوتا هیچ ضمانتی ارائه نمی‌کند.

نصب سیستم فرستنده فرکانس رادیویی

نصب سیستم فرستنده فرکانس رادیویی بر روی خودرو ممکن است بر سیستم‌های الکترونیکی زیر تأثیر بگذارد:

- سیستم تزریق سوخت چند نقطه‌ای / سیستم تزریق سوخت چند نقطه‌ای متوالی
- سیستم ایمنی هوشمند (سیستم کمکی پیشگیری از تصادف)
- سیستم ترمز ضد قفل
- سیستم کیسه هوا (SRS)
- سیستم پیش‌کننده کمربند ایمنی

نکات مربوط به دفترچه راهنمای مالک

لطفاً توجه داشته باشید که این دفترچه راهنما شامل همه مدل‌های خودرو است و همه تجهیزات، از جمله تجهیزات اختیاری (آپشن) را توضیح می‌دهد. بنابراین، ممکن است برخی از تجهیزات توضیح داده شده در این دفترچه راهنما روی خودروی شما نصب نشده باشند.

تمام مشخصات ارائه شده در این دفترچه راهنما تا زمان چاپ معتبر است. با این حال، به دلیل بهینه‌سازی مستمر محصولات تویوتا، ممکن است محتویات این دفترچه راهنما در هر زمان بدون اطلاع قبلی به‌روز شود.

با توجه به مشخصات مختلف، تجهیزات خودرو نشان داده شده در شکل ممکن است با خودروی شما متفاوت باشد.

صدا از زیر خودرو پس از خاموش شدن سیستم هیبریدی

تقریباً ۵ ساعت پس از خاموش شدن سیستم هیبریدی ممکن است صدایی از زیر خودرو شنیده شود و ممکن است چند دقیقه طول بکشد. این صدای چک نشست بخار بنزین است و نشان دهنده نقص نیست.

تجهیزات جانبی، قطعات یدکی و تغییرات برای خودروهای تویوتا

با اینکه می‌توانیم علاوه بر قطعات اصلی تویوتا، انواع قطعات یدکی و تجهیزات جانبی غیراصل را برای خودروهای تویوتا خریداری کنیم، اما توصیه می‌شود در صورت نیاز به تعویض قطعات اصلی، از قطعات با برندهای اصلی تویوتا یا قطعات دیگری که شرایط کیفی را دارند، استفاده شود.

تویوتا هیچ مسئولیتی در قبال قطعات یدکی و لوازم جانبی غیر اصل تویوتا یا تعویض و نصب با قطعات و لوازم یدکی غیر اصل تویوتا ندارد و هیچ گونه گارانتی ارائه نمی‌کند. علاوه بر این، آسیب‌دیدگی خودرو و مشکلات

اسقاط خودرو تویوتا

کیسه‌های هوای (SRS) و دستگاه‌های پیش‌کشنده کمربند ایمنی در خودروهای تویوتا حاوی مواد شیمیایی انفجاری هستند

اگر خودرو بدون برداشتن کیسه هوا و پیش‌کشنده کمربند ایمنی اسقاط شود، ممکن است باعث بروز حوادثی مانند آتش‌سوزی شود. قبل از اسقاط خودرو حتماً با نمایندگی مجاز تماس بگیرید تا سیستم کیسه هوای SRS و سیستم پیش‌کشنده کمربند ایمنی را جدا کرده و از بین ببرید.

حفاظت از محیط زیست

● قطعات مستعمل و روغن موتور مصرفی

قطعات استفاده شده و روغن موتور مصرفی را به درستی دور بریزید.

عدم رعایت موارد مربوطه، می‌تواند منجر به آلودگی محیط زیست شود. علاوه بر این، هنگام اسقاط خودرو، لطفاً با نمایندگی مشورت کنید.

● رانندگی اقتصادی سازگار با محیط زیست

از حرکت غیرضروری و فشار بیش از حد پدال گاز خودداری کنید. از محدودیت‌های سرعت پیروی نموده و همیشه ایمن رانندگی کنید.

مدل خودرو

این راهنما حاوی دستورالعمل‌هایی برای مدل‌های زیر است:

TV7188HEV6P

همیشه برای اقدامات احتیاطی یا دستورالعمل‌های خاص در مورد نصب سیستم‌های فرستنده RF با نمایندگی مجاز مشورت کنید.

برای جزئیات در مورد باندهای RF، میزان قدرت، محل نصب آنتن و مقررات نصب فرستنده RF، لطفاً با نمایندگی مجاز مشورت کنید

اگرچه خودروهای هیبریدی از محافظ الکترومغناطیسی برای قطعات و کابل‌های فشار قوی استفاده می‌کنند، اما میزان امواج الکترومغناطیسی که از خود ساطع می‌کنند تقریباً مشابه وسایل نقلیه معمولی بنزینی یا لوازم خانگی است. هنگام دریافت فرستنده‌های فرکانس رادیویی (فرستنده‌های RF) ممکن است صدایی ناخواسته منتشر شود.

هنگام رانندگی با خودرو

شما تنها پس از اخذ گواهینامه رانندگی می‌توانید رانندگی کنید. قوانین محل و مقررات راهنمایی و رانندگی تعیین شده را رعایت نموده و همیشه سعی کنید که ایمن رانندگی کنید.

حالت حداکثر مصرف سوخت در هنگام تست دود آگزوز

تست را در حالت معمول انجام دهید (← ص ۱۹۸)

هشدار

■ احتیاطات عمومی هنگام رانندگی

رانندگی هوشیارانه: هرگز پس از نوشیدن الکل یا مصرف مواد، رانندگی نکنید، زیرا الکل و مواد مخدر بر توانایی شما در کنترل خودرو تأثیر می‌گذارد. الکل و برخی داروها زمان واکنش را به تأخیر می‌اندازند و تصمیم‌گیری و هماهنگی را تحت تأثیر قرار می‌دهند که ممکن است منجر به تصادف و آسیب جدی یا حتی مرگ شود.

با احتیاط رانندگی کنید: همیشه با احتیاط رانندگی کنید. همیشه به حرکات سایر وسایل نقلیه و عابران پیاده توجه کنید تا بتوانید به موقع تصمیم‌گیری کرده و از تصادف جلوگیری کنید.

در حین رانندگی تمرکز کنید: همیشه در هنگام رانندگی حواستان را جمع کنید. هر چیزی که حواس راننده را پرت کند، مانند تنظیم کنترل‌ها، صحبت کردن با تلفن یا مطالعه می‌تواند باعث تصادف و آسیب جدی یا مرگ شود.



■ اقدامات احتیاطی عمومی برای ایمنی کودک

هرگز کودکان را در خودرو تنها نگذارید و اجازه ندهید کودکان ریموت را حمل یا از آن استفاده کنند. کودکان می‌توانند خودرو را روشن کنند یا دنده را به موقعیت خلاص تغییر دهند. کودکان همچنین می‌توانند با بازی با فنک، شیشه‌ها، سانروف یا سایر وسایل خودرو به خود آسیب برسانند. علاوه بر این، دمای بالا یا پایین در خودرو می‌تواند باعث آسیب‌های مرگبار برای کودکان شود.



این صفحه را ملاحظه کنید.

این صفحه، نمادهای استفاده شده در این دفترچه راهنما را شرح می‌دهد.

نمادهای استفاده شده در این دفترچه راهنما

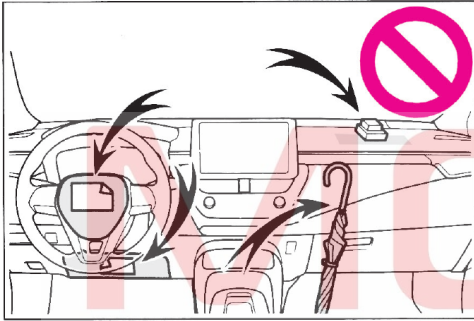
معنی	علامت
اقدامات (فشار، چرخش و غیره) را نشان می‌دهد که برای کار با دکمه‌ها و سایر تجهیزات استفاده می‌شود.	
نتیجه عملیات را نشان می‌دهد. (مثلاً باز شدن درپوش)	



معنی	علامت
هشدار: هشدارهایی را ارائه می‌دهد که در صورت عدم رعایت ممکن است منجر به آسیب جدی یا حتی مرگ شود.	
احتیاط: اقدامات احتیاطی را توضیح می‌دهد که عدم رعایت این موارد ممکن است منجر به آسیب یا اختلال در عملکرد خودرو یا تجهیزات شود.	
مراحل یک عملیات یا کار را نشان می‌دهد.	1 2 3...

معنی	علامت
نشان می‌دهد که کدام قسمت یا مکان در حال معرفی است.	
نشان می‌دهد که انجام این کار به شدت ممنوع است.	

نمادهای مورد استفاده در تصاویر

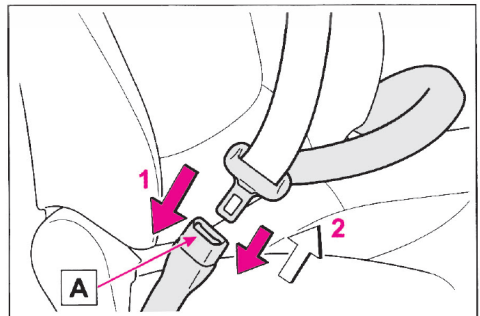

■ جستجو بر اساس عنوان

● فهرست: ← ص ۲

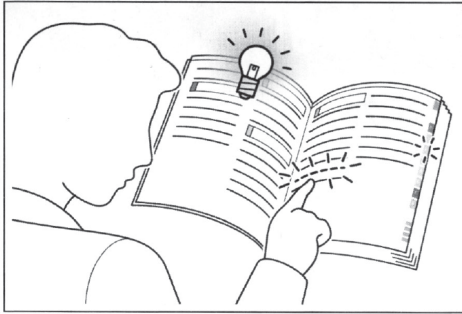

نحوه جستجو

■ جستجو بر اساس نام

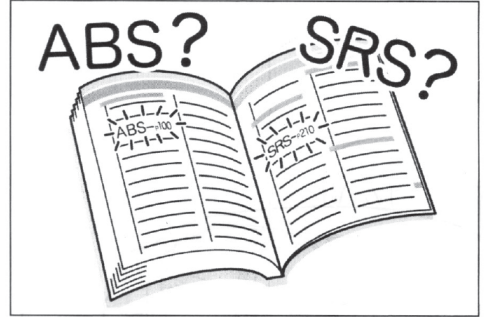

■ جستجو بر اساس محل نصب

● نمایه تصویری: ← ص ۱۰

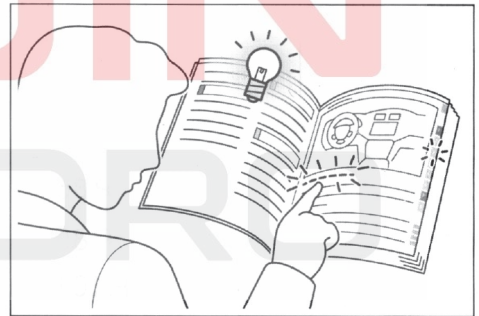

■ جستجو بر اساس علائم خطا یا صدا

● در مواقع اضطراری (عیب‌یابی): ← ص ۳۴۴



نمای بیرونی خودرو

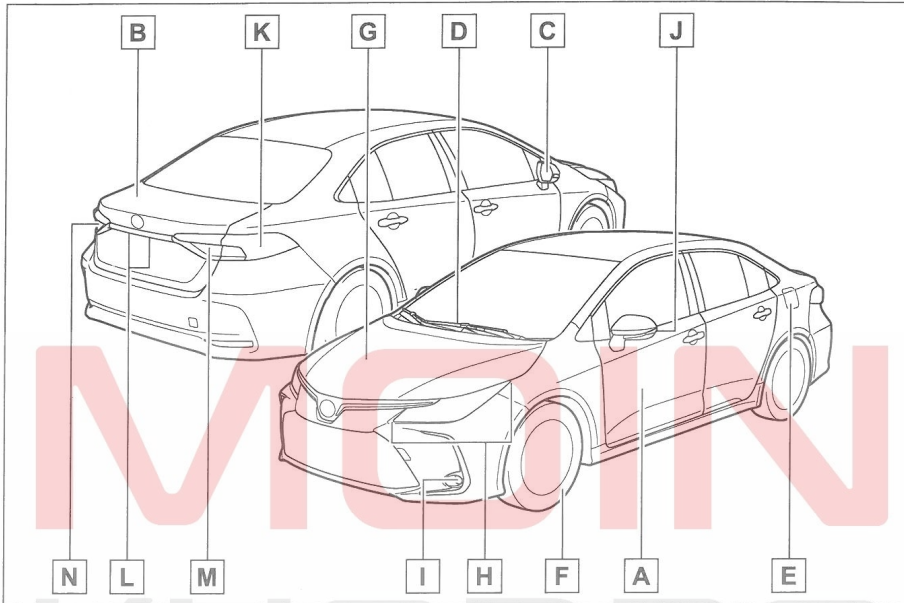

- A** درب خودرو صفحه ۹۳
- قفل/ باز کردن قفل درب صفحه ۹۳
- باز کردن/ بستن شیشه‌های خودرو صفحه ۱۱۲
- قفل/ باز کردن قفل درب با استفاده از کلید مکانیکی صفحه ۳۰۸
- پیغام هشدار صفحه ۹۵
- B** صندوق عقب صفحه ۹۶
- باز کردن درب از سمت داخل صفحه ۹۷
- باز کردن درب از سمت بیرون صفحه ۹۷
- پیغام هشدار صفحه ۹۵
- C** آینه بغل صفحه ۱۱۰
- تنظیم زاویه آینه بغل صفحه ۱۱۰
- جمع کردن آینه بغل صفحه ۱۱۰
- بخارزدا (گرم‌کن) شیشه عقب صفحه ۲۱۳
- D** برف‌پاک‌کن صفحه ۱۴۸
- اقدامات احتیاطی در فصل زمستان صفحه ۲۰۷

درب باک	E	صفحه ۱۵۰.....
روش سوخت‌گیری		صفحه ۱۵۱.....
نوع سوخت و ظرفیت مخزن سوخت		صفحه ۳۲۷.....
لاستیک‌ها	F	صفحه ۲۵۵.....
مشخصات لاستیک/ فشار باد لاستیک		صفحه ۳۳۱.....
لاستیک‌های برفی/ زنجیر چرخ		صفحه ۲۰۷.....
بررسی/ تعویض/ سیستم نظارت بر فشار باد لاستیک		صفحه ۲۵۵.....
راهکار		صفحه ۲۹۹.....
درب محفظه موتور	G	صفحه ۲۴۶.....
باز کردن درب محفظه موتور		صفحه ۲۴۶.....
روغن موتور		صفحه ۳۲۷.....
اقدامات لازم در هنگام جوش آوردن خودرو		صفحه ۳۱۴.....

چراغ‌های بیرونی خودرو

(روش تعویض: ص ۲۹۶، ولتاژ: ص ۳۵۲)

چراغ جلو/ چراغ موقعیت/ چراغ رانندگی در روز/ چراغ راهنما	H	صفحه ۱۳۸، ۱۴۳.....
چراغ مه‌شکن جلو	I	صفحه ۱۴۷.....
چراغ راهنما	J	صفحه ۱۳۸.....
چراغ ترمز/ چراغ عقب/ چراغ راهنما	K	صفحه ۱۳۸، ۱۴۳.....
چراغ پلاک راهنمایی و رانندگی	L	صفحه ۱۴۳.....
چراغ عقب	M	صفحه ۱۴۳.....
دنده عقب		
تعویض دسته دنده به موقعیت عقب		صفحه ۱۳۵.....
چراغ عقب	N	صفحه ۱۴۳.....
چراغ مه‌شکن عقب		صفحه ۱۴۷.....

■ داشبورد

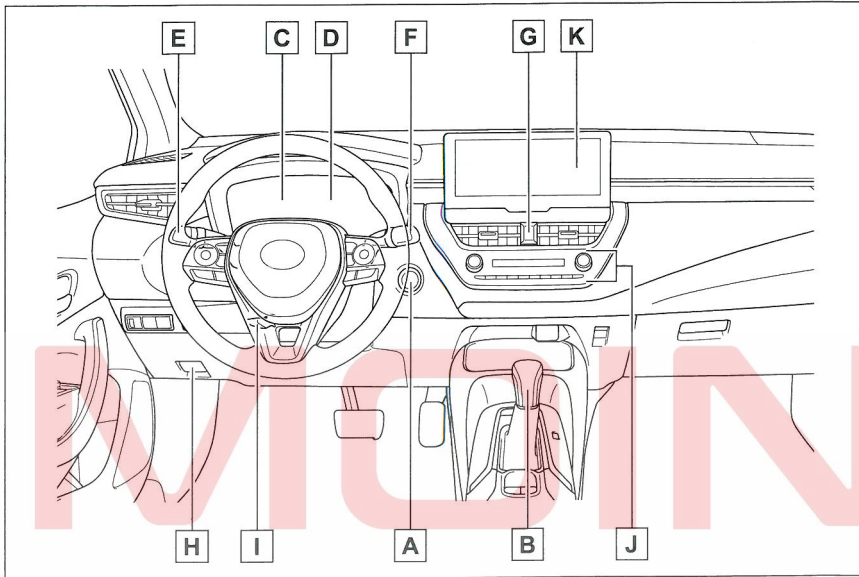

- A** دکمه استارت صفحه ۱۲۹
- راه‌اندازی موتور/ حالت‌های دکمه استارت صفحه ۱۲۹
- توقف اضطراری موتور صفحه ۲۸۰
- وقتی موتور روشن نمی‌شود صفحه ۳۰۶
- پیغام هشدار صفحه ۲۹۵
- B** دسته دنده صفحه ۱۳۵
- تعویض دنده صفحه ۱۳۵
- نکاتی که باید هنگام بکسل کردن به آن توجه داشت صفحه ۲۸۳
- هنگامی که دسته دنده حرکت نمی‌کند صفحه ۱۳۶
- C** صفحه نشانگر صفحه ۶۴، ۶۸
- توضیح صفحه نشانگر/ تنظیم نور صفحه نشانگر صفحه ۶۴، ۶۸
- چراغ‌های هشدار/ چراغ نشانگر صفحه ۶۰
- روشن شدن چراغ‌های هشدار صفحه ۲۸۷
- D** صفحه نمایشگر چند منظوره صفحه ۷۳، ۷۸
- نمایشگر صفحه ۷۸، ۷۳

صفحه نمایش مانیتورینگ انرژی	صفحه ۸۵
زمانی که پیغام هشدار نمایش داده می‌شود.	صفحه ۲۹۵
E دسته راهنما	صفحه ۱۳۸
F دسته برف پاک‌کن و شیشه‌شوی	صفحه ۱۴۸
کلید ترکیبی چراغ	صفحه ۱۴۳
چراغ جلو/ چراغ موقعیت جلو/ چراغ عقب/ چراغ رانندگی در روز/ چراغ پلاک راهنمایی و رانندگی	صفحه ۱۴۳
چراغ مه‌شکن عقب	صفحه ۱۴۷
نحوه استفاده	صفحه ۱۴۸
اضافه کردن مایع شیشه‌شوی	صفحه ۲۵۴
G کلید چراغ هشدار خطر (فلاشر)	صفحه ۲۸۰
H اهرم باز کن درب محفظه موتور	صفحه ۲۴۶
I اهرم تنظیم تلسکوپي غریبک فرمان	صفحه ۱۰۸
J سیستم تهویه مطبوع	صفحه ۲۱۲
دستورالعمل‌ها	صفحه ۲۱۲
بخارزدای (گرم‌کن) شیشه عقب	صفحه ۲۱۳
K سیستم صوتی ^{1,2*}	

*1: برای وسایل نقلیه مجهز به سیستم ناوبری لطفاً به "راهنمای سیستم ناوبری" مراجعه کنید.
 *2: برای وسایل نقلیه مجهز به سیستم چند منظوره، لطفاً به "راهنمای سیستم چند منظوره" مراجعه کنید.

■ کلیدها

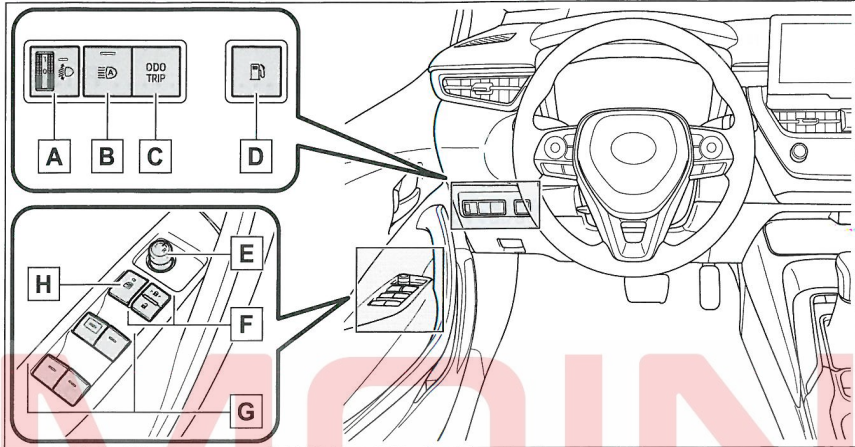

- A دکمه تنظیم ارتفاع نور چراغ جلو صفحه ۱۴۴
- B کلید نور بالای خودکار * صفحه ۱۴۵
- C کلید ODO TRIP * صفحه ۷۲
- D کلید باز کردن درب باک صفحه ۱۵۱
- E کلید آینه بغل صفحه ۱۱۰
- F کلید قفل درب صفحه ۹۵
- G کلید شیشه بالابر برقی صفحه ۱۱۲
- H کلید قفل شیشه صفحه ۱۱۴

*: در صورت مجهز بودن

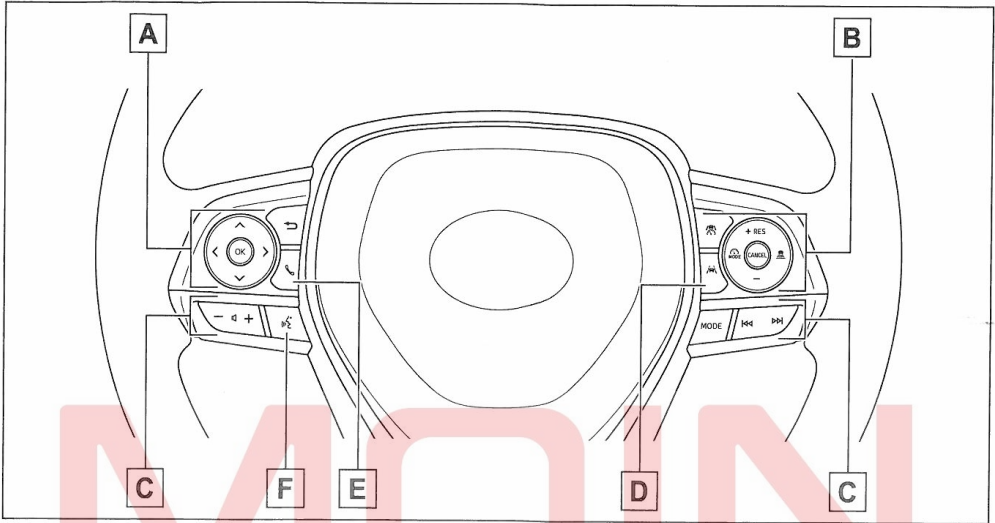

A کلید کنترل صفحه نشانگر صفحه ۷۹،۷۴

B کلید کروزر کنترل

کروز کنترل تطبیقی صفحه ۱۸۲

کروز کنترل صفحه ۱۹۱

C کلید کنترل از راه دور سیستم صوتی ۱، ۲ *

D کلید فعال کردن سیستم کمکی رانندگی بین خطوط (LTA) صفحه ۱۶۷

E کلید تلفن ۱، ۲ *

F کلید تماس (دستیار صوتی) ۱، ۲ *

*1: برای وسایل نقلیه مجهز به سیستم ناوبری به "راهنمای سیستم ناوبری" مراجعه کنید.

*2: برای وسایل نقلیه مجهز به سیستم چندرسانه‌ای به "راهنمای چند منظوره" مراجعه کنید.

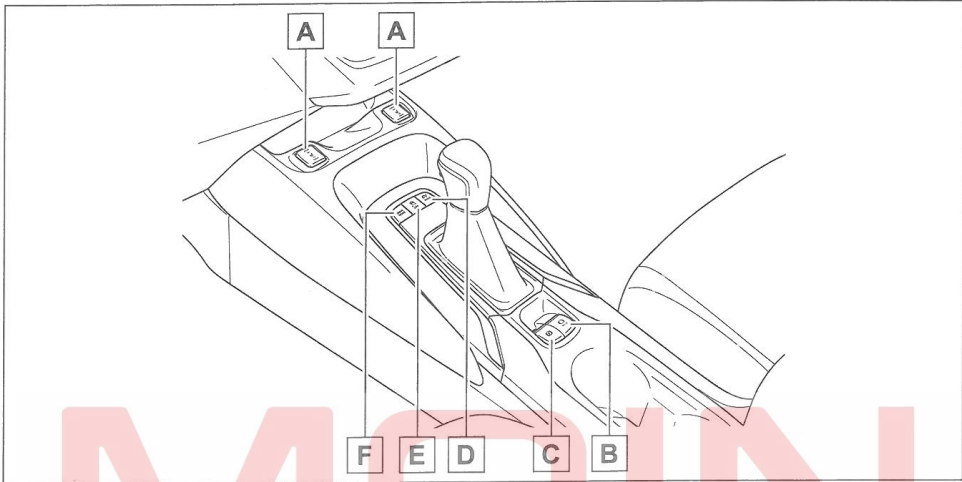

- A کلید گرم‌کن صندلی جلو* صفحه ۲۲۰
- B کلید نگهدارنده ترمز (Auto Hold) صفحه ۱۴۱
- C کلید ترمز پارک برقی صفحه ۱۳۸
- D اقدامات احتیاطی در زمستان صفحه ۲۰۸
- E کلید حالت EV صفحه ۱۳۴
- F کلید حالت VSC OFF (سیستم کنترل پایداری) صفحه ۲۰۲
- F کلید انتخاب حالت رانندگی صفحه ۱۹۸

*: در صورت مجهز بودن

■ نمای داخلی خودرو

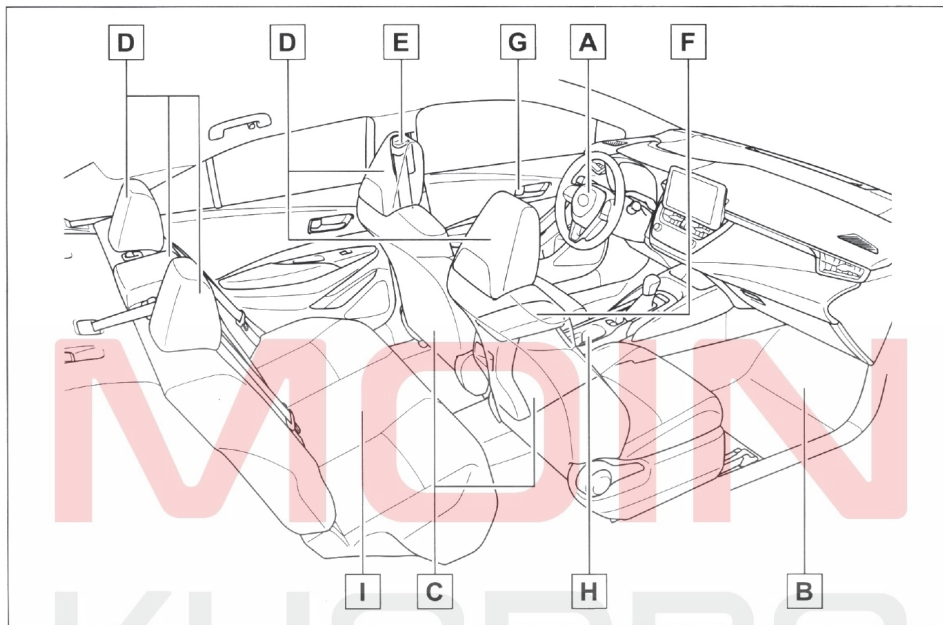

- A کیسه هوا (SRS) صفحه ۲۶
- B کفپوش زیرپایی صفحه ۲۰
- C صندلی‌های جلو صفحه ۱۰۴
- D پشت سری صفحه ۱۰۶
- E کمربند ایمنی صفحه ۲۲
- F جعبه کنسول صفحه ۲۲۵
- G دکمه قفل درب از سمت داخل صفحه ۹۵
- H جا لیوانی صفحه ۲۲۴
- I صندلی عقب صفحه ۱۰۵

سقف ■

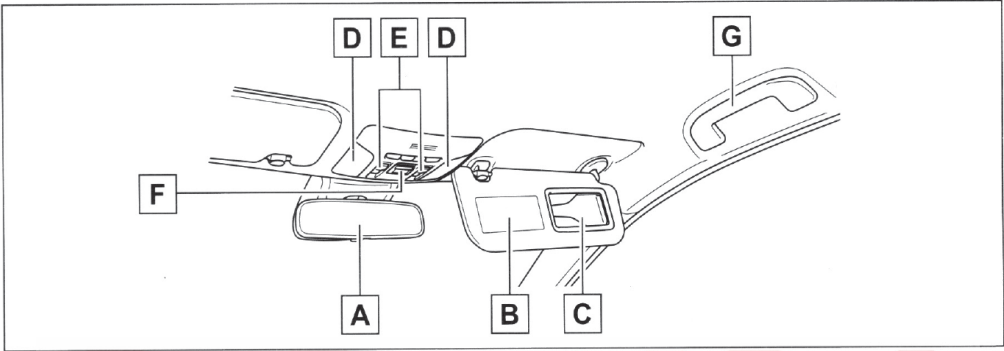

- A آینه دید عقب داخلی صفحه ۱۰۹
- B آفتابگیر صفحه ۲۲۸
- C آینه آرایشی صفحه ۲۲۸
- جای مدارک کوچک صفحه ۲۲۶
- D چراغ داخلی / چراغ مطالعه صفحه ۲۲۱
- E کلید سانروف* صفحه ۱۱۴
- C دستگیره سقفی صفحه ۲۲۹

* در صورت مجهز بودن

۱-۱. دستورالعمل برای استفاده ایمن از خودرو

- قبل از رانندگی..... ۲۰
- رانندگی ایمن..... ۲۱
- کمربند ایمنی..... ۲۴
- کیسه هوا (SRS)..... ۲۶
- اقدامات احتیاطی در مورد گازهای خروجی
- آگزوز..... ۳۳

۱-۲. سیستم محافظتی کودک (صندلی کودک)

- نکاتی در مورد حضور کودکان در خودرو..... ۳۴
- سیستم محافظتی کودک..... ۳۴

۱-۳. سیستم هیبریدی

- ویژگی‌های سیستم هیبریدی..... ۴۸
- ملاحظات سیستم هیبریدی..... ۵۱

۱-۴. سیستم ضد سرقت

- سیستم ضد سرقت..... ۵۵
- آژیر سیستم ضد سرقت..... ۵۶

هشدار

اقدامات احتیاطی زیر را رعایت کنید.
در غیر این صورت، ممکن است در هنگام رانندگی کفپوش بلغزد و در عملکرد پدال اختلال ایجاد کند.
همچنین ممکن است به طور غیرمنتظره سرعت را افزایش داده یا توقف را دشوار کند. این امر می‌تواند منجر به تصادف و آسیب جدی یا حتی مرگ شود.

■ هنگام نصب کفپوش راننده

- از کفپوش‌های طراحی شده برای مدل‌های دیگر یا مدل‌های مختلف استفاده نکنید، حتی اگر کفپوش‌های اصلی تویوتا باشند.
- فقط از کفپوش‌های طراحی شده برای خودروی خود استفاده کنید.
- مطمئن شوید که کفپوش را با استفاده از قلاب (بست) به طور ایمن وصل کرده‌اید.
- از دو یا چند کفپوش روی هم استفاده نکنید.
- کفپوش‌ها را طوری قرار ندهید که قسمت پایین آن رو به بالا یا وارونه باشد.

■ قبل از رانندگی

- بررسی و تأیید کنید که کفپوش‌ها با استفاده از تمام قلاب (بست) در موقعیت صحیح ثابت شده‌اند.

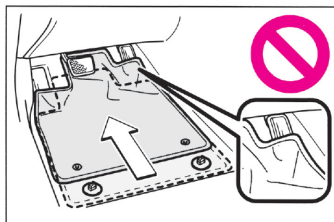

- هنگامی که موتور خاموش و دسته دنده در موقعیت P قرار دارد، به طور کامل هر پدال را فشار دهید تا مطمئن شوید که کفپوش در عملکرد پدال اختلال ایجاد نمی‌کند.

قبل از رانندگی

برای حفظ ایمنی، قبل از رانندگی با خودرو، اقدامات احتیاطی زیر را رعایت کنید.

کفپوش

فقط از کفپوش‌های طراحی شده برای این مدل و سال خودرو (خودروی خودتان) استفاده کنید.

آن‌ها را به طور ایمن روی کف محکم کنید.

۱ قلاب‌ها (بست‌ها) را در سوراخ‌های کف قرار دهید.

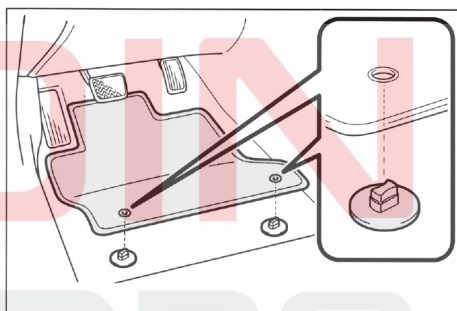

۲ دکمه مدور بالایی هر قلاب (بست) را بچرخانید تا کفپوش در جای خود محکم شود.

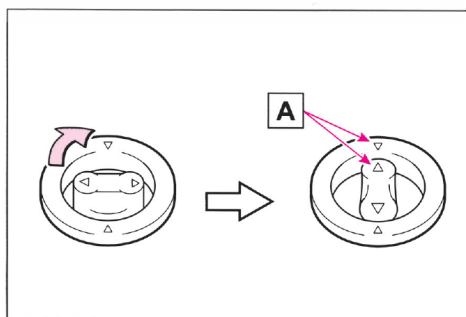

مطمئن شوید که Δ با علامت (A) در یک راستا باشند. شکل قلاب‌ها (بست) ممکن است با شکل نشان داده شده در تصویر متفاوت باشد.

B زاویه پشتی صندلی

◀ صندلی‌های جلو

260 mm	موقعیت استاندارد صندلی*
21°	زاویه استاندارد خم شدن پشتی صندلی

◀ صندلی‌های عقب

23°	◀ وسطی	زاویه استاندارد خم شدن پشتی صندلی
25°	◀ کناری	

* فاصله تا جلوترین حد قابل پیش کشیدن



■ رانندگی ایمن

لطفاً اقدامات احتیاطی زیر را رعایت نمایید:
در غیر این صورت ممکن است باعث بروز آسیب‌های جسمی یا حتی مرگ شود.

● هیچ گاه در حین رانندگی صندلی راننده را تنظیم نکنید، در غیر این صورت می‌تواند موجب کاهش کنترل خودرو شود.

● از قرار دادن بالشتک بین صندلی راننده یا سرنشین و پشتی صندلی خودداری کنید. این بالشتک‌ها مانع از نشستن صحیح می‌شوند و کارایی کمربند ایمنی و پشتی صندلی را کاهش می‌دهند.

● از قرار دادن هر شیئی زیر صندلی جلو اجتناب کنید. اشیایی که زیر صندلی قرار داده می‌شوند، ممکن است بین ریل‌های صندلی گیر کرده و از قفل شدن صندلی در جای خود جلوگیری کنند که این امر می‌تواند منجر به تصادف یا آسیب به مکانیسم تنظیم شود.

● هنگام رانندگی در معابر عمومی حتماً سرعت مجاز را رعایت فرمایید.

رانندگی ایمن

قبل از رانندگی، صندلی و آینه دید عقب را در موقعیت مناسب تنظیم کنید تا از رانندگی ایمن اطمینان حاصل کنید.

وضعیت صحیح رانندگی

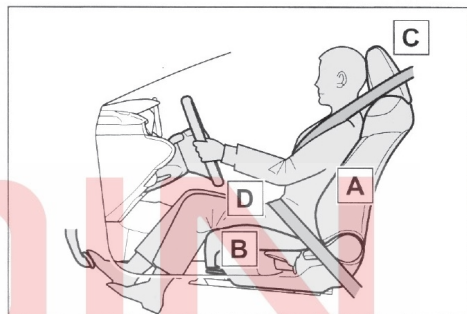

A زاویه پشتی صندلی را طوری تنظیم کنید که بتوانید صاف بنشینید و از غریبک فرمان بدون خم شدن به جلو استفاده کنید. (← ص. ۱۰۴)

B صندلی خود را طوری تنظیم کنید که بتوانید به طور کامل پدال‌ها را فشار دهید و هنگام نگه داشتن غریبک فرمان کمی آرنج خود را خم کنید.

(← ص. ۱۰۴)

C پشت سری را طوری تنظیم کنید که وسط آن با بالای گوش شما در یک سطح باشد. (← ص. ۱۰۶)

D کمربند ایمنی را به درستی ببندید. (← ص. ۲۲)

■ موقعیت استاندارد صندلی

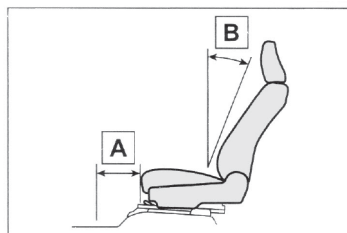

A موقعیت صندلی

کمربند ایمنی

قبل از شروع حرکت مطمئن شوید که همه سرنشینان کمربند ایمنی خود را بسته‌اند.

هشدار

برای کاهش خطر آسیب در صورت تصادف، ترمز اضطراری یا چرخش ناگهانی فرمان، اقدامات احتیاطی زیر را رعایت کنید. عدم انجام این کار می‌تواند منجر به آسیب جدی یا مرگ شود.

بستن کمربند ایمنی

• اطمینان حاصل کنید که همه سرنشینان کمربند ایمنی خود را بسته‌اند.

• کمربند ایمنی را به درستی ببندید.

• هر کمربند ایمنی برای فقط یک نفر است. بیش از یک نفر (از جمله کودکان) از یک کمربند استفاده نکنید.

• شرکت تویوتا توصیه می‌کند که کودکان را در صندلی‌های عقب بنشانید و همیشه از کمربند ایمنی و یا صندلی‌های مخصوص کودک استفاده کنید.

• برای راحتی، صندلی را بیش از حد تا نکنید. زیرا کمربند ایمنی تنها زمانی می‌تواند حداکثر محافظت را ایجاد کند که سرنشین به صورت عمود نشسته و به پشتی صندلی تکیه دهد.

• کمربند شانه‌ای را از زیر بغل عبور ندهید.

• همیشه قسمت افقی کمربند ایمنی را در پایین‌ترین حالت خود و در نزدیکی ران پا قرار دهید.

هشدار

• هنگام رانندگی در مسافت‌های طولانی لطفاً به طور منظم استراحت کنید تا از رانندگی همراه با خستگی جلوگیری کنید.

علاوه بر این، اگر در حین رانندگی احساس خستگی یا خواب‌آلودگی کردید، به رانندگی ادامه ندهید و فوراً استراحت کنید.

• هنگام تنظیم وضعیت صندلی مراقب باشید در هنگام جابه‌جایی صندلی، به سرنشینان آسیبی وارد نشود.

• هنگام تنظیم وضعیت صندلی، دستان خود را زیر صندلی یا نزدیک قطعات متحرک قرار ندهید تا از آسیب دیدن مکانیسم صندلی، انگشتان، یا دستان شما جلوگیری شود.

استفاده صحیح از کمربند ایمنی

قبل از رانندگی مطمئن شوید که همه سرنشینان کمربند ایمنی خود را بسته‌اند. (← ص ۲۲)

کودکان تا زمانی که به سن کافی برای بستن کمربند ایمنی برسند، باید از صندلی مناسب کودک استفاده کنند. (← ص ۳۴)

تنظیم آینه دید عقب

آینه‌های دید عقب داخلی و بیرونی (آینه بغل) را به درستی تنظیم کنید تا دید واضحی از عقب خودرو داشته باشید. (← ص ۱۰۹، ۱۱۰)

- سیستم کمربند ایمنی را به طور منظم بررسی کنید. کمربندهای ایمنی را از نظر بریدگی، ساییدگی و شل بودن قطعات بررسی کنید. از کمربند ایمنی آسیب دیده استفاده ننموده و آن را تعویض کنید. کمربند ایمنی آسیب دیده نمی‌تواند از سرنشینان در برابر آسیب جدی یا مرگ محافظت کند.
- مطمئن شوید که کمربند ایمنی و زبانه بسته شده و کمربند ایمنی تاب نخورده است.
- اگر کمربند ایمنی به درستی کار نمی‌کند، بلافاصله با نمایندگی مجاز تماس بگیرید.
- اگر خودرو درگیر تصادف شدید شود، مجموعه صندلی (از جمله کمربند ایمنی) حتی اگر آسیب آشکاری وجود ندارد، باید تعویض شود.
- بدون مجوز از نصب، پیاده کردن، تغییر، جداسازی یا دور انداختن کمربند ایمنی خودداری کنید. برای تعمیرات لازم با نمایندگی مجاز تماس بگیرید. مدیریت نادرست ممکن است منجر به عملکرد نادرست شود.

استفاده صحیح از کمربند ایمنی

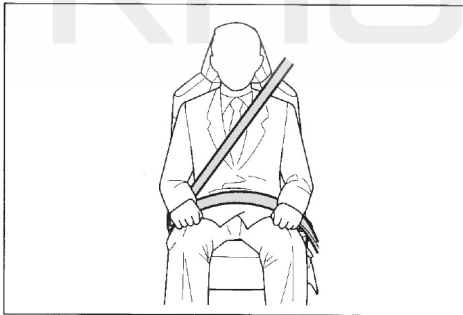

- کمربند شانه‌ای را به صورت مورب از روی شانه، بدون تماس با گردن یا لیز خوردن از روی شانه بکشید.
- کمربند باید تا حد امکان پایین، روی ران قرار گیرد.
- موقعیت پشتی صندلی را تنظیم کنید. صاف بنشینید و به پشتی صندلی خود تکیه دهید.

هشدار !

■ زنان باردار



لطفاً به توصیه‌های پزشک عمل کنید و کمربند ایمنی را به درستی ببندید (← ص. ۲۳)

زنان باردار نیز باید مانند سایر سرنشینان کمربند ایمنی را تا حد امکان از روی ران عبور دهند. کمربند شانه باید کاملاً به صورت مورب در امتداد شانه کشیده شود و از تماس کمربند با شکم برآمده خودداری شود.

اگر کمربند ایمنی به درستی بسته نشود، ممکن است در هنگام ترمز اضطراری یا تصادف باعث آسیب شدید یا حتی مرگ مادر باردار و جنین شود.

■ بیماران

لطفاً به توصیه‌های پزشک عمل کنید و کمربند ایمنی را به درستی ببندید. (← ص ۲۳)

■ وقتی کودکان در خودرو هستند.

(← ص ۴۳)

■ آسیب و ساییدگی کمربندهای ایمنی

- اجازه ندهید کمربند ایمنی، بست یا سگک ایمنی لای درب گیر کند، زیرا ممکن است به کمربند ایمنی آسیب برسد.

● از پیچ خوردگی کمربند ایمنی جلوگیری کنید.

■ نحوه استفاده از کمربند ایمنی برای کودکان

کمربندهای ایمنی در وسایل نقلیه عمدتاً با توجه به شکل بدن بزرگسالان طراحی می‌شوند.

● کودکان باید تا زمانی که به سن کافی برای استفاده از کمربند ایمنی برسند، از صندلی‌های مناسب کودک استفاده کنند. (← ص. ۳۴)

● وقتی کودک به اندازه کافی رشد کرد که بتواند کمربند ایمنی خودرو را ببندد، دستورالعمل استفاده از کمربند ایمنی را رعایت کنید. (← ص. ۲۲)

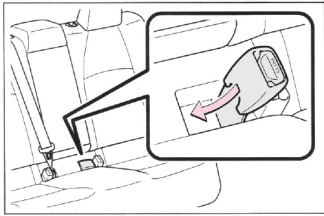

■ کمربند ایمنی عقب

اگر کمربند ایمنی از حلقه راهنما خارج شد، قبل از استفاده مجدد، آن را از حلقه راهنما عبور دهید.

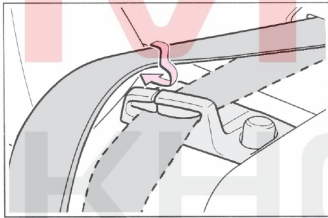

تنظیم ارتفاع نگهدارنده کمربند ایمنی (صندلی‌های جلو)

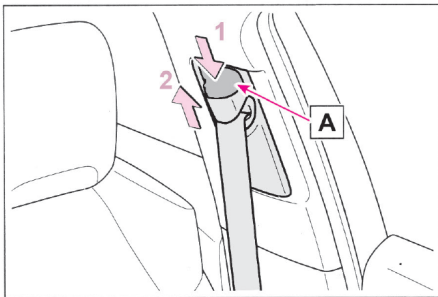

- 1 در حالی که دکمه آزاد کردن [A] را فشار می‌دهید، نگهدارنده کمربند ایمنی شانه‌ای را حرکت دهید.
- 2 در حالی که کمربند شانه‌ای را به سمت بالا حرکت می‌دهید، دکمه کمربند ایمنی شانه‌ای را فشار دهید.

■ مقررات مربوط به کمربند ایمنی

اگر در کشور یا منطقه‌ای زندگی می‌کنید که مقررات مربوط به کمربند ایمنی را دارد، لطفاً برای تعویض یا نصب کمربند ایمنی با نمایندگی مجاز تماس بگیرید.

باز کردن و بستن کمربندهای ایمنی

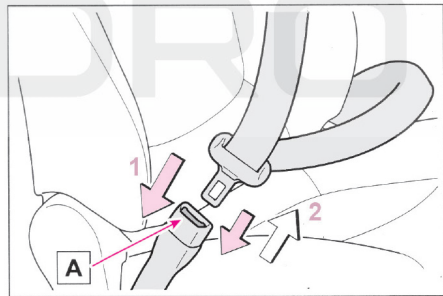

- 1 زبانه قفل را به داخل شیار فشار دهید تا صدای کلیک شنیده شده و کمربند ایمنی محکم بسته شود.
- 2 دکمه آزاد کردن [A] را فشار دهید تا کمربند ایمنی آزاد شود.

■ جمع‌کننده قفل اضطراری (ELR)

در هنگام توقف یا برخورد اضطراری، جمع‌کننده، کمربند ایمنی را قفل می‌کند. اگر خیلی سریع به جلو خم شوید،

هشدار 

پیش‌کشنده کمربند ایمنی

اگر پیش‌کشنده فعال شود، چراغ هشدار کیسه هوا (SRS) روشن می‌شود. کمربند ایمنی نباید دوباره استفاده شود و باید توسط نمایندگی مجاز تعویض شود.

در صورت لزوم تنظیم‌کننده ارتفاع را به سمت بالا یا پایین حرکت دهید تا زمانی که صدای کلیک را بشنوید.

هشدار 

کمربند قابل تنظیم

همیشه مطمئن شوید که کمربند شانه‌ای در وسط شانه قرار دارد. کمربند ایمنی باید به گردن نزدیک نبوده اما از روی شانه لیز نخورد. در غیر این صورت، هنگام تصادف، اثر حفاظتی کمربند ایمنی کاهش می‌یابد و ممکن است در صورت ترمز اضطراری، چرخش ناگهانی فرمان یا تصادف منجر به آسیب جدی یا حتی مرگ شود.

پیش‌کشنده کمربند ایمنی (صندلی‌های جلو و صندلی‌های کناری عقب)

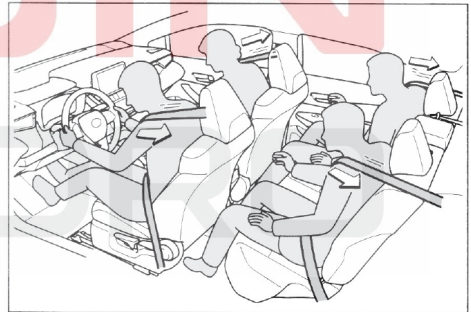

در برخوردهای شدید از جلو یا پهلو، پیش‌کشنده‌ها، کمربندهای ایمنی را سفت می‌کنند تا از حرکت سرنشینان به سرعت جلوگیری کنند.

با این حال، در صورت یک برخورد جزئی از جلو، برخورد جانبی، برخورد از عقب یا واژگونی، پیش‌کشنده فعال نمی‌شود.

پس از فعال شدن پیش‌کشنده، کمربند ایمنی را تعویض کنید.

اگر خودرو درگیر چندین برخورد شود، پیش‌کشنده در برخورد اول فعال می‌شود اما در برخوردهای بعدی فعال نمی‌شود.

کیسه هوا (SRS)

هنگامی که خودرو دچار برخورد شدیدی می‌شود که ممکن است منجر به آسیب جدی به سرنشینان شود، کیسه‌های هوا و کمربندهای ایمنی با هم عمل کرده تا خطر آسیب جدی یا حتی مرگ را برای سرنشینان کاهش دهند.

سیستم کیسه هوا (SRS)

محل قرار گیری کیسه هوا (SRS)

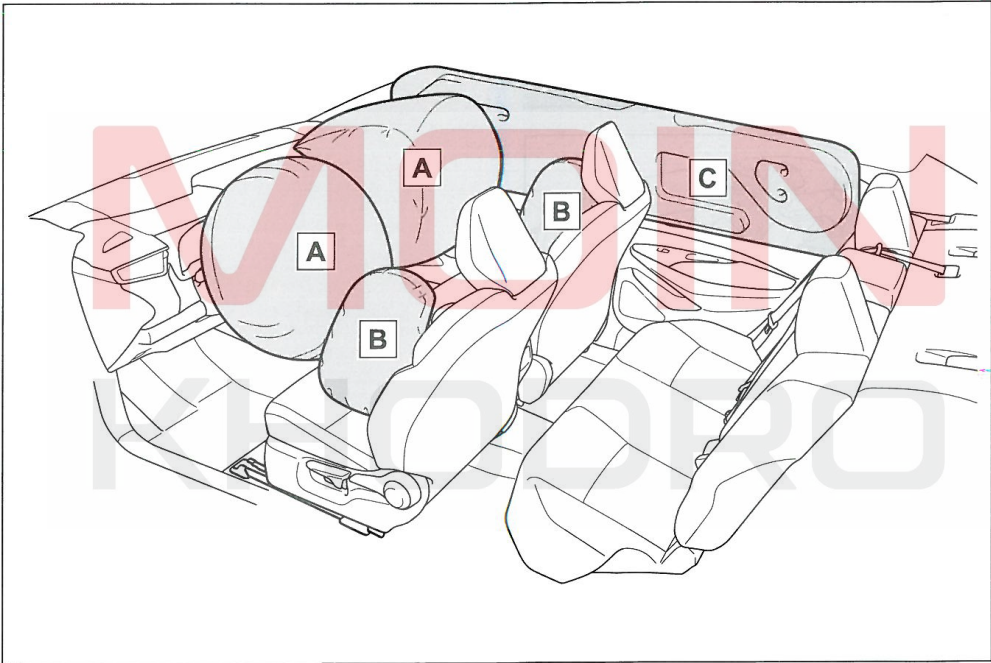

◀ کیسه هوای جلو

A کیسه هوای سمت راننده/ سرنشین جلو

به محافظت از سر و سینه راننده و سرنشین جلو در برابر ضربه یا برخورد با اجزای داخل خودرو کمک می‌کند.

B کیسه هوای جانبی و

C کیسه هوای پرده‌ای

* کیسه هوای زانو

به محافظت از راننده کمک می‌کند.

* کیسه هوای تشک صندلی

به محافظت از سرنشین جلو کمک می‌کند.

* برای خودروهای مجهز به کیسه‌های زانو و تشک صندلی

■ اجزای سیستم کیسه هوا (SRS)

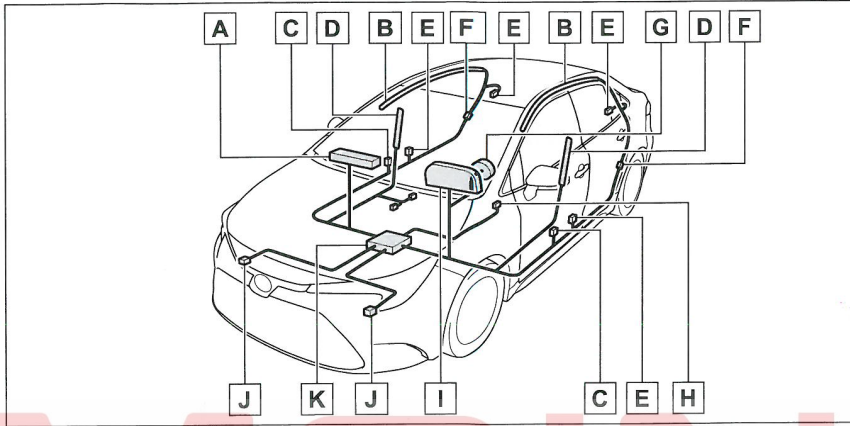

A کیسه هوای سرنشین جلو

B کیسه هوای پرده‌ای

C سنسور ضربه جانبی (درب‌های جلو)

D کیسه هوای جانبی

E پیش‌کشنده کمربند ایمنی و محدودکننده نیرو

F سنسور ضربه جانبی (عقب)

G کیسه هوای راننده

H دکمه پایه قفل کمربند ایمنی راننده

I چراغ هشدار کیسه هوا (ایر‌بگ)

J سنسور برخورد از جلو

K یونیت کنترل یا کامپیوتر کیسه هوا (ایر‌بگ)

اجزای اصلی سیستم کیسه هوا در تصویر بالا نشان داده شده است. سیستم کیسه هوا توسط یونیت کنترل یا کامپیوتر کیسه هوا کنترل می‌شود. هنگامی که کیسه هوا باز می‌شود، طی یک واکنش شیمیایی به سرعت کیسه هوا با گاز غیر سمی پر می‌شود تا از حرکت بدن سرنشین جلوگیری کند.

پشت‌سری صندلی‌های جلو و روکش سقفی مربوط به کیسه هوای جانبی ممکن است برای دقایقی داغ شوند. خود کیسه‌های هوا نیز ممکن است داغ شوند.

- ممکن است شیشه جلو بشکند.
- سیستم هیبریدی و در نتیجه سوخت رسانی به موتور متوقف می‌شود. (← ص. ۵۴)
- ترمزها و چراغ‌های ترمز به طور خودکار کنترل می‌شوند. (← ص. ۲۰۲)

■ در صورت باز شدن (باد شدن) کیسه هوا (SRS)

- باز شدن (باد شدن) کیسه هوا با شدت بسیار بالا و انتشار گاز داغ همراه است که ممکن است باعث خراشیدگی جزئی، سوختگی، کبودی و غیره شود.
- صدای بلندی ایجاد شده و پودری سفیدی به اطراف می‌پاشد.
- قطعات ماژول کیسه هوا (قاب وسط غربلیک فرمان، کاور کیسه هوا، ژنراتور تولید گاز و صندلی‌های جلو،

بیشتر باشد، کیسه‌های هوای جانبی و کیسه‌های هوای پرده‌ای باز خواهد شد.

در صورت برخورد شدید از جلو، کیسه هوای پرده‌ای در هر دو طرف نیز ممکن است باز شوند.

■ **موقعیت‌هایی غیر از برخورد که ممکن است کیسه‌های هوا باز شوند (باد شوند).**

کیسه‌های هوای جلو، کیسه‌های هوای جانبی و کیسه‌های هوای پرده‌ای در صورت ضربه شدید به زیر بدنه خودرو نیز ممکن است باز شوند. چند نمونه در شکل نشان داده شده است.

- برخورد به حاشیه، لبه پیاده رو یا سطح سخت
- افتادن یا عبور از یک گودال
- برخورد شدید چرخ با زمین یا سقوط خودرو

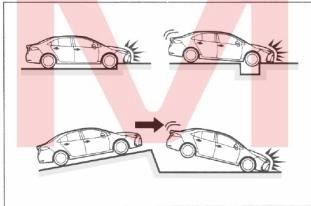

■ **در برخوردهای زیر، کیسه هوای جلو ممکن است باز نشود.**

کیسه هوای جلو در هنگام برخورد از سمت پهلو، از عقب، واژگونی یا برخورد از جلو با سرعت کم معمولاً باز نمی‌شود. با این حال، صرف نظر از نوع برخورد، تا زمانی که خودرو کاهش سرعت کافی به سمت جلو داشته باشد، کیسه هوای جلو ممکن است باز شود.

- ضربه از پهلو
- از عقب
- واژگونی

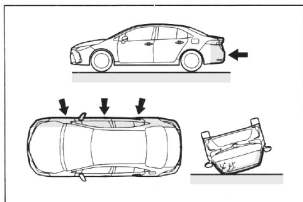

● چراغ‌های داخلی به طور خودکار روشن می‌شوند. (← ص. ۲۲۲)

● چراغ‌های هشدار خطر به طور خودکار روشن می‌شوند. (← ص. ۲۸۰)

● باز شدن کیسه هوا

● پیش‌کننده کمربند ایمنی فعال شده است.

● خودرو دچار برخورد شدید از سمت عقب شده است.

■ **شرایط باز شدن کیسه هوای جلو**

● اگر شدت برخورد از مقدار بحرانی تعیین شده بیشتر شود (یعنی معادل نیروی ضربه برخورد روبه‌رو با مانع ثابتی که حرکت نمی‌کند و تغییر شکل نمی‌دهد با سرعتی تقریباً 20 تا 30 km/h)، کیسه هوای جلو باز می‌شود.

اما مقدار بحرانی در موارد زیر بسیار افزایش می‌یابد:

- اگر خودرو به خودروی پارک شده یا جسمی که در اثر برخورد حرکت می‌کند یا تغییر شکل می‌دهد برخورد کند، مانند علائم راهنمایی و رانندگی
- اگر خودرو درگیر تصادفی از سمت زیر شده باشد، مانند "تصادف" از جلوی خودرو یا برخورد با کفی کامیون، بسته به نوع برخورد، ممکن است شرایطی وجود داشته باشد که فقط پیش‌کننده کمربند ایمنی فعال شده باشد.

■ **شرایط باز شدن کیسه هوای جانبی و کیسه هوای پرده‌ای**

● اگر شدت برخورد از مقدار بحرانی تعیین شده (یعنی معادل برخورد از پهلو خودرویی با وزن تقریبی 1,500 kg و با سرعت تقریبی 20 تا 30 km/h به کابین خودرو)

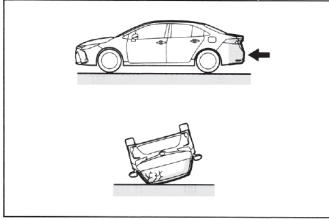

■ چه زمانی با نمایندگی مجاز تماس بگیرید.

- در شرایط زیر که خودرو نیاز به بازرسی و تعمیر دارد، لطفاً در اسرع وقت با نمایندگی مجاز تماس بگیرید.
- هر یک از کیسه‌های هوا باد شده است.
- جلوی خودرو آسیب دیده یا تغییر شکل داده است، یا خودرو دچار تصادفی شده است که برای باد کردن کیسه هوای جلوی فضای کافی نبوده است.

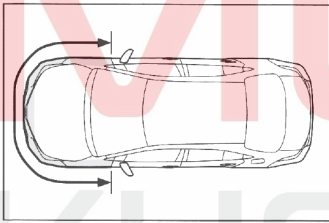

قسمت درب یا ناحیه اطراف درب آسیب دیده، تغییر شکل داده یا سوراخ شده است، یا خودرو دچار تصادفی شده است که برای باد کردن کیسه‌های هوای جانبی و کیسه‌های هوای پرده‌ای فضای کافی نبوده است.

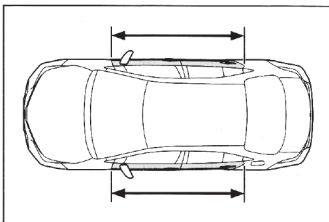

- روی فرمان، داشبورد نزدیک کیسه هوای سرنشین جلو یا قسمت پایین داشبورد خط و خش، ترک یا آسیب‌های دیگری وجود دارد.

■ در برخوردهای زیر، کیسه‌های هوای جانبی و کیسه هوای پرده‌ای ممکن است باز نشوند.

اگر خودرو در معرض ضربه جانبی با زاویه‌ای نسبت به بدنه قرار گیرد یا اگر برخورد جانبی با قسمتی غیر از محفظه سرنشین باشد، ممکن است کیسه هوای جانبی و کیسه هوای پرده‌ای باز نشوند.

- برخورد جانبی بدنه خودرو به قسمتی غیر از محفظه سرنشین
- برخورد جانبی با زاویه‌ای نسبت به بدنه خودرو

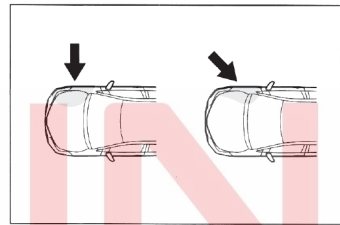

هنگامی که خودرو دچار برخورد از جلو، از عقب، واژگونی یا برخورد جانبی با سرعت کم می‌شود، معمولاً کیسه‌های هوای جانبی باز نمی‌شوند.

- برخورد از جلو
- برخورد از عقب
- واژگونی

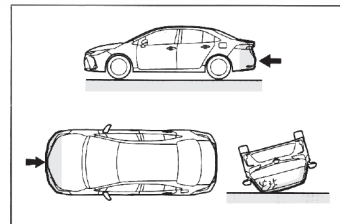

هنگامی که خودرو در معرض برخورد از عقب، واژگونی، یا با سرعت پایین یا سرعت کم از جلو باشد، معمولاً کیسه‌های هوای پرده‌ای باد نمی‌شوند.

- برخورد از عقب
- واژگونی

- نیروی ضربه کیسه هوای راننده هنگام باز شدن قابل توجه است و اگر راننده بیش از حد به کیسه هوا نزدیک باشد، ممکن است منجر به آسیب جدی یا حتی مرگ شود. از آنجایی که هنگام باز شدن کیسه هوای راننده، محدوده ۵۰ تا ۷۵ میلی‌متری اطراف آن منطقه خطرناکی است، حفظ فاصله ۲۵۰ میلی‌متری از کیسه هوای راننده حاشیه ایمنی کافی را فراهم می‌کند. این مقدار، فاصله مرکز فرمان تا جناغ سینه شما است. اگر فاصله پشت سر شما کمتر از ۲۵۰ میلی‌متر است، می‌توانید موقعیت رانندگی خود را به حالت‌های زیر تغییر دهید:

- صندلی را تا جایی که می‌توانید به عقب ببرید اما همچنان باید راحت به پدال‌ها دسترسی داشته باشید.
- پشتی صندلی را کمی به عقب خم کنید. اگرچه طراحی خودرو متفاوت است، اما برای اکثر رانندگان، حتی اگر صندلی راننده تا حد امکان جلو کشیده شده باشد، می‌توانید با کمی کج کردن پشتی صندلی به عقب به فاصله ۲۵۰ میلی‌متری برسید. اگر با کج کردن پشتی صندلی به سمت عقب در دیدن جاده پیش رو مشکل دارید، از یک بالش‌تک سفت که لیز نمی‌خورد، برای بالا بردن بدن خود استفاده کنید یا اگر خودروی شما این ویژگی را دارد، ارتفاع صندلی را بالا بیاورید.
- اگر فرمان قابل تنظیم است، آن را به سمت پایین متمایل کنید. این کار کیسه هوا را بیشتر به سمت قفسه سینه هدایت می‌کند تا سر و گردن.

صندلی راننده باید طبق دستورالعمل توصیه شده بالا تنظیم شود و در عین حال کنترل راننده روی پدال‌ها، فرمان و کنترل‌های صفحه نشانگر حفظ شود.

- نیروی ضربه باز شدن کیسه هوای سرنشین جلو نیز قابل توجه است. اگر سرنشین جلو خیلی به کیسه هوا نزدیک باشد، باز شدن کیسه هوا ممکن است باعث بروز آسیب جدی یا حتی مرگ شود. صندلی سرنشین جلو باید تا حد امکان از کیسه هوا فاصله داشته باشد و پشتی صندلی باید طوری تنظیم شود که سرنشین جلو به صورت عمودی بنشینند.

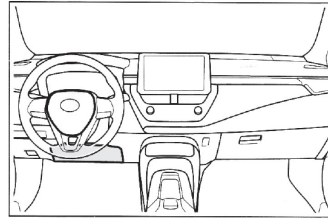

- سطح صندلی مجهز به کیسه هوای جانبی خراشیده، ترک خورده یا آسیب دیده است.

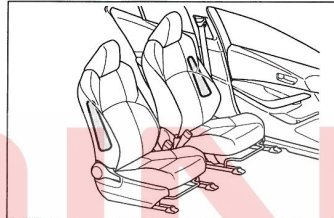

- ستون‌های جلو و عقب یا تریم ریل سقف که مجهز به کیسه هوای پرده‌ای هستند، خراشیده، ترک خورده یا آسیب دیده است.

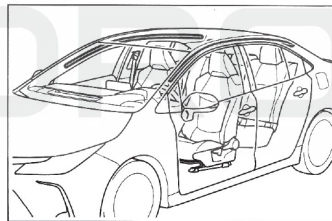

هشدار

■ اقدامات احتیاطی برای کیسه هوا

لطفاً اقدامات احتیاطی زیر را در مورد کیسه هوا رعایت کنید. عدم انجام این کار ممکن است منجر به آسیب جدی یا حتی مرگ شود.

- راننده و همه سرنشینان خودرو باید کمربند ایمنی را به درستی ببندند. کیسه‌های هوا تجهیزات کمکی هستند که به همراه کمربند ایمنی استفاده می‌شوند.

- به درب‌ها، دستگیره سقفی، ستون‌های جلو، ستون‌های مرکزی و ستون‌های عقب تکیه نکنید.

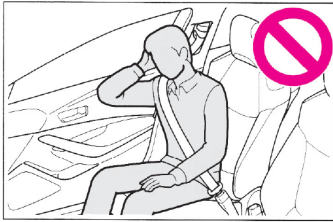

- به سرنشینان اجازه ندهید روی صندلی سرنشین، رو به درب زانو بزنند یا سر یا دست خود را از خودرو خارج کنند.

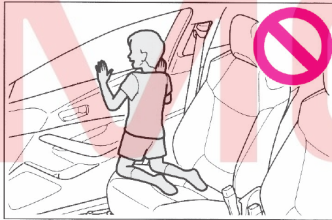

- هیچ شیئی را به داشبورد، فرمان، قسمت پایینی داشبورد و غیره نیندازید یا به آن تکیه ندهید. این اشیاء ممکن است هنگام باز شدن کیسه هوای راننده، کیسه هوای سرنشین جلو و کیسه هوای زانو به بیرون پرتاب شوند.

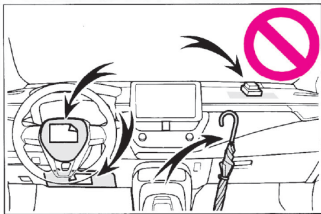

هشدار

- اگر نوزادان و کودکان خردسال به طور نامناسب نشسته / یا به طور نامناسب محافظت شده باشند، ممکن است باز شدن کیسه هوا باعث بروز آسیب شدید یا حتی مرگ شود. نوزادان و کودکان خردسالی که برای استفاده از کمربند ایمنی بسیار کوچک هستند، باید با استفاده از صندلی کودک به درستی محافظت شوند. شرکت تویوتا اکیداً توصیه می‌کند که همه نوزادان و کودکان خردسال در صندلی‌های عقب خودرو بنشینند و به درستی محافظت شوند. صندلی‌های عقب برای نوزادان و کودکان خردسال نسبت به صندلی‌های سرنشین جلو ایمن‌تر هستند. (← ص ۳۴)
- روی لبه صندلی ننشینید و به داشبورد تکیه نکنید.

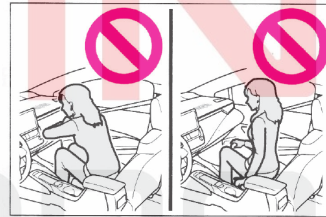

- اجازه ندهید کودکان در مقابل کیسه هوای سرنشین جلو بایستند یا روی پاهای سرنشین جلو بنشینند.

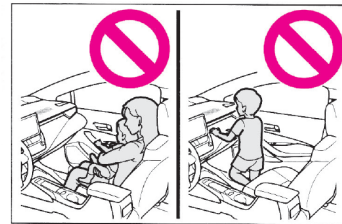

- به سرنشینان صندلی جلو اجازه ندهید هیچ شیئی را روی پاهای خود قرار دهند.

هشدار

- هیچ شیئی را به درب‌ها، ستون‌های جلو یا عقب، شیشه درب‌ها، شیشه جلو، دستگیره سقفی و دستگیره نبندید.

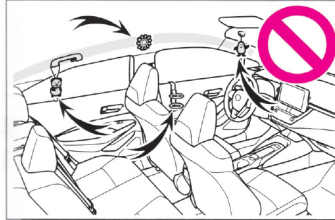

- از لوازم جانبی صندلی که کیسه هوای جانبی و ناحیه باز شدن کیسه هوای تشک صندلی را می‌پوشانند استفاده نکنید زیرا ممکن است از باد شدن کیسه هوا جلوگیری کنند. این لوازم جانبی ممکن است از فعال شدن به جا و به موقع کیسه هوای جانبی و کیسه هوای تشک صندلی جلوگیری کرده و باعث از کار افتادن سیستم یا باد شدن تصادفی کیسه هوای جانبی و کیسه هوای تشک صندلی و در نتیجه آسیب جدی یا حتی مرگ شود.

- به قسمتی که اجزای کیسه هوا در آن قرار دارد یا درب جلو ضربه نزنید و به آن‌ها نیروی بیش از حد وارد نکنید. در غیر این صورت ممکن است باعث نقص عملکرد کیسه هوا شود.

- پس از باز شدن (باد کردن) کیسه هوا، بلافاصله به قسمت‌های مربوطه دست نزنید زیرا ممکن است داغ باشد.

- اگر بعد از باز شدن کیسه هوا در تنفس مشکل دارید، درب یا شیشه پنجره را برای تهویه باز کنید یا در صورت ایمن بودن خودرو را ترک کنید. بقایای کیسه هوا را از روی بدن خود در اسرع وقت بشویید تا از تحریک پوست جلوگیری کنید.

- اگر ناحیه‌ای که کیسه هوا در آن قرار دارد (مانند فرمان، ستون جلو و ستون عقب) آسیب دیده یا ترک خورده است، برای تعویض با نمایندگی مجاز تماس بگیرید.

اصلاح و اسقاط اجزای سیستم کیسه هوا

بدون مشورت با نمایندگی مجاز، خودروی خود را اسقاط نکنید یا هیچ یک از تغییرات زیر را انجام ندهید. در غیر این صورت، کیسه هوا ممکن است دچار نقص شده یا به طور غیرمنتظره‌ای باز (باد) شود و در نهایت منجر به آسیب جدی یا مرگ شود.

- نصب، پیاده کردن، جداسازی و تعمیر کیسه‌های هوا
- تعمیر و اصلاح، پیاده کردن یا تعویض غربلیک فرمان، صفحه نشانگر، داشبورد، فریم صندلی یا روکش، ستون جلو، ستون وسط و ستون عقب، دستگیره سقفی، پنل درب جلو، رودری یا بلندگوی درب جلو
- اصلاح پنل درب جلو (مانند سوراخ کردن پنل درب جلو)
- تعمیر یا اصلاح گلگیر جلو، سپر جلو یا سمت محفظه سرنشین
- نصب حفاظ توری (میله محافظ و ...)، برفروب یا وینچ
- اصلاح سیستم تعلیق خودرو
- نصب تجهیزات الکترونیکی مانند رادیو بیسیم سیار (فرستنده FM) و پخش سی دی

اقدامات احتیاطی در مورد گازهای خروجی اگزوز

گازهای خروجی اگزوز حاوی موادی هستند که برای بدن انسان مضر هستند.

هشدار

گاز خروجی اگزوز حاوی گاز مونوکسید کربن (CO) است که یک گاز بی رنگ و بی بو است. لطفاً اقدامات احتیاطی زیر را رعایت کنید. در غیر این صورت ممکن است گاز خروجی از اگزوز وارد خودرو شده و به دلیل سرگیجه باعث تصادف شود یا به سلامت شما آسیب جدی وارد کند یا حتی باعث مرگ شود.

■ نکات هنگام رانندگی

- صندوق عقب را بسته نگه دارید.
- اگر حتی زمانی که صندوق عقب بسته است باز هم بوی گاز اگزوز در خودرو احساس می‌شود، شیشه‌ها را باز کرده و با نمایندگی مجاز خود تماس بگیرید تا در اسرع وقت خودرو را بررسی کنند.
- هنگام پارک کردن
 - اگر خودرو در مکانی با تهویه ضعیف یا بسته مانند پارکینگ پارک شده است، موتور را خاموش کنید.
 - موتور خودرو را برای مدت طولانی روشن نگذارید. اگر نمی‌توان از این وضعیت اجتناب کرد، خودرو را در فضای باز پارک کنید و مطمئن شوید که گاز اگزوز وارد خودرو نمی‌شود.
 - موتور را در مناطق دارای برف سنگین روشن نگذارید. اگر خودرو با موتور روشن در برف انباشته گیر کرده باشد، ممکن است گاز اگزوز جمع شده و وارد خودرو شود.

■ لوله اگزوز

سیستم اگزوز باید مرتباً چک شود. اگر سوراخ یا ترک‌های کوچکی در اثر خوردگی، آسیب‌دیدگی اتصالات یا صدای غیرعادی اگزوز وجود دارد، حتماً جهت بررسی و تعمیر خودرو با نمایندگی مجاز تماس بگیرید.

سیستم محافظتی کودک

قبل از نصب صندلی کودک در خودروی خود، نکات احتیاطی که باید رعایت شود، انواع صندلی کودک و روش‌های نصب آن‌ها را در این راهنما مطالعه کنید.

- در صورت حضور کودکان خردسالی که شرایط بستن کمربند ایمنی را ندارند، باید از صندلی‌های کودک استفاده شود. برای ایمنی کودکان، صندلی‌های کودک باید در صندلی‌های عقب نصب شوند. مطمئن شوید که آن‌ها را مطابق روش‌های نصب در دستورالعمل‌های عملکردی همراه با صندلی کودک نصب کنید.
- توصیه می‌شود از صندلی‌های کودک اصلی تویوتا استفاده کنید، زیرا ایمن‌تر هستند. صندلی‌های کودک اصلی تویوتا منحصرأً برای خودروهای تویوتا تولید می‌شوند. آن‌ها را می‌توان از نمایندگی‌های تویوتا خریداری کرد.

فهرست

- مواردی که باید به خاطر بسپارید: ص. ۳۵
- سیستم محافظت از کودک: ص. ۴۰
- هنگام استفاده از صندلی کودک: ص. ۳۷
- نحوه نصب صندلی کودک
- برای محکم کردن از کمربند ایمنی استفاده کنید: ص. ۴۰
- از اتصالات سفت و محکم ISOFIX استفاده کنید: ص. ۴۳
- از براکت‌های نگهدارنده (برای اتصالات بالا) استفاده کنید: ص. ۴۶

نکاتی در مورد حضور کودکان در خودرو

لطفاً در صورت حضور کودکان در خودرو، اقدامات احتیاطی زیر را رعایت کنید:

کودکان باید تا زمانی که به اندازه کافی بزرگ شوند که بتوانند کمربند ایمنی خودرو را ببندند، از صندلی‌های مخصوص کودک استفاده کنند.

- توصیه می‌شود کودکان در صندلی عقب بنشینند تا از تماس تصادفی با دنده، دسته برف‌پاک‌کن و ... جلوگیری شود.
- در حین رانندگی از قفل ایمنی کودک درب عقب یا کلید قفل شیشه بالابر استفاده کنید تا از باز کردن تصادفی درب توسط کودکان یا کار با شیشه بالابر برقی جلوگیری شود. (← ص. ۹۵، ۱۱۴)
- به کودکان اجازه ندهید با وسایلی مانند شیشه بالابرها، برقی، درب موتور، صندلی‌ها، صندوق عقب و غیره که ممکن است به بدن آن‌ها گیر کند، دست بزنند.

هشدار 

■ هنگامی که کودکان در خودرو هستند

هرگز کودکان را در خودرو تنها نگذارید و به آن‌ها اجازه حمل یا استفاده از ریموت کنترل را ندهید.

کودکان ممکن است خودرو را روشن نموده یا دسته دنده را در موقعیت خلاص قرار دهد. کودکان همچنین ممکن است هنگام بازی با شیشه بالابر، سانروف (در صورت مجهز بودن) یا سایر تجهیزات خودرو به خود آسیب برسانند. علاوه بر این، دمای بیش از حد بالا یا پایین در خودرو نیز ممکن است باعث آسیب‌های مرگباری برای کودکان شود.

هشدار 

نحوه عملکرد صندلی کودک

اگر صندلی کودک به درستی در جای خود محکم نشده باشد، در صورت ترمز اضطراری، چرخش ناگهانی فرمان یا بروز تصادف، ممکن است کودک یا سایر سرنشینان به شدت آسیب دیده یا حتی باعث مرگ آن‌ها شود.

اگر بر اثر برخورد، به خودرو ضربه محکمی وارد شود، ممکن است سیستم محافظت کودک دچار آسیب نامحسوس شده باشد. در این صورت از صندلی مجدداً استفاده نکنید.

به دلیل تنوع زیاد وسایل مختلف حفاظت از کودک، ممکن است نصب برخی از این سیستم‌های محافظتی دشوار باشد. در این صورت باید بررسی کنید که آیا سیستم محافظتی مورد نظر با صندلی خودرو سازگاری دارد یا خیر (ص. ۴۰، ۴۳) حتماً قبل از نصب، این دفترچه راهنما و دستورالعمل ضمیمه صندلی کودک در مورد روش ثابت نگه داشتن صندلی کودک را به دقت مطالعه نمایید و طبق آن عمل کنید.

حتی اگر از صندلی کودک استفاده نمی‌کنید، باید به درستی روی صندلی خودرو محکم شود. صندلی‌های کودک را بدون ایمنی در صندلی سرنشین رها نکنید.

اگر صندلی کودک باید برداشته شود، آن را از خودرو خارج کرده و یا در صندوق عقب قرار دهید و آن را محکم کنید.

سیستم محافظت از کودک (صندلی کودک)

پس از تأیید موارد زیر می‌توان صندلی کودک مناسب را در خودرو نصب نمود:

استانداردهای صندلی کودک

از صندلی کودک دارای استاندارد GB27887-2011 استفاده کنید

مواردی که باید به خاطر بسپارید

● همیشه هشدارها و قوانین مربوط به سیستم محافظت کودک را به خاطر سپرده و مطابق آن‌ها عمل کنید.

● کودکان تا زمانی که به سن مناسب بستن کمربند ایمنی برسند، باید از صندلی مخصوص کودک استفاده کنند.

● بر اساس سن و وزن و قد کودک از وسایل محافظتی مناسب استفاده کنید.

● لطفاً توجه داشته باشید که همه صندلی‌های کودک برای همه نوع خودرو مناسب نیستند. لطفاً قبل از خرید صندلی کودک، سازگاری آن را با وضعیت صندلی خودرو بررسی کنید. (ص. ۴۰، ۴۴)

هشدار 

در صورت حضور کودکان در خودرو

لطفاً اقدامات احتیاطی زیر را انجام دهید. عدم انجام این اقدامات، ممکن است منجر به آسیب جدی یا مرگ شود.

● برای محافظت مؤثر از کودکان در حوادث رانندگی و توقف‌های اضطراری، کودکان باید به درستی با استفاده از کمربند ایمنی یا صندلی کودک محافظت شوند. لطفاً برای آشنایی با نکات نصب به دستورالعمل ارائه شده ضمیمه صندلی کودک مراجعه نمایید.

● شرکت تیویوتا توصیه می‌کند بر اساس وزن و قد کودک، صندلی مناسب برای کودک را تهیه و آن را روی صندلی عقب نصب کنید. طبق آمار رسمی تصادف، کودکانی که در صندلی عقب نشسته‌اند و به درستی محافظت شده‌اند بهتر محافظت می‌شوند. کودکان در ردیف عقب ایمن‌تر از کودکانی هستند که روی صندلی جلو می‌نشینند.

● در آغوش گرفتن کودک نمی‌تواند جایگزین صندلی کودک شود. در تصادف ممکن است کودک به شیشه جلو برخورد کند یا بین صندلی و داخل خودرو گیر کند.

■ طبقه‌بندی صندلی کودک

برای تأیید سازگاری دستگاه‌های صندلی کودک استفاده از جدول زیر الزامی است. لطفاً نمودار سازگاری صندلی کودک را بررسی کنید. (ص. ۴۰، ۴۴)

صندلی کودک که با استاندارد GB27887-2011 مطابقت دارند با توجه به وزن کودک به ۵ گروه تقسیم می‌شوند.

گروه وزنی	محدوده وزنی	محدوده سنی*
0	حداکثر 10 kg	حدود ۹ ماه
+0	حداکثر 13 kg	حدود ۱/۵ سال
I	9-18 kg	حدود ۴ ماهگی تا ۹ سال
II	15-25 kg	حدود ۳-۷ سال
III	22-36 kg	حدود ۶-۱۲ سال

* محدوده سنی ذکر شده تقریباً استاندارد است، لطفاً با توجه به وزن کودک، صندلی را انتخاب کنید.

■ انواع روش‌های نصب صندلی کودک

مطابق دستورالعمل‌های نصب ارائه شده، همراه با صندلی کودک عمل کنید.

صفحه	روش نصب
ص. ۴۰	 <p>با استفاده از کمربند ایمنی</p>

صفحه	روش نصب
ص. ۴۳	 <p>با استفاده از قلاب سفت و محکم ISOFIX</p>
ص. ۴۶	 <p>با استفاده از پایه نگهدارنده (برای اتصالات بالایی)</p>

هنگام استفاده از صندلی کودک

برای نصب صندلی کودک در صندلی خودرو

هنگام نصب صندلی کودک روی صندلی خودرو به دلایل ایمنی، صندلی کودک را روی صندلی عقب نصب کنید. اگر مجبور به نصب صندلی کودک روی صندلی سرنشین جلو هستید، طبق روش زیر عمل کنید:

- صندلی جلو را به عقب‌ترین موقعیت حرکت دهید.
- اگر صندلی سرنشین قابلیت تنظیم ارتفاع دارد، آن را در بالاترین موقعیت تنظیم کنید.
- پشتی صندلی را در حالت عمودی‌ترین حالت تنظیم کنید.

اگر بین صندلی کودک و پشتی صندلی فاصله وجود دارد، پشتی صندلی را تنظیم کنید تا نصب به خوبی انجام شود.

- اگر پشت سری با صندلی کودک تداخل دارد، می‌توان پشت سری را جدا کرده و بیرون آورد. در غیر این صورت، پشت سری را در بالاترین موقعیت قرار دهید.

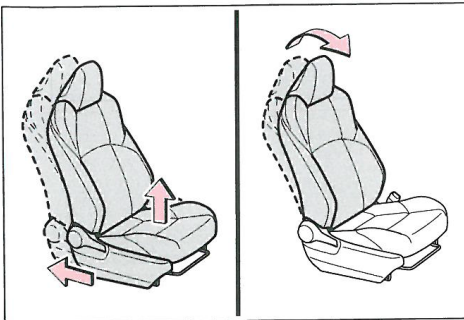

هشدار 

■ در صورت استفاده از صندلی کودک

لطفاً اقدامات احتیاطی زیر را رعایت کنید.
در غیر این صورت، ممکن است منجر به آسیب جدی یا حتی مرگ شود.

- از صندلی کودک رو به عقب روی صندلی مجهز به کیسه هوای جلو (در صورت فعال شدن) استفاده نکنید. در غیر این صورت، تأثیر باد شدن سریع کیسه هوای سرنشین جلو در تصادف، ممکن است باعث آسیب جدی یا حتی مرگ کودک شود.

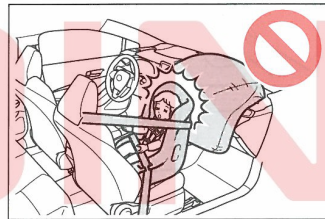

- برچسبی به آفتابگیر سمت سرنشین چسبانده شده است که نشان می‌دهد قرار دادن صندلی کودک رو به عقب روی صندلی سرنشین جلو ممنوع است. جزئیات برچسب در شکل زیر نشان داده شده است.

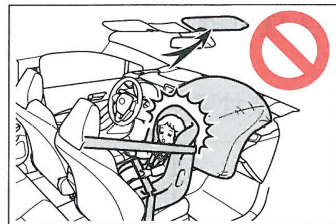

هشدار !

	<p>警告 WARNING</p>
	<p>不得在受安全气囊保护的座椅上放置后向儿童座椅，否则可能导致死亡或严重伤害</p> <p>DO NOT place rear-facing child seat on this seat with airbag</p> <p>DEATH OR SERIOUS INJURY can occur</p>
	

- حتی اگر کودک در صندلی کودک قرار می‌گیرد، به او اجازه ندهید سر یا قسمتی از بدنش را به درب، ستون‌های جلو یا عقب یا دستگیره سقفی (کیسه هوای جانبی یا قسمت باز شدن کیسه هوای پرده‌ای) قرار دهد. کیسه‌های هوای جانبی و کیسه‌های هوای پرده‌ای می‌توانند بسیار خطرناک باشند.



- هنگام نصب صندلی نوجوان (صندلی کمکی) دقت کنید که کمربند از وسط شانه‌های کودک عبور کرده و با گردن کودک تماس نداشته باشد، اما به راحتی از روی شانه لیز نخورد.
- از صندلی‌های کودک متناسب با سن و سایز کودک استفاده نموده و آن را روی صندلی‌های عقب نصب کنید.

هشدار !

- فقط باید به عنوان آخرین راه حل و در صورت اجبار صندلی‌های کودک رو به جلو در صندلی‌های جلو نصب شوند. برای نصب صندلی کودک رو به جلو روی صندلی سرنشین جلو، صندلی باید تا حد امکان به عقب کشیده شود. باز شدن کیسه هوا (باد شدن) ممکن است منجر به آسیب جدی یا مرگ شود.



علاوه بر این، صندلی‌های کودک توصیه شده برای کودکان نیز موجود است. لطفاً آن را بر اساس (موقعیت نصب صندلی قابل اجرا و گروه وزنی برای صندلی‌های کودک نصب شده بر کمر بند ایمنی) انتخاب کنید.

■ انتخاب موقعیت مناسب نصب صندلی و گروه وزنی برای صندلی‌های کودک نصب شده با استفاده از کمر بند ایمنی

۱ (گروه وزنی) را بر اساس وزن کودک تعیین کنید (← ص. ۳۶)

(مثال ۱) وقتی وزن ۱۲ کیلوگرم است. (گروه وزنی +0)

(مثال ۲) وقتی وزن ۱۵ کیلوگرم است. (گروه وزنی ۱)

۲ نوع صندلی و موقعیت مناسب مربوط به صندلی کودک را از طریق (جدول سازگاری - تجهیزات صندلی کودک بسته شده با کمر بند ایمنی) تعیین و انتخاب کنید. (← ص. ۴۰)

⚠ هشدار

- اگر صندلی راننده با صندلی کودک تداخل دارد و مانع از نصب صحیح آن می‌شود، صندلی کودک را روی صندلی عقب سمت راست نصب کنید.



- صندلی سرنشین جلو را طوری تنظیم کنید که با صندلی کودک تداخل نداشته باشد. برای محکم کردن صندلی کودک از کمر بند ایمنی استفاده کنید.

نصب صندلی کودک با استفاده از کمر بند ایمنی

■ سازگاری صندلی‌های کودک در موقعیت‌های مختلف صندلی خودرو

جدول مناسب بودن صندلی کودک (← ص. ۴۰) از علامت‌های مختلفی برای فهرست کردن انواع صندلی‌های کودک مناسب و موقعیت‌های صندلی مناسب برای نصب صندلی‌های کودک استفاده می‌کند.

■ نصب صندلی‌های کودک با استفاده از کمر بند ایمنی - جدول سازگاری

اگر صندلی کودک از دسته "Universal" (گروه عمومی) باشد، می‌توان آن را در موقعیتی که در جدول زیر با U یا UF ذکر شده است، نصب کرد (UF فقط برای صندلی‌های کودک رو به جلو مناسب است). دسته‌بندی صندلی کودک و گروه‌های وزنی را می‌توان در دفترچه راهنمای صندلی کودک مشاهده کرد.

اگر صندلی کودک در دسته‌بندی "Universal" (گروه عمومی) قرار نمی‌گیرد (با اگر مشخصات آن در جدول زیر پیدا نمی‌شود)، با فروشنده صندلی کودک مشورت کنید.

موقعیت صندلی			گروه وزنی
صندلی عقب		صندلی سرنشین جلو	
وسط	کناری		
U	U	x	0 کمتر از 10kg
U	U	x	0+ کمتر از 13kg
U	U	(رو به عقب) x	I بین 9 تا 18kg
		(رو به جلو) UF ^{1,2}	
U	U	UF ^{1,2}	II, III بین 15 تا 36kg

معنی حروف در جدول بالا:

x: این وضعیت صندلی برای کودکان این گروه وزنی مناسب نیست.

U: این وضعیت صندلی برای صندلی کودک دارای گواهینامه "Universal" (گروه عمومی) در این گروه وزنی مناسب است.

UF: این موقعیت صندلی برای صندلی کودک دارای گواهینامه "Universal" (گروه عمومی) در این گروه وزنی مناسب است.

1*: پشتی صندلی را در عمودی‌ترین حالت تنظیم کنید. صندلی جلو را به عقب‌ترین حالت حرکت دهید. اگر صندلی سرنشین قابلیت تنظیم ارتفاع دارد، آن را به بالاترین موقعیت حرکت دهید.

2*: اگر پشت سری با صندلی کودک تداخل دارد، پشت سری را بردارید. در غیر این صورت، پشت سری را در بالاترین موقعیت قرار دهید.

- هنگام نصب انواع خاصی از صندلی‌های کودک در صندلی‌های عقب، صندلی‌های جلو را طوری تنظیم کنید که با کودک و صندلی کودک تداخل نداشته باشد.
 - هنگام نصب صندلی کودک با گهواره، اگر وقتی صندلی کودک روی گهواره قفل شده است، پشتی صندلی با صندلی کودک تداخل پیدا کند، پشتی صندلی را در موقعیتی تنظیم کنید که تداخل نداشته باشد.
- هنگام نصب انواع خاصی از صندلی‌های کودک در صندلی‌های عقب، صندلی‌های عقب، ممکن است استفاده صحیح از کمربند ایمنی صندلی‌های مجاور بدون تداخل با صندلی کودک یا بدون تأثیر بر کارایی کمربند ایمنی امکان‌پذیر نباشد. اطمینان حاصل کنید که کمربندهای ایمنی به راحتی روی شانه‌ها و بالای ران پا قرار می‌گیرند. در غیر این صورت، چنانچه کمربند ایمنی با صندلی کودک تداخل دارد، از موقعیت دیگری برای نصب صندلی استفاده کنید. عدم انجام این کار می‌تواند منجر به آسیب جدی یا مرگ شود.

■ نصب صندلی کودک با استفاده از کمربند ایمنی صندلی کودک را طبق دستورالعمل‌های کاربردی ضمیمه صندلی کودک نصب کنید.

۱ اگر مجبور هستید صندلی کودک را روی صندلی سرنشین جلو نصب کنید، به ص ۳۶ بخش تنظیم صندلی سرنشین جلو مراجعه کنید.

۲ اگر پشت سری با صندلی کودک برخورد می‌کند، می‌توان پشت سری را جدا کرده و آن را بردارید.

در غیر این صورت، پشت سری را در بالاترین موقعیت قرار دهید. (← ص. ۱۰۶)

۳ کمربند ایمنی را از میان صندلی کودک رد کنید و قلاب کمربند را داخل شیار قفل قرار دهید. مطمئن شوید که کمربند ایمنی تاب نخورده است. کمربند ایمنی را طبق دستورالعمل ارائه شده همراه با صندلی کودک به طور ایمن به صندلی کودک محکم کنید.

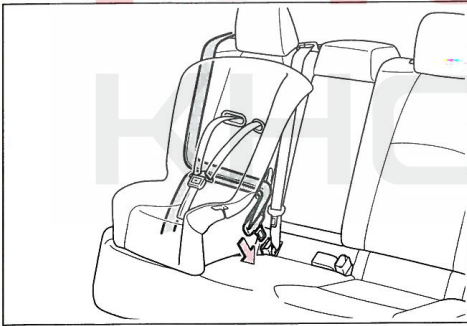

۴ اگر صندلی کودک مجهز به قفل (قفل کمربند ایمنی) نیست، از بست‌های قفل برای محکم کردن صندلی کودک استفاده کنید.

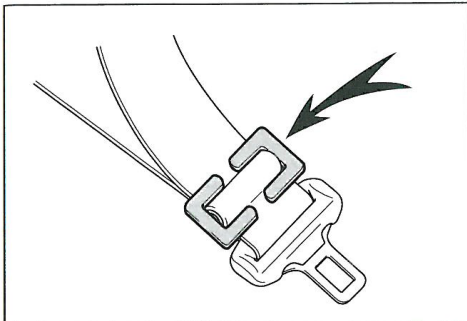

● هنگام نصب صندلی کودک رو به جلو، اگر بین صندلی کودک و پشتی صندلی فاصله وجود دارد، شیب پشتی صندلی را تنظیم کنید تا نصب به خوبی انجام شود.

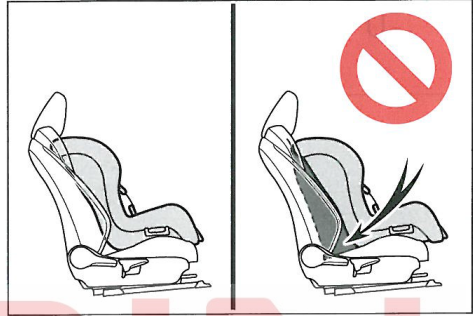

● اگر قلاب کمربند ایمنی شانه‌ای جلوتر از راهنمای کمربند ایمنی کودک قرار دارد، تشکجه صندلی را به سمت جلو حرکت دهید.

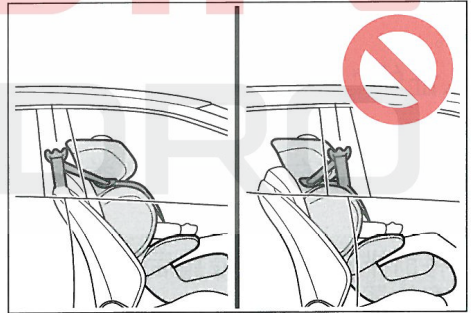

● هنگام نصب صندلی کودک، اگر کودک در صندلی کودک بیش از حد عمودی قرار دارد، شیب پشتی صندلی را به راحت‌ترین حالت تنظیم کنید. اگر قلاب کمربند ایمنی جلوتر از راهنمای کمربند ایمنی کودک قرار دارد، تشکجه صندلی را به سمت جلو حرکت دهید.

- بعد از نصب صندلی کودک، صندلی را تنظیم نکنید.
- هنگام نصب صندلی مخصوص نوجوانان (صندلی کمکی) دقت کنید که کمر بند از وسط شانه وی عبور کرده و نزدیک به گردن نباشد، و به راحتی از روی شانه لیز نخورد.
- طبق دستورالعمل‌های نصب ارائه شده توسط سازنده صندلی کودک عمل کنید.

صندلی کودک مجهز به ISOFIX

قلاب‌های سخت ISOFIX

(صندلی کودک مجهز به ISOFIX)

صندلی‌های کناری ردیف عقب مجهز به ISOFIX هستند (تگ دوخته شده، محل ایزوفیکس را روی صندلی نشان می‌دهد).

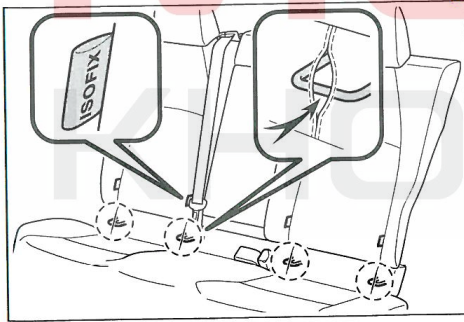

سازگاری صندلی کودک با موقعیت‌های مختلف صندلی

جدول مناسب بودن صندلی کودک (← ص. ۴۴) از علامت‌های مختلفی برای فهرست کردن انواع صندلی‌های کودک قابل استفاده و موقعیت‌های مناسب برای نصب صندلی کودک استفاده می‌کند. علاوه بر این، صندلی‌های کودک توصیه شده برای کودکان نیز موجود است.

۵ پس از نصب صندلی کودک، کمی آن را به جلو و عقب تکان دهید تا از نصب ایمن آن اطمینان حاصل کنید. (← ص. ۴۳)

باز کردن صندلی‌های کودک نصب شده با استفاده از کمر بند ایمنی

دکمه آزاد کن پایه قفل کمر بند را فشار دهید تا کمر بند به طور کامل جمع شود.

هنگام رها کردن قلاب کمر بند، ممکن است صندلی کودک به دلیل برگشت تشکچه صندلی به بالا بپرد، بنابراین صندلی کودک را فشار دهید و همزمان قفل کمر بند را آزاد کنید.

از آنجایی که کمر بند ایمنی می‌تواند به صورت خودکار جمع شود، لطفاً به آرامی آن را به حالت اول برگردانید.

در صورت نصب صندلی کودک

ممکن است برای نصب صندلی کودک به بست قفل نیاز باشد. به دستورالعمل‌های ارائه شده توسط سازنده صندلی کودک عمل کنید. اگر صندلی شما مجهز به بست قفل نمی‌باشد، برای خرید آن به نمایندگی مجاز یا تعمیرگاه‌های مجاز مراجعه نمایید: بست قفل مخصوص صندلی کودک

(شماره قطعه 73119-22010)

هشدار !

هنگام نصب صندلی کودک

لطفاً اقدامات احتیاطی زیر را رعایت کنید. عدم انجام این کار ممکن است منجر به آسیب جدی یا مرگ شود.

- اجازه ندهید کودکان با کمر بند ایمنی بازی کنند. در صورت پیچ خوردن کمر بند ایمنی دور گردن کودک، ممکن است باعث خفگی یا صدمات جدی یا مرگ شود. در صورت بروز این حالت و باز نشدن قلاب کمر بند، از قیچی برای بریدن کمر بند ایمنی استفاده کنید.
- مطمئن شوید که کمر بند ایمنی و قلاب کاملاً قفل شده و کمر بند تاب خوردگی ندارد.
- صندلی کودک را کمی به جلو و عقب تکان دهید تا از نصب ایمن آن اطمینان حاصل کنید.

بسته به "گروه قدی" می‌توانید از صندلی کودک در موقعیت‌های صندلی خودرو که در جدول زیر ذکر شده است استفاده کنید. برای کسب اطلاعات در مورد "گروه قدی" و "گروه وزنی" صندلی‌های کودک، به دفترچه راهنمای صندلی کودک مراجعه کنید.

اگر صندلی کودک دارای "گروه قدی" نیست (یا اگر اطلاعات را نمی‌توان در جدول زیر یافت)، به اطلاعات سازگاری صندلی کودک "فهرست خودرو" مراجعه کنید یا با فروشنده صندلی کودک مشورت کنید.

گروه	توضیحات
A	صندلی کودک رو به جلو با حداکثر ارتفاع
B	صندلی کودک رو به جلو کم ارتفاع
B1	صندلی کودک رو به جلو کم ارتفاع
C	صندلی کودک رو به عقب با حداکثر ارتفاع
D	صندلی کودک رو به عقب کم ارتفاع
E	صندلی کودک رو به عقب
F	گهواره نوزاد رو به چپ
G	گهواره نوزاد رو به راست

با توجه به دسته‌بندی‌های اندازه‌های ذکر شده، صندلی کودک مورد نظر را انتخاب کنید [همین‌طور طبق جدول دسته‌بندی، وزن و سایز برای صندلی کودک دارای ISOFIX].

■ تعیین گروه قدی مربوط به صندلی کودک دارای ISOFIX

۱ [گروه وزنی] را بر اساس وزن کودک تعیین کنید (← ص. ۳۴)

(مثال ۱) وقتی وزن بدن ۱۲ کیلوگرم است [گروه وزنی +0]

(مثال ۲) وقتی وزن ۱۵ کیلوگرم است [گروه وزنی A]

۲ طبقه‌بندی قدی را با توجه به [گروه وزنی] تعیین شده در مرحله ۱ مشخص کنید، دسته‌بندی قدی مربوطه را از [نصب صندلی کودک با استفاده از ISOFIX- جدول سازگاری] (← ص. ۴۴) انتخاب کنید.

(مثال ۱) هنگامی که [گروه وزنی +0] است، دسته‌بندی قدی مربوطه [C]، [D]، [E] است.

(مثال ۲) برای [گروه وزنی A]، دسته‌بندی قدی مربوطه [D]، [C]، [B1]، [B]، [A] است.

*: با این حال، حتی اگر یک دسته‌بندی قدی در زیر ستون [موقعیت صندلی] در جدول کاربردی وجود داشته باشد، نمی‌توانید مورد علامت‌گذاری شده با [X] را انتخاب کنید. اگر مورد به عنوان [IL] علامت‌گذاری شده است، محصول مشخص شده در [صفحه‌های نگهدارنده کودک توصیه شده] (← ص ۴۴) را انتخاب کنید.

■ نصب صندلی کودک با استفاده از ISOFIX -

جدول سازگاری و جدول پیشنهادی

صندلی‌های کودک دارای ISOFIX به "دسته‌های" مختلفی تقسیم می‌شوند.

صندلی های کودک توصیه شده	موقعیت صندلی			نوع صندلی	گروه وزنی
	صندلی های عقب		صندلی های جلو		
	وسط	کناری	صندلی سرنشین		
-	x	x	x	F	گهواره
	x	x	x	G	
"NEO G-Child ISO leg"	x	IL	x	E	0* کمتر از 10kg
	x	IL	x	E	0+* کمتر از 13kg
	x	IL	x	D	
	x	x	x	C	
	x	IL	x	D	1* 9-18kg
	x	x	x	C	
	x	IUF IL	x	B	
	x	IUF IL	x	B1	
	x	IUF IL	x	A	

شرح حروف در جدول بالا:

x: این وضعیت صندلی برای صندلی های کودک دارای ISOFIX در این گروه وزنی یا سایزی مناسب نیست.
IUF: این وضعیت صندلی برای صندلی های کودک رو به جلو دارای ISOFIX که در دسته "universal" (گروه عمومی) هستند، برای این گروه وزنی مناسب است.

IL: این موقعیت صندلی برای صندلی های کودک دارای ISOFIX که در دسته "خودروی ویژه"، "محدود" یا "semi-universal" (نیمه عمومی) قرار دارند. برای این گروه وزنی مناسب است.

*: اگر پشت سری با صندلی کودک برخورد می کند، می توان آن را جدا کرد، آن را بردارید. در غیر این صورت پشت سری را در بالاترین موقعیت قرار دهید.

هنگام نصب انواع خاصی از صندلی های کودک در صندلی های عقب، ممکن است استفاده صحیح از کمربند ایمنی صندلی های مجاور بدون تداخل با صندلی کودک یا بدون تأثیر بر کارایی کمربند ایمنی امکان پذیر نباشد. اطمینان حاصل کنید که کمربندهای ایمنی به راحتی روی شانه ها و ران قرار می گیرند.

هشدار 

■ هنگام نصب صندلی کودک

لطفاً اقدامات احتیاطی زیر را رعایت کنید. عدم انجام این کار ممکن است منجر به آسیب جدی یا حتی مرگ شود.

● پس از بستن صندلی کودک، هرگز صندلی را تنظیم نکنید.

● هنگام استفاده از قلاب پایینی مطمئن شوید که هیچ جسم خارجی در اطراف آن وجود نداشته باشد و کمربند ایمنی در پشت صندلی کودک گیر نکرده باشد.

● طبق دستورالعمل‌های نصب ارائه شده توسط سازنده صندلی کودک عمل کنید.

استفاده از پایه نگهدارنده (برای بند بالایی)

■ پایه نگهدارنده برای بند بالایی

صندلی‌های بیرونی عقب به پایه نگهدارنده مجهز شده‌اند. هنگام اتصال بند بالایی از قلاب نگهدارنده استفاده کنید.

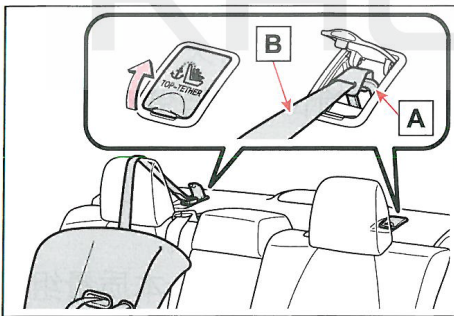

A قلاب نگهدارنده

B بند بالایی

■ بند بالایی را به قلاب نگهدارنده محکم کنید.

صندلی کودک را طبق دستورالعمل‌های کاربردی ارائه شده ضمیمه صندلی کودک نصب کنید.

اگر این امر امکان‌پذیر نیست، یا اگر صندلی کودک تداخل دارد، از موقعیت دیگری برای نصب صندلی استفاده کنید.

● هنگام نصب صندلی کودک در صندلی‌های عقب، صندلی‌های جلو را طوری تنظیم کنید که با کودک و صندلی کودک تداخل نداشته باشند.

■ نصب صندلی کودک با بست‌های سفت و محکم ISOFIX (صندلی کودک دارای ISOFIX)

صندلی کودک را مطابق با دستورالعمل‌های عملیاتی ارائه شده ضمیمه صندلی کودک نصب کنید.

۱ قلاب را داخل میله مخصوص نگهدارنده قرار دهید.

موقعیت میله‌های مخصوص نگهدارنده را بررسی کنید و صندلی کودک را روی صندلی نصب کنید. میله نصب در شکاف بین کوسن صندلی و پشتی صندلی قرار دارد.

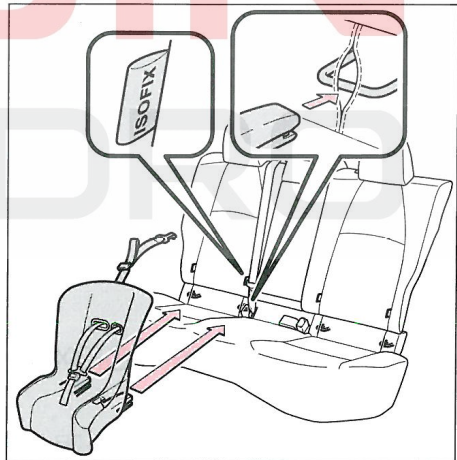

۲ پس از نصب صندلی کودک، آن را به جلو و عقب تکان دهید تا مطمئن شوید که به طور ایمن نصب شده است. (← ص. ۴۳)

درپوش قلاب نگهدارنده را باز کنید، بند بالا را روی قلاب نگهدارنده قرار دهید و بند بالایی را محکم کنید. اطمینان حاصل کنید که بند بالایی محکم بسته شده است. (← ص. ۴۳)

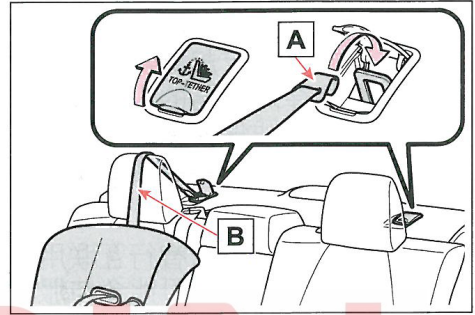

A قلاب

B بند بالایی

⚠ هشدار

■ هنگام نصب صندلی کودک

نکات احتیاطی زیر را رعایت کنید. عدم انجام این کار ممکن است منجر به آسیب جدی یا حتی مرگ شود.

- بند بالایی را محکم ببندید و مطمئن شوید که بند ایمنی تاب نخورده است.
- بند بالایی را به چیزی غیر از قلاب نبندید.
- پس از بستن صندلی کودک، صندلی را تنظیم نکنید.
- طبق دستورالعمل‌های نصب ارائه شده توسط سازنده صندلی کودک عمل کنید.

⚠ توجه

■ قلاب نگهدارنده بند بالا

هر زمان از قلاب استفاده نمی‌کنید، درپوش آن را بسته نگه دارید. باز بودن درپوش می‌تواند باعث آسیب قلاب شود.

ویژگی‌های سیستم هیبریدی

این خودرو یک خودروی هیبریدی است. ویژگی‌های آن با وسایل نقلیه معمولی متفاوت است. لطفاً با مشخصات این خودرو آشنا شده و با احتیاط از آن استفاده کنید.
سیستم هیبریدی می‌تواند با توجه به شرایط رانندگی و با استفاده از ترکیب موتور بنزینی و موتور برقی (موتور کششی الکتریکی)، باعث مصرف بهینه سوخت و کاهش گازهای آلاینده شود.

ترکیب سیستم

■ ترکیب سیستم

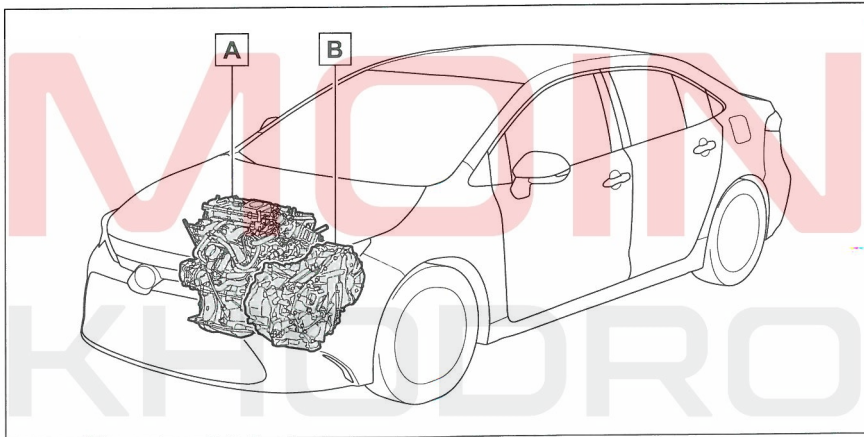

این نمودار فقط به عنوان مثال برای توضیح استفاده می‌شود و ممکن است با خودروی واقعی متفاوت باشد.

هنگامی که دسته دنده در وضعیت N قرار دارد، باتری هیبریدی (باتری کششی) شارژ نمی‌شود.

* هنگامی که باتری هیبریدی (باتری کششی) نیاز به شارژ دارد یا در زمان گرم شدن موتور، موتور بنزینی به طور خودکار متوقف نمی‌شود. (ص. ۶۷)

■ در حین رانندگی عادی

در هنگام رانندگی معمولی، عمدتاً از موتور بنزینی استفاده می‌شود. در صورت لزوم، موتور برقی (موتور کششی الکتریکی)، باتری هیبریدی (باتری کششی) را شارژ می‌کند.

A موتور بنزینی

B موتور برقی (موتور کششی الکتریکی)

■ در حین توقف / شروع حرکت

با توقف خودرو، موتور بنزینی متوقف می‌شود.*
در هنگام راه اندازی، موتور برقی (موتور کششی الکتریکی) خودرو را به حرکت در می‌آورد.

هنگام رانندگی با سرعت کم یا پایین رفتن از یک شیب ملایم، موتور بنزینی متوقف می‌شود.

در عین حال موتور برقی (موتور کششی الکتریکی) کار می‌کند.

■ موردی که ممکن است موتور بنزینی خاموش نشود

موتور بنزینی به طور خودکار خاموش می‌شود. اما ممکن است در شرایط زیر موتور بنزینی به طور خودکار خاموش نشود.

- زمانی که موتور بنزینی در حال گرم شدن است
 - باتری هیبریدی (کششی) در حال شارژ شدن است
 - زمانی که دمای باتری هیبریدی (باتری کششی) بالا یا پایین است.
 - زمانی که بخاری روشن است
- در موارد دیگر بسته به شرایط ممکن است موتور بنزینی به طور خودکار خاموش نشود.

■ شارژ باتری هیبریدی (باتری کششی)

باتری هیبریدی (باتری کششی) توسط موتور بنزینی شارژ می‌شود، بنابراین نیازی به منبع تغذیه خارجی ندارد، اما اگر خودرو برای مدت طولانی پارک شود، باتری هیبریدی (باتری کششی) به آرامی تخلیه می‌شود. بنابراین مطمئن شوید که هر چند ماه یکبار حداقل ۳۰ دقیقه یا ۱۶ کیلومتر با خودرو رانندگی شود. در صورت تخلیه کامل شارژ باتری هیبریدی (کششی)، سیستم هیبریدی روشن نمی‌شود، در این صورت لطفاً با نمایندگی مجاز تماس بگیرید.

■ شارژ باتری ۱۲ ولت

← ص. ۳۱۲

■ پس از تخلیه شارژ باتری ۱۲ ولت یا در صورت

جدا کردن و نصب مجدد ترمینال‌ها در حین

تعویض یا غیره

حتی زمانی که خودرو با باتری هیبریدی (باتری کششی) کار می‌کند، ممکن است موتور بنزینی خاموش نشود، اگر این حالت برای چند روز ادامه داشت، لطفاً با نمایندگی مجاز تماس بگیرید.

■ صداها و ارتعاشات منحصر به فرد برای خودروهای

هیبریدی

حتی با وجود روشن شدن چراغ نشانگر "READY"، ممکن است هیچ صدا یا لرزشی در موتور وجود نداشته باشد. در صورت پارک خودرو جهت حفظ ایمنی، ترمز پارک برقی را فعال نموده و دسته دنده را در موقعیت P قرار دهید.

■ در هنگام شتاب گیری سریع

هنگامی که پدال گاز تا انتها فشار داده می‌شود، نیروی باتری هیبریدی (باتری کششی) از طریق موتور برقی (موتور کششی الکتریکی) با نیروی موتور بنزینی ترکیب می‌شود.

■ هنگام ترمز گیری (ترمز احیا کننده)

چرخ، موتور برقی (موتور کششی الکتریکی) را به حرکت در می‌آورد و از آن به عنوان ژنراتور استفاده نموده و باتری هیبریدی (باتری کششی) را شارژ می‌کند.

■ ترمز احیا کننده

● انرژی جنبشی در شرایط زیر به انرژی الکتریکی تبدیل می‌شود و می‌تواند باتری هیبریدی (باتری کششی) را شارژ کند و همزمان نیروی لازم برای کاهش سرعت را به دست آورد.

● هنگام رانندگی با دسته دنده در وضعیت D یا B، پدال گاز را رها کنید.

● هنگام رانندگی با دسته دنده در وضعیت D یا B پدال ترمز را فشار دهید.

● هنگامی که سیستم GPF (فیلتر ذرات بنزین) (← ص. ۱۹۹) برای احیای فیلتر گاز خروجی کار می‌کند، ممکن است باتری هیبریدی (باتری کششی) شارژ نشود.

■ چراغ نشانگر EV

چراغ نشانگر EV زمانی روشن می‌شود که فقط از موتور برقی (موتور کششی الکتریکی) برای راندن خودرو استفاده شود یا موتور بنزینی خاموش باشد.

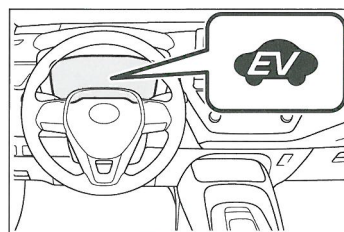

شدن خودرو با تغییر میزان صدا به افراد نزدیک هشدار می‌دهد که خودرو در حال نزدیک شدن است. هنگامی که سرعت خودرو تقریباً از ۲۵ کیلومتر در ساعت بیشتر شود، صدا متوقف می‌شود.

■ سیستم هشدار رویکرد

در شرایط زیر، شنیدن صدای عملکرد سیستم هشدار نزدیک شدن برای افراد اطراف ممکن است دشوار باشد.

- در مناطق بسیار پر سر و صدا
- هنگام وزش باد یا بارش باران
- علاوه بر این، از آنجایی که سیستم هشدار، نزدیک جلوی خودرو نصب شده است، ممکن است شنیدن صدا برای افرادی که پشت خودرو هستند، دشوارتر باشد.

- ممکن است صدای کارکرد موتور از محفظه موتور شنیده شود.
- هنگامی که سیستم هیبریدی روشن یا متوقف می‌شود، ممکن است صدای باتری هیبریدی (باتری کششی) از زیر صندلی عقب شنیده شود.
- هنگامی که سیستم هیبریدی شروع به کار می‌کند یا متوقف می‌شود، رله باتری هیبریدی (باتری کششی) در زیر صندلی عقب صدایی مانند صدای تیز یا نرم برخورد دو فلز ایجاد می‌کند.
- در صورت باز بودن درب صندوق عقب، ممکن است صدای عملکرد سیستم هیبریدی شنیده شود.
- هنگام روشن یا خاموش کردن موتور بنزینی، رانندگی با سرعت کم یا حین درجا کار کردن موتور، ممکن است صدای عملکرد گیربکس شنیده شود.
- در صورت شتاب‌گیری سریع ممکن است صدای کارکرد موتور شنیده شود.
- هنگام فشردن پدال ترمز یا رها کردن پدال گاز ممکن است صدای ناشی از ترمز احیا کننده شنیده شود.
- هنگام روشن یا خاموش کردن موتور بنزینی، ممکن است لرزش‌هایی احساس شود.
- ممکن است صدای عملکرد فن خنک‌کننده از دریچه ورودی هوا در کنار صندلی عقب سمت چپ شنیده شود.

■ نگهداری، تعمیر، بازسازی و اسقاط کردن

برای نگهداری، تعمیر، بازسازی و اسقاط با نمایندگی مجاز تماس بگیرید.
هرگز خودتان اقدام به اسقاط کردن خودرو نکنید.

■ سفارشی سازی

ویژگی‌های خاصی را می‌توان سفارشی کرد.
(← ص. ۳۳۴)

سیستم آگاه سازی نزدیک شدن خودرو به افراد

هنگام رانندگی با موتور بنزینی خاموش، با توجه به سرعت رانندگی خودرو صدای سیستم آگاه‌سازی نزدیک

ملاحظات سیستم هیبریدی

پیشگیری‌های مرتبط با سیستم هیبریدی هنگام کار با سیستم هیبریدی مراقب باشید زیرا سیستم دارای ولتاژ بالایی (حداکثر تقریباً ۶۰۰ ولت) است و همچنین شامل قطعاتی است که حین عملکرد سیستم هیبریدی دارای حرارت بسیار بالایی است. بر اساس دستورالعمل‌های روی برچسب هشدار خودرو عمل کنید.

ترکیب سیستم

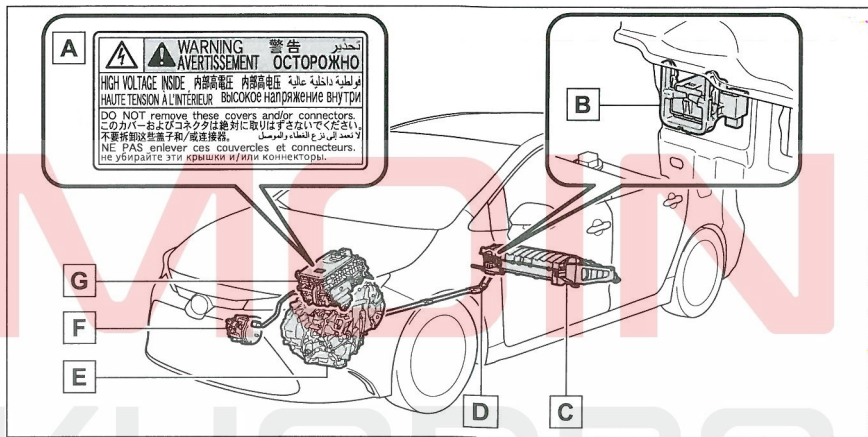

این تصویر فقط برای توضیح این سیستم است و ممکن است با وضعیت واقعی خودرو متفاوت باشد.

- A** برچسب هشدار
- B** رابط اتصال دستگاه عیب‌یابی
- C** باتری هیبریدی (باتری کششی)
- D** کابل ولتاژ بالا (نارنجی)
- E** موتور برقی (موتور کششی الکتریکی)
- F** کمپرسور تهویه هوای مطبوع
- G** واحد کنترل نیرو

تمام شدن سوخت

وقتی سوخت خودرو تمام می‌شود و سیستم هیبریدی نمی‌تواند روشن شود، خودرو را به میزان کافی سوخت‌گیری نمایید تا چراغ هشدار پایین بودن سطح سوخت خاموش شود (ص. ۲۹۰). در صورتی که مقدار سوخت کم باشد، سیستم هیبریدی ممکن است فعال نشود. (اگر خودرو در سطح مسطحی قرار داشته باشد، حجم استاندارد سوخت حدود ۷.۵ لیتر است. این مقدار ممکن است زمانی که

خودرو در شیب قرار دارد تغییر کند. در صورت قرار داشتن خودرو در سطح شیب‌دار مقدار سوخت بیشتری اضافه نمایید).

امواج الکترومغناطیسی

- از آنجایی که قطعات و کابل‌های ولتاژ بالا خودروهای هیبریدی دارای دستگاه‌های محافظ الکترومغناطیسی هستند، میزان امواج الکترومغناطیسی که از خود ساطع می‌کنند تقریباً مشابه وسایل نقلیه معمولی بنزینی یا لوازم برقی خانگی است.

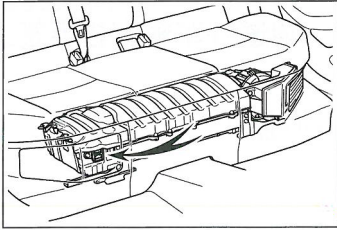

■ اقدامات احتیاطی در تصادفات رانندگی

برای کاهش خطر آسیب جدی یا حتی مرگ، لطفاً اقدامات احتیاطی زیر را دنبال کنید.

- خودرو را در کنار جاده پارک کنید، ترمز پارک برقی را فعال، دسته دنده را روی P قرار دهید و سیستم هیبریدی را غیرفعال کنید.
- به قطعات ولتاژ بالا، کابل‌ها و کانکتورها دست نزنید.
- در صورت وجود سیم‌های برق بدون روکش در داخل یا خارج خودرو، خطر برق گرفتگی ممکن است وجود داشته باشد. هرگز سیم‌های بدون روکش را لمس نکنید.
- در صورت آتش گرفتن خودروی هیبریدی، هر چه سریع‌تر خودرو را ترک کنید. هرگز از کپسول آتش نشانی استفاده نکنید زیرا این کپسول‌ها برای آتش سوزی الکتریکی مناسب نیستند. حتی استفاده از مقدار کمی آب نیز می‌تواند خطرناک باشد.
- اگر خودرو نیاز به یدک‌کشی دارد، این کار را با بالا بردن چرخ‌های جلو از زمین انجام دهید. اگر چرخ متصل به موتور (موتور کششی) در حین بکسل روی زمین باشد، ممکن است موتور به تولید برق ادامه دهد. این ممکن است باعث آتش سوزی شود. (ص. ۲۸۳)
- زمین زیر خودرو را به دقت بررسی کنید. در صورت یافتن نشی روی زمین، ممکن است سیستم سوخت رسانی آسیب دیده باشد. هر چه زودتر از خودرو خارج شوید.

● خودروی شما ممکن است تداخل صوتی در بعضی از محصولات رادیویی شرکت‌های دیگر به وجود آورد.

■ باتری هیبریدی (باتری کششی)

باتری هیبریدی (باتری کششی) دارای طول عمر محدودی است. بسته به سبک و شرایط رانندگی، طول عمر باتری هیبریدی (باتری کششی) تغییر می‌کند.

■ راه اندازی سیستم هیبریدی در شرایط بسیار سرد

اگر دمای بیرون باعث شود باتری هیبریدی (باتری کششی) بسیار سرد شود (کمتر از ۳۰- درجه سانتیگراد)، سیستم هیبریدی ممکن است فعال نشود. در این حالت، قبل از فعال کردن مجدد سیستم هیبریدی، صبر کنید تا دمای بیرون و در نتیجه دمای باتری هیبریدی افزایش یابد.

⚠ هشدار

■ اقدامات احتیاطی مرتبط با ولتاژ بالا

- این خودرو مجهز به سیستم‌های ولتاژ بالا DC و AC و سیستم ولتاژ ۱۲ ولت می‌باشد. ولتاژ بالا DC و AC بسیار خطرناک هستند و ممکن است باعث سوختگی شدید و شوک الکتریکی و در نتیجه آسیب جدی یا حتی مرگ شوند.
- از دست زدن، جدا کردن، پیاده کردن یا تعویض قطعات ولتاژ بالا، کابل‌ها یا کانکتورهای آن‌ها جداً خودداری نمایید.
- سیستم هیبریدی از ولتاژ بالا استفاده می‌کند، بنابراین سیستم پس از فعال شدن بسیار داغ می‌شود. مراقب ولتاژ و دما بالا باشید و همواره طبق هشدارهای روی برچسب هشدار خودرو عمل کنید.
- سعی نکنید محل دسترسی به سرویس و نگهداری در زیر سمت راست صندوق عقب را باز کنید. فقط در هنگام سرویس خودرو و انجام عملیات‌های مربوط به ولتاژ بالا از محل دسترسی استفاده شود.

استفاده شود یا به هر نحوی اصلاح شود، ممکن است باعث شوک الکتریکی، گرمایش، دود، انفجار و نشت الکترولیت شود.

در هنگام فروش یا انتقال خودرو، احتمال عدم آگاهی خریدار از این خطرات و بروز حادثه بسیار زیاد است.

- اگر باتری هیبریدی در هنگام اسقاط خودرو خارج نشود، خطر برق گرفتگی شدید در اثر تماس با قطعات، کابل‌ها و کانکتورهای فشار قوی وجود دارد. اگر خودرو باید اسقاط شود، باتری هیبریدی باید توسط یک نمایندگی مجاز یا یک تعمیرگاه واجد شرایط اسقاط شود. از بین رفتن نادرست باتری هیبریدی ممکن است باعث برق گرفتگی و آسیب جدی یا حتی مرگ شود.

احتیاط

■ باتری هیبریدی (باتری کششی)

از حمل مقدار زیادی آب در خودرو خودداری کنید. در صورت پاشیدن آب به باتری هیبریدی (باتری کششی)، ممکن است باتری آسیب ببیند. برای بازرسی خودرو با نمایندگی مجاز تماس بگیرید.

دریچه‌های ورودی هوا برای باتری هیبریدی (باتری کششی)

برای خنک کردن باتری هیبریدی (باتری کششی)، دریچه‌های ورودی هوا در زیر سمت چپ صندلی عقب وجود دارد. اگر دریچه‌ها مسدود شده باشند، ممکن است خنک شدن باتری هیبریدی (باتری کششی) مختل شود. اگر ورودی/خروجی باتری هیبریدی (باتری کششی) محدود شود و مسافت طی شده توسط موتور الکتریکی (موتور کششی) کاهش یابد، ممکن است مصرف سوخت کاهش یابد.

هشدار

- اگر الکترولیت باتری نشت کرد یا الکترولیت روی باتری وجود داشت، به آن دست نزنید.
- اگر الکترولیت باتری هیبریدی (باتری کششی) (الکترولیت آلی مبتنی بر کربنات) با چشم یا پوست تماس پیدا کند، ممکن است منجر به کوری یا آسیب پوست شود.
- در صورت تماس با چشم یا پوست، فوراً با آب فراوان بشویید و فوراً به پزشک مراجعه کنید.
- اگر الکترولیت باتری هیبریدی (باتری کششی) نشت کرد، به خودرو نزدیک نشوید. حتی اگر باتری هیبریدی (باتری کششی) به ساختار داخلی باتری آسیب برساند، می‌تواند از نشت مقادیر زیادی الکترولیت جلوگیری کند. با این حال، هر الکترولیت، نشتی بخار را آزاد می‌کند. این بخار باعث تحریک پوست و چشم می‌شود و در صورت استنشاق باعث مسمومیت حاد می‌شود.
- اجسام در حال سوختن یا با دمای بالا را به الکترولیت نزدیک نکنید، در غیر این صورت الکترولیت ممکن است مشتعل شده و باعث آتش‌سوزی شود.
- باتری هیبریدی (باتری کششی)
- این خودرو مجهز به باتری بسته لیتیوم یونی است.
- هرگز اقدام به فروش مجدد، واگذار کردن یا تغییر باتری هیبریدی نکنید. جهت جلوگیری از بروز حادثه، باتری‌های هیبریدی خودروی اسقاط شده پیاده میشوند و از طریق نمایندگی مجاز تویوتا جمع‌آوری میگردد. هرگز خود اقدام به خارج کردن باتری نکنید.
- اگر باتری به طور مناسب جمع‌آوری نشود، ممکن است باعث بروز اتفاقات زیر و در نتیجه منجر به آسیب‌های جسمی یا مرگ شود:
- باتری هیبریدی ممکن است به طور غیرقانونی اسقاط یا امحاء شود و در نتیجه به محیط زیست آسیب برساند یا ممکن است شخصی در اثر تماس با قطعات با ولتاژ بالا دچار شوک الکتریکی شود.
- باتری هیبریدی برای خودروی هیبریدی شما طراحی شده است. اگر باتری هیبریدی در خارج از این خودرو

پیغام هشدار

در صورت بروز نقص در سیستم هیبریدی یا در صورت عملکرد نامناسب کاربر، پیغام هشدار به طور خودکار نمایش داده می‌شود. اگر پیغام هشدار روی صفحه نمایشگر چند منظوره نمایش داده شد، پیغام را بخوانید و طبق دستورالعمل‌ها عمل کنید.

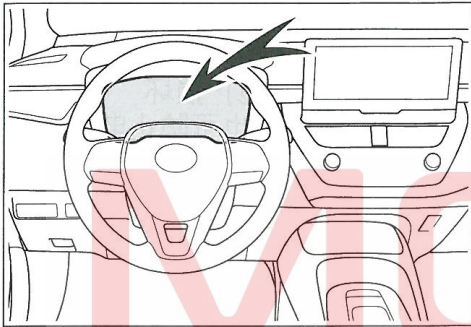

■ اگر چراغ هشدار روشن شود، پیغام هشدار نمایش داده می‌شود یا باتری ۱۲ ولتی قطع شده است.

سیستم هیبریدی ممکن است راه‌اندازی نشود. در این مورد لطفاً سعی کنید سیستم را دوباره راه‌اندازی کنید. اگر چراغ نشانگر "READY" روشن نشد، با نمایندگی تویوتا خود تماس بگیرید.

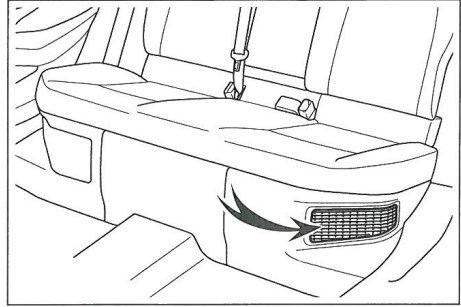

⚠ احتیاط

■ درپچه‌های ورودی هوای باتری هیبریدی (باتری کششی)

● مطمئن شوید که هیچ جسمی (مانند روکش صندلی، روکش پلاستیکی یا چمدان) درپچه‌های ورودی هوا را مسدود نکند. ورودی/خروجی باتری هیبریدی (باتری کششی) ممکن است مسدود شده و باعث کاهش خروجی و اختلال در عملکرد آن شود.

● درپچه‌های ورودی هوا را به طور مرتب تمیز کنید تا از مسدود شدن آن‌ها جلوگیری کنید (ص. ۲۶۹ ←)

● اجازه ندهید مایعات یا اجسام خارجی وارد درپچه‌های ورودی هوا شوند. در غیر این صورت ممکن است باعث اتصال کوتاه و آسیب به باتری هیبریدی (باتری کششی) شوند.

سیستم خاموش کننده اضطراری

هنگامی که سنسور برخورد درجه خاصی از ضربه را تشخیص می‌دهد، سیستم خاموش کننده اضطراری جریان ولتاژ بالا را قطع می‌کند و پمپ سوخت را متوقف می‌کند تا خطر برق گرفتگی و نشت سوخت به حداقل برسد. اگر سیستم خاموش کننده اضطراری فعال شود، خودرو را نمی‌توان دوباره راه‌اندازی کرد. برای راه‌اندازی مجدد سیستم هیبریدی، با نمایندگی مجاز تماس بگیرید.

- اگر کلید در نزدیکی یا در تماس با کلید (کلید دارای تراشه فرستنده گیرنده داخلی) سیستم امنیتی خودروی دیگری باشد.

⚠ توجه
<p>■ مطمئن شوید که سیستم به درستی کار می کند</p> <p>سیستم را تغییر ندهید یا از هم جدا نکنید. در صورت اصلاح یا جداسازی، دیگر عملکرد صحیح سیستم تضمین نمی شود.</p>

سیستم ضد سرقت

کلید خودرو دارای یک تراشه فرستنده گیرنده داخلی است که اگر کلید از قبل در کامپیوتر خودرو ثبت نشده باشد، از روشن شدن موتور جلوگیری می کند.

هنگام خروج از خودرو هرگز کلیدها را در خودرو رها نکنید.

این سیستم به جلوگیری از سرقت خودرو کمک می کند، اما نمی تواند از همه سرقتها جلوگیری کند و نمی تواند ایمنی مطلق خودرو را تضمین کند.

نحوه اجرای سیستم

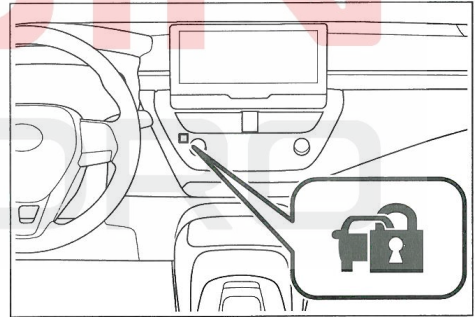

پس از قرار گرفتن دکمه استارت در موقعیت OFF، چراغ نشانگر چشمک می زند تا نشان دهد که سیستم فعال است. پس از تغییر دکمه استارت به ACC یا ON، چراغ نشانگر چشمک زن متوقف می شود تا نشان دهد که سیستم غیرفعال شده است.

■ تعمیر و نگهداری سیستم

این خودرو مجهز به سیستم ضد سرقت است که نیاز به سرویس و نگهداری ندارد.

■ موقعیت هایی که ممکن است باعث خرابی سیستم شوند.

- اگر کلید با جسم فلزی تماس پیدا کند.

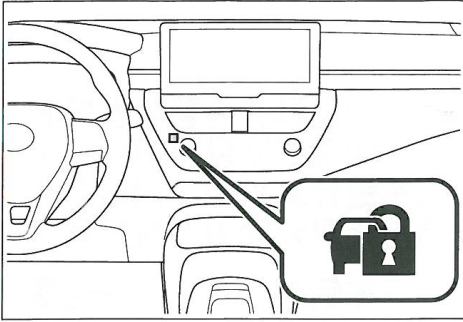

■ خاموش یا متوقف کردن سیستم ضد سرقت

برای خاموش یا متوقف کردن سیستم ضد سرقت، یکی از اقدامات زیر را انجام دهید:

- از ریموت کنترل برای باز کردن قفل درب یا باز کردن درب صندوق عقب استفاده کنید.
- موتور را روشن کنید. (سیستم ضد سرقت پس از چند ثانیه خاموش یا متوقف می‌شود).

■ سرویس و نگهداری سیستم

این خودرو مجهز به سیستم هشدار بدون نیاز به تعمیر و نگهداری است.

■ فعال شدن آژیر سیستم ضد سرقت

آژیر هشدار سیستم ضد سرقت ممکن است در شرایط زیر فعال شود (آژیر هشدار را قطع کنید تا سیستم هشدار خاموش شود).

- اگر با استفاده از کلید مکانیکی درب را باز کنید.

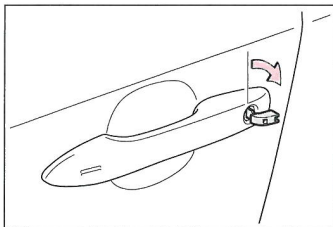

- سرنشین، درب، درب صندوق عقب یا درب موتور یا قفل خودرو را باز کند.

آژیر سیستم ضد سرقت*

*: در صورت مجهز بودن

سیستم ضد سرقت از فلاشر و بوق استفاده می‌کند تا در صورت تشخیص ورود غیر مجاز، به شما هشدار دهد.

در شرایط زیر سیستم ضد سرقت آژیر می‌کشد:

- برای باز کردن قفل درب‌های قفل شده خودرو یا درب صندوق عقب از روش‌هایی غیر از ریموت کنترل استفاده کنید.
- درب موتور باز شود.

تنظیم / غیر فعال کردن / توقف سیستم ضد سرقت

■ مواردی که باید قبل از قفل کردن خودرو بررسی کنید.

برای جلوگیری از فعال شدن ناخواسته دزدگیر خودرو، حتماً موارد احتیاطی زیر را بررسی کنید:

- هیچ کس در خودرو نباشد.
- قبل از فعال کردن سیستم ضد سرقت، پنجره‌ها و سانروف (در صورت مجهز بودن) بسته باشد.
- هیچ گونه اشیاء قیمتی یا سایر وسایل شخصی در خودرو وجود نداشته باشد.

■ تنظیمات

درب‌ها، درب صندوق عقب و درب موتور را ببندید و همه درب‌ها را با استفاده از ریموت کنترل قفل کنید. سیستم به طور خودکار پس از ۹ ثانیه فعال می‌شود. پس از فعال شدن سیستم، چراغ نشانگر از حالت دائم به چشمک‌زن تغییر می‌کند.

توجه 

■ برای اطمینان از اینکه سیستم ضد سرقت به درستی کار کند

سیستم را تغییر ندهید یا از هم جدا نکنید. در صورت اصلاح یا جداسازی، سیستم نمی‌تواند به درستی کار کند.



- وقتی درب خودرو قفل می‌باشد، باتری جدا یا شارژ شود. (← ص. ۳۱۲)

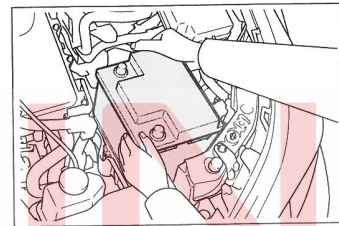

■ قفل کردن درب‌ها (فعال کردن سیستم ضد سرقت)

بسته به شرایط، درب‌ها ممکن است به طور خودکار قفل شوند تا از ورود غیرمجاز به خودرو در موارد زیر جلوگیری شود:

- هنگامی که شخصی از داخل خودرو قفل درب را باز می‌کند و در عین حال سیستم ضد سرقت فعال است.

- زمانی که سیستم ضد سرقت فعال است و شخصی از داخل خودرو قفل درب را باز می‌کند.

- هنگام شارژ یا تعویض باتری

■ سفارشی کردن

ویژگی‌های خاص را می‌توان سفارشی‌سازی کرد.

(← ص. ۳۳۴)

MOIN
KHODRO

۱-۲. صفحه نشانگر

- چراغ‌های هشدار و نشانگر..... ۶۰
- صفحه نشانگر (نمایشگر ۷ اینچی)..... ۶۴
- صفحه نشانگر (نمایشگر ۱۲.۳ اینچی)..... ۶۸
- صفحه نمایشگر چند منظوره
- (نمایشگر ۷ اینچی) ۷۳
- صفحه نمایشگر چند منظوره (نمایشگر ۱۲.۳
- اینچی) ۷۸
- صفحه نمایش نظارت بر انرژی / صفحه نمایش
- مصرف انرژی ۸۵

MOIN

KHODRO

چراغ‌های هشدار و نشانگر

چراغ‌های هشدار و نشانگر در صفحه کیلومتر شمار، راننده را از وضعیت سیستم‌های مختلف خودرو مطلع می‌کند.

چراغ‌های هشدار و نشانگر روی صفحه کیلومتر شمار

برای سهولت توضیح، تصویر زیر، تمام چراغ‌های هشدار و نشانگر را نشان می‌دهد.

◀ صفحه نمایش ۷ اینچی

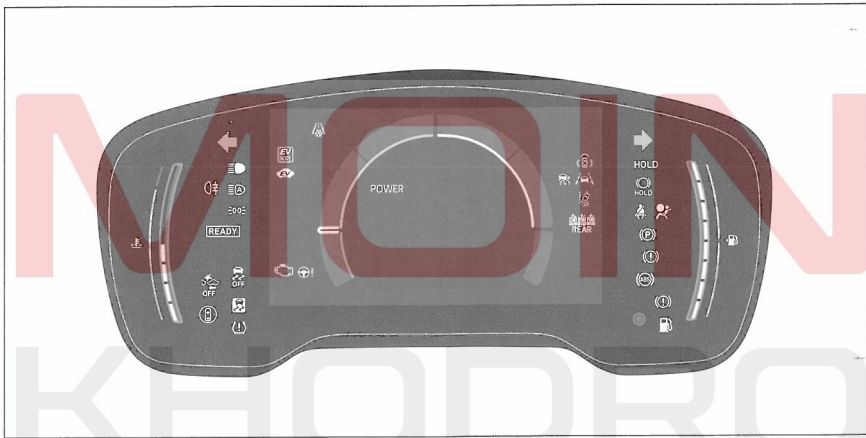

◀ صفحه نمایش ۱۲.۳ اینچی (صفحه نمایشگر اطلاعات را در دو قسمت نمایش می‌دهد)

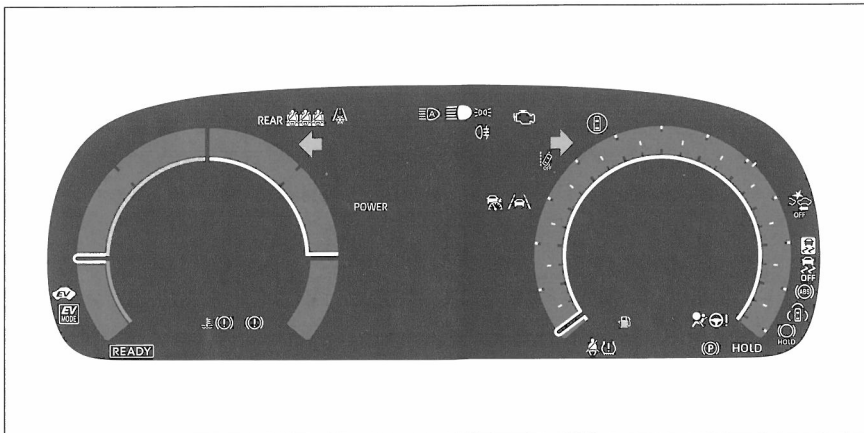



چراغ هشدار بسته نبودن کمربند ایمنی
سرنشینان عقب (← ص. ۲۹۰)



چراغ هشدار فشاریاد لاستیک *1
(← ص. ۲۹۱)



چراغ هشدار سیستم پیشگیری از تصادف
(PCS) *1 (← ص. ۲۹۱)



چراغ سیستم کمک رانندگی بین خطوط
(LTA) (← ص. ۲۹۱)



چراغ هشدار خروج از خطوط (LDA)
(← ص. ۲۹۱)



چراغ نشانگر سیستم کمک رانندگی
(PDA) (← ص. ۲۹۲)



چراغ نشانگر کروز کنترل تطبیقی
(← ص. ۲۹۲)



چراغ نشانگر کروز کنترل (← ص. ۲۹۲)



چراغ نشانگر اطلاعات کمکی رانندگی *1
(← ص. ۲۹۲)



چراغ نشانگر کنترل و پایداری *1
(← ص. ۲۹۲)



چراغ نشانگر ترمز پارک برقی
(← ص. ۲۹۳)
(چشمک می‌زند)



چراغ نشانگر فعال بودن سیستم Auto hold *1
(← ص. ۲۹۳)



*1: هنگامی که دکمه استارت را روی ON قرار می‌دهید، این چراغ‌ها روشن می‌شوند تا نشان دهند که بررسی سیستم در حال انجام است این چراغ‌ها بلافاصله پس از روشن شدن موتور یا پس از چند ثانیه خاموش می‌شوند. اگر این چراغ‌ها روشن یا خاموش نمی‌شوند، ممکن است یکی از سیستم‌ها مشکل داشته باشد. برای بررسی خودرو با نمایندگی مجاز تماس بگیرید.

چراغ هشدار

چراغ هشدار به راننده اطلاع می‌دهد که کدام سیستم خودرو دچار مشکل شده است.



چراغ هشدار سیستم ترمز *1 (← ص. ۲۸۷)

(قرمز)



چراغ هشدار سیستم ترمز *1 (← ص. ۲۸۷)

(زرد)



چراغ هشدار بالا بودن دمای مایع خنک‌کننده
*2 (← ص. ۲۸۷)



چراغ هشدار گرمای بیش از حد سیستم
هیبریدی *2 (← ص. ۲۸۸)



چراغ هشدار کم بودن قدرت باتری
کشی *2 (← ص. ۲۸۸)



چراغ هشدار سیستم شارژ باتری *2
(← ص. ۲۸۸)



چراغ هشدار کم بودن فشار روغن موتور *2
(← ص. ۲۸۸)



چراغ نشانگر ایراد کنترل موتور *1
(← ص. ۲۸۸)



چراغ هشدار سیستم کیسه هوا (SRS) *1
(← ص. ۲۸۹)



چراغ هشدار سیستم ABS *1
(← ص. ۲۸۹)



چراغ هشدار فشار دادن هم‌زمان گاز و
ترمز *2 (← ص. ۲۸۹)



چراغ هشدار سیستم فرمان برقی *1
(← ص. ۲۸۹)

(قرمز/زرد)



چراغ هشدار کم بودن میزان سوخت
(← ص. ۲۹۰)



چراغ یادآوری بسته نبودن کمربند ایمنی
راننده و سرنشین (← ص. ۲۹۰)

*2: از آنجایی که این چراغ روی صفحه نمایشگر چند منظوره روشن می‌شود. همانطور که در بالا توضیح داده شد، در هنگام بررسی سیستم روشن نمی‌شود.

هشدار

■ اگر چراغ هشدار سیستم ایمنی روشن نشود

اگر چراغ هشدار سیستم ایمنی (مانند چراغ‌های هشدار ABS و SRS) هنگام روشن کردن موتور روشن نشود، به این معنی است که این سیستم‌ها ممکن است نتوانند در هنگام تصادف از شما محافظت کنند در نتیجه منجر به آسیب جدی یا حتی مرگ شود. اگر این اتفاق افتاد، بلافاصله با نمایندگی مجاز تماس بگیرید تا خودرو را بررسی کنید.

چراغ نشانگر

چراغ‌های نشانگر وضعیت کار هر سیستم خودرو را به راننده اطلاع می‌دهند.

- چراغ نشانگر (LDA) (← ص. ۱۷۵)
- چراغ نشانگر (LDA OFF) *2 (← ص. ۱۷۵)
- نشانگر سیستم کمک راندگی بین خطوط (LTA) (← ص. ۱۷۰)
- چراغ نشانگر سیستم کمک راندگی (PDA) (← ص. ۱۸۰)
- چراغ نشانگر ترمز پارک برقی (← ص. ۱۳۸)
- چراغ نشانگر فعال بودن Auto hold *1 (ص ← ۱۴۱)
- چراغ نشانگر آماده به کار Auto hold *1 (← ص. ۱۴۱)
- نشانگر کنترل پایداری *1 (← ص. ۲۰۲)
- نشانگر (VSC OFF) غیرفعال کردن سیستم کنترل پایداری *1,2 (← ص. ۲۰۲)
- چراغ نشانگر سیستم ورود و استارت هوشمند *3 (← ص. ۱۳۰)
- چراغ نشانگر "READY" (فعال شدن سیستم هیبریدی) (← ص. ۱۳۰)
- چراغ نشانگر حالت EV (خودروی برقی) (← ص. ۱۴۱)
- چراغ نشانگر EV (← ص. ۴۹)
- چراغ نشانگر حالت راندگی سازگار با محیط زیست (← ص. ۱۹۸)
- چراغ نشانگر حالت پاور (← ص. ۱۹۸)

- نشانگر چراغ راهنما (← ص. ۱۳۸)
- نشانگر چراغ موقعیت (← ص. ۱۴۳)
- نشانگر نور بالا چراغ جلو (← ص. ۱۴۴)
- نشانگر خودکار نور بالا (← ص. ۱۴۵)
- چراغ مه‌شکن جلو (ص ← ۱۴۶)
- نشانگر چراغ مه‌شکن عقب (ص ← ۱۴۶)
- چراغ هشدار سیستم پیشگیری از تصادف (PCS) *1,2 (← ص. ۱۵۸)
- چراغ نشانگر کروز کنترل تطبیقی (← ص. ۱۸۴)
- چراغ نشانگر کروز کنترل (← ص. ۱۹۱)

(سبز/سفید)

(سبز/سفید)



چراغ نشانگر سیستم ضدسرقت
(ایموبلایزر) *4 (← ص. ۵۶، ۵۵)



چراغ نشانگر پایین بودن دمای هوای
بیرون *5 (← ص. ۶۸، ۶۴)

- *1: هنگامی که دکمه استارت در موقعیت ON قرار گیرد، این چراغ‌ها روشن می‌شود تا نشان دهد که بررسی سیستم در حال انجام است. این چراغ‌ها بلافاصله پس از روشن شدن موتور یا پس از چند ثانیه خاموش می‌شوند. اگر این چراغ‌ها روشن یا خاموش نمی‌شوند، ممکن است یکی از سیستم‌ها مشکل داشته باشد. لطفاً با نمایندگی تویوتا تماس بگیرید تا خودرو مورد بررسی قرار گیرد.
- *2: هنگامی که سیستم خاموش است، این چراغ روشن می‌شود.
- *3: وضعیت رنگ و روشنایی/چشمک زدن این چراغ بسته به شرایط کار تغییر می‌کند.
- *4: این چراغ روی صفحه نمایشگر چند منظوره روشن می‌شود.
- *5: وقتی دمای بیرون تقریباً ۳ درجه سانتیگراد یا کمتر باشد، چراغ نشانگر تقریباً ۱۰ ثانیه چشمک می‌زند و سپس روشن می‌ماند.

صفحه نشانگر (نمایشگر ۷ اینچی)

صفحه نشانگر (نمایشگر ۱۲.۳ اینچی)

توضیح قسمت‌های مختلف صفحه نشانگر:

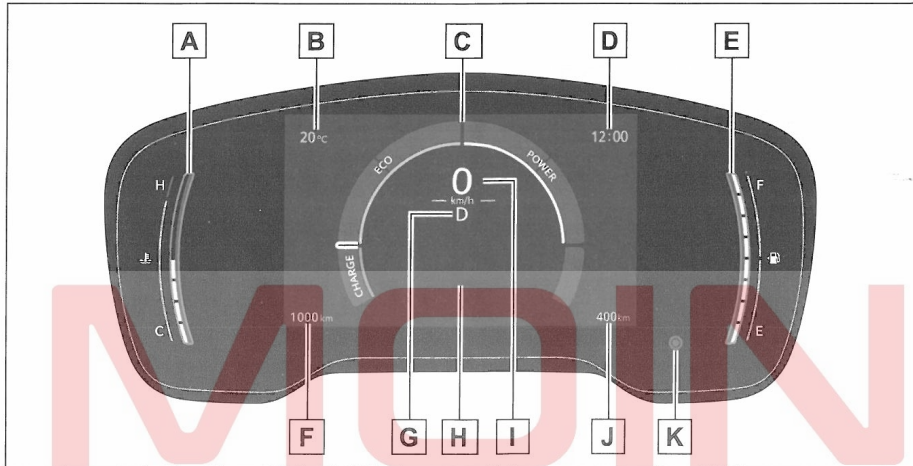

A گیج دمای مایع خنک کننده موتور

دمای مایع خنک کننده موتور را نمایش می‌دهد

B نمایش دمای بیرون

دمای بیرون خودرو را در محدوده ۴۰- تا ۵۰ درجه سانتی گراد نمایش می‌دهد

C نشانگر سیستم هیبریدی

خروجی سیستم هیبریدی یا احیای نیروی ترمز را نشان می‌دهد (← ص. ۶۵)

این تنظیم را می‌توان در صفحه تنظیمات تغییر داد. (← ص. ۷۷)

D ساعت (← ص. ۶۷)

E گیج (نشانگر) سوخت

مقدار سوخت باقی مانده در باک را نشان می‌دهد

F صفحه کیلومتر شمار و صفحه نمایشگر پیمایش هر سفر (← ص. ۶۶)

G نشانگر موقعیت دنده (← ص. ۱۳۵)

H صفحه نمایشگر چندمنظوره

داده‌های مختلف خودرو را در اختیار راننده قرار می‌دهد (← ص. ۷۳)

پیغام‌های هشدار را در صورت بروز نقص نمایش می‌دهد (← ص. ۲۹۵)

I سرعت سنج

J فاصله قابل پیمایش با سوخت فعلی

مسافتی که می‌توان با استفاده از سوخت باقیمانده طی کرد را نشان می‌دهد. (← ص. ۶۵)

حتی اگر شرایط کارکرد خودرو و شرایط رانندگی یکسان باشد، ممکن است گاهی اوقات دور موتور نمایش داده شده متفاوت باشد.

■ شرایط برای عملکرد نشانگر سیستم هیبریدی

نشانگر سیستم هیبریدی در موارد زیر عمل می‌کند.

- نشانگر "READY" روشن شود.
- دسته دنده در موقعیت D یا B قرار دارد.

■ نمایش دمای بیرون

در شرایط زیر ممکن است دمای هوای بیرون به درستی نمایش داده نشود یا زمان تعویض صفحه نمایشگر کمی بیشتر از حد معمول طول بکشد.

- حین توقف یا رانندگی با سرعت کم (کمتر از ۲۰ کیلومتر در ساعت)

● حین تغییر ناگهانی دمای هوای بیرون (در ورودی/خروجی تونل، پارکینگ و غیره)،

- در صورت نمایش "-" یا E جهت بررسی خودرو به نمایندگی مجاز مراجعه کنید.

■ فاصله قابل پیمایش با سوخت فعلی

- مقدار نمایش داده شده فقط برای مرجع است.
- مسافت بر اساس میانگین مصرف سوخت محاسبه می‌شود، بنابراین ممکن است مسافت واقعی قابل پیمایش با فاصله نمایش داده شده متفاوت باشد.
- هنگامی که فقط مقدار کمی سوخت به مخزن سوخت اضافه می‌شود، نمایشگر ممکن است به روز نشود.
- هنگام سوخت‌گیری، دکمه استارت را در موقعیت OFF قرار دهید. اگر هنگام سوخت‌گیری خودرو، دکمه استارت در موقعیت OFF قرار نگیرد، ممکن است نمایشگر به روز نشود.

■ صفحه نمایشگر LCD

(← ص. ۷۷)

■ سفارشی سازی

می‌توان از طریق  صفحه نمایشگر چند منظوره آیتم‌ها را سفارشی‌سازی کرد. (← ص. ۷۷)

■ K دکمه تغییر صفحه نمایشگر (← ص. ۶۶)

■ نشانگر سیستم هیبریدی

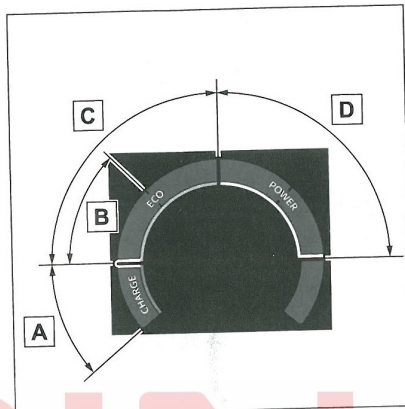

■ A محدوده شارژ

وضعیت احیای نیروی ترمز* را نشان می‌دهد. انرژی بازسازی شده برای شارژ باتری هیبریدی (باتری کششی) استفاده خواهد شد.

■ B محدوده سازگار با محیط زیست سیستم هیبریدی نشان می‌دهد که موتور بنزینی اغلب استفاده نمی‌شود. در بسیاری از موارد، موتور بنزینی به طور خودکار متوقف و تحت شرایط متفاوت دوباره روشن می‌شود.

■ C محدوده سازگار با محیط زیست نشان می‌دهد که خودرو به شیوه‌ای سازگار با محیط زیست رانده می‌شود.

هرچه نوار نمایشگر بیشتر در محدوده Eco باشد، رانندگی بیشتر دوستدار محیط زیست است.

■ D محدوده نیرو نشان می‌دهد که محدوده رانندگی سازگار با محیط زیست افزایش یافته است (حین رانندگی با نیروی کامل و غیره)

* در این کتابچه راهنما، احیای نیروی ترمز (Regeneration braking) به معنای تبدیل انرژی حاصل از حرکت خودرو به انرژی الکتریکی اشاره دارد.

■ دور موتور

در خودروهای هیبریدی، دور موتور به طور دقیق کنترل می‌شود. این امر به بهبود مصرف سوخت و کاهش انتشار گازهای گلخانه‌ای و غیره کمک می‌کند.

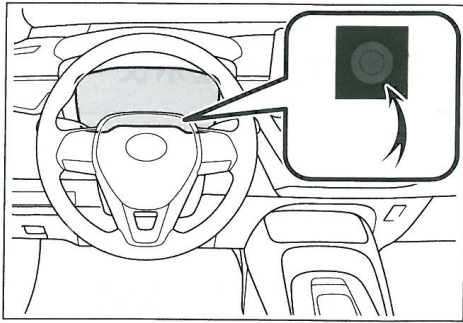

■ نمایش آیت‌ها

● کیلومتر شمار

کل مسافت طی شده توسط خودرو را نشان می‌دهد.

● کیلومتر شمار سفر A / کیلومتر شمار سفر B

مسافت طی شده توسط خودرو از زمان آخرین تنظیم مجدد کیلومتر شمار نشان می‌دهد. کیلومتر شمار سفر A و B را می‌توان به ترتیب برای ثبت و نمایش مسافت پیموده شده مختلف استفاده نمود.

با فشار و نگه داشتن دکمه تغییر نمایشگر، سفر مورد نظر داده شده و می‌توان آن را مجدد تنظیم نمود.

● مسافتی که تا سرویس بعدی تعویض روغن موتور می‌توان طی کرد

مسافتی که تا سرویس بعدی تعویض روغن موتور می‌توان طی کرد را نشان می‌دهد

■ نمایش پاپ آپ (pop-up)

هنگامی که پیغام هشدار نشان می‌دهد که تعویض روغن موتور باید فوراً انجام شود یا نیاز به تعویض روغن موتور است، مسافتی که می‌توان تا تعویض بعدی روغن موتور طی کرد، نمایش داده می‌شود.

هشدار ⚠

■ نمایش اطلاعات در دمای پایین

قبل از استفاده از صفحه نمایشگر اطلاعات (LCD)، داخل خودرو را گرم کنید. ممکن است نمایشگر اطلاعات در دماهای بسیار پایین، به کندی واکنش نشان دهد و تغییر صفحه نمایش ممکن است کمی طول بکشد.

به عنوان مثال، بین عملیات تعویض راننده و عدد دنده جدید که روی نمایشگر نمایش داده می‌شود، تأخیر وجود دارد. این تأخیر ممکن است باعث شود راننده دوباره دنده را پایین بیاورد و باعث شود ترمز موتوری خیلی سریع و خیلی شدید اتفاق بیفتد که ممکن است این حالت منجر به تصادف و آسیب جدی یا حتی مرگ شود.

توجه ⚠

■ جلوگیری از آسیب موتور و اجزای آن

● اجازه ندهید عقربه سرعت سنج وارد قسمت قرمز رنگ که نشان دهنده حداکثر دور موتور است، شود.

● اگر گیج دمای مایع خنک‌کننده موتور در ناحیه قرمز (H) باشد، ممکن است موتور بیش از حد گرم شود. در این صورت بلافاصله خودرو را در مکانی امن متوقف کنید و پس از خنک شدن کامل موتور، آن را بررسی کنید. (ص. ۳۱۴ ←)

صفحه کیلومتر شمار و مسافت پیموده شده

هر سفر

■ تغییر صفحه نمایشگر

دکمه جایجایی صفحه نمایشگر را فشار دهید تا مورد دلخواه، نمایش داده شود.

تغییر نور پس زمینه صفحه کیلومتر

می‌توان از طریق  صفحه نمایشگر چند منظوره، نور پس زمینه صفحه نشانگر را تغییر داد.

۱  را در صفحه نمایشگر چند منظوره انتخاب کنید.

۲ برای انتخاب "تنظیم روشنایی پس زمینه صفحه نشانگر" کلید کنترل > یا < را فشار دهید.

۳ کلید OK را فشار داده و نگه دارید.

۴ برای تنظیم روشنایی، > یا < را فشار دهید.

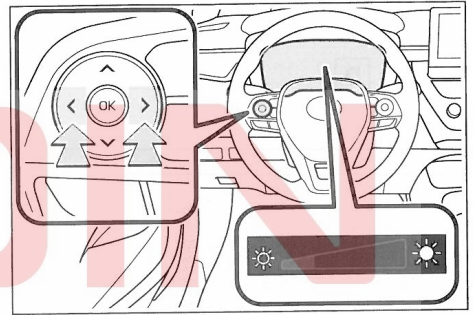

تنظیم ساعت

■ ساعت روی صفحه سیستم صوتی قابل تنظیم است.

به کتابچه راهنمای سیستم چند منظوره مراجعه کنید.

صفحه نمایشگر (نمایشگر ۱۲.۳ اینچی)

صفحه نمایشگر

نوع صفحه نمایشگر

صفحه نمایشگر دو بخشی

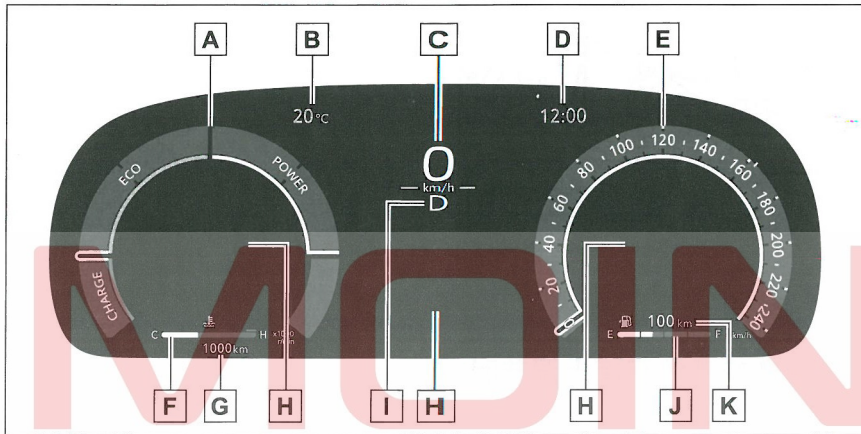

A نشانگر / سرعت سنج سیستم هیبریدی

خروجی سیستم هیبریدی یا احیای نیروی ترمز را نشان می‌دهد. (ص. ۷۱)
این تنظیم را می‌توان در صفحه تنظیمات تغییر داد. (ص. ۸۰)

B نمایش دمای هوای بیرون

دمای بیرون خودرو را در محدوده ۴۰- تا ۶۰ درجه سانتی‌گراد نمایش می‌دهد.

C سرعت سنج

D ساعت (ص. ۷۳)

E سرعت سنج

F گیج دمای مایع خنک‌کننده موتور

دمای مایع خنک‌کننده موتور را نمایش می‌دهد.

G صفحه کیلومتر شمار و صفحه نمایشگر پیمایش هر سفر (ص. ۷۲)

H صفحه نمایشگر چندمنظوره

داده‌های مختلف خودرو را در اختیار راننده قرار می‌دهد. (ص. ۷۸)

پیغام‌های هشدار را در صورت بروز نقص نمایش می‌دهد. (ص. ۲۹۵)

I نشانگر موقعیت دنده (ص. ۱۳۵)

J گیج (نشانگر) سوخت

مقدار سوخت باقی مانده در مخزن سوخت را نشان می‌دهد.

K فاصله قابل پیمایش با مقدار سوخت فعلی

فاصله قابل پیمایش با مقدار سوخت فعلی را نشان می‌دهد. (← ص. ۸۹)

◀ صفحه نمایشگر یکپارچه

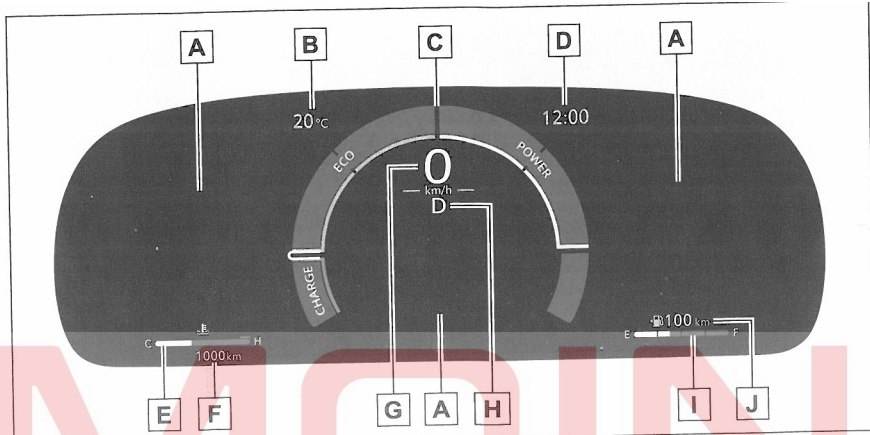

A صفحه نمایشگر چند منظوره

داده‌های مختلف خودرو را در اختیار راننده قرار می‌دهد. (← ص. ۷۸)

پیغام‌های هشدار را در صورت بروز نقص نمایش می‌دهد. (← ص. ۲۹۵)

B دمای بیرون

دمای بیرون را در محدوده ۴۰- تا ۶۰ درجه سانتی‌گراد نشان می‌دهد.

C نشانگر سیستم هیبریدی / سرعت سنج

خروجی سیستم هیبریدی یا بازتولید نیروی ترمز را نشان می‌دهد. (← ص. ۷۱)

این تنظیم را می‌توان در صفحه تنظیمات تغییر داد. (← ص. ۸۰)

D ساعت (← ص. ۷۳)

E گیج (نشانگر) دمای مایع خنک‌کننده موتور

دمای مایع خنک‌کننده موتور را نمایش می‌دهد.

F صفحه کیلومتر شمار و صفحه نمایشگر پیمایش هر سفر (← ص. ۷۲)

G سرعت سنج

H نشانگر موقعیت دنده (← ص. ۱۳۵)

I گیج (نشانگر) سوخت

سوخت باقیمانده در مخزن سوخت را نشان می‌دهد.

J مسافت قابل پیمایش با مقدار سوخت فعلی

مسافت قابل پیمایش با مقدار سوخت فعلی را نشان می‌دهد. (← ص. ۷۱)

بدون صفحه نمایش

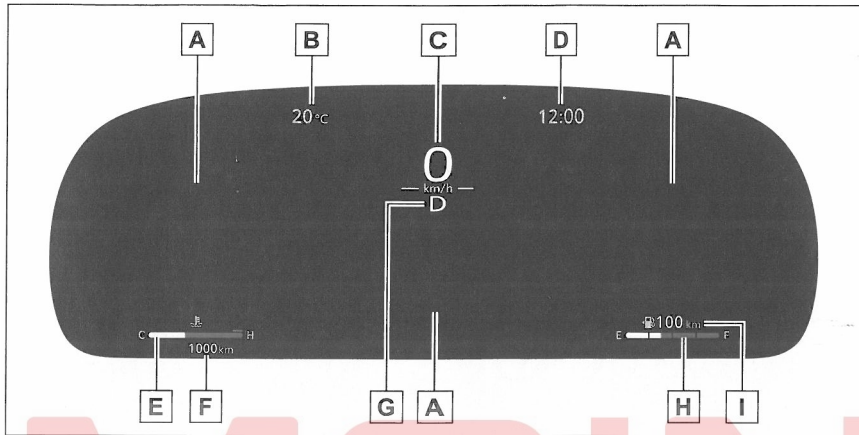

A صفحه نمایشگر چند منظوره

داده‌های مختلف خودرو را به راننده ارائه می‌دهد. (← ص. ۷۸)
اطلاعات هشدار را هنگام بروز خطا نمایش می‌دهد. (← ص. ۲۹۵)

B دمای بیرون

دمای بیرون را در محدوده ۴۰- تا ۶۰ درجه سانتی‌گراد نمایش می‌دهد.

C سرعت سنج

ساعت (← ص. ۷۳)

E گیج (نشانگر) دمای مایع خنک‌کننده موتور

دمای مایع خنک‌کننده موتور را نمایش می‌دهد.

F صفحه کیلومتر شمار و صفحه نمایشگر پیمایش هر سفر (← ص. ۷۲)

G نشانگر موقعیت دنده (← ص. ۱۳۵)

H گیج (نشانگر) سوخت

سوخت باقیمانده در مخزن سوخت را نشان می‌دهد.

I مسافت قابل پیمایش با مقدار سوخت فعلی

مسافتی را که می‌توان با استفاده از مقدار سوخت فعلی طی کرد را نشان می‌دهد. (← ص. ۷۱)

■ نشانگر سیستم هیبریدی

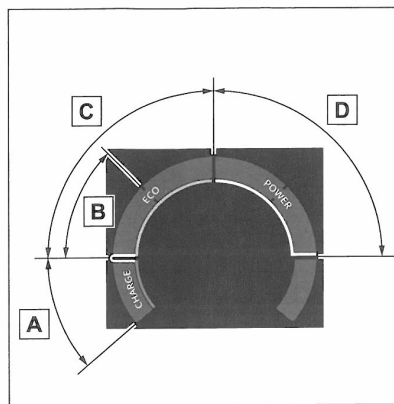

A محدوده شارژ

وضعیت احیای نیروی ترمز* را نشان می‌دهد. انرژی بازسازی شده برای شارژ باتری هیبریدی (باتری کششی) استفاده خواهد شد.

B محدوده سازگار با محیط زیست سیستم هیبریدی را نشان می‌دهد که در موتور بنزینی اغلب استفاده نمی‌شود. در بسیاری از موارد، موتور بنزینی به طور خودکار متوقف و تحت شرایط متفاوت دوباره روشن می‌شود.

C محدوده سازگار با محیط زیست نشان می‌دهد که خودرو به شیوه‌ای سازگار با محیط زیست رانده می‌شود.

هرچه نوار نمایشگر بیشتر در محدوده Eco باشد، رانندگی بیشتر دوستدار محیط زیست است.

D محدوده نیرو

نشان می‌دهد که محدوده رانندگی سازگار با محیط زیست افزایش یافته است (حین رانندگی با نیروی کامل و غیره)*. در این کتابچه راهنما، احیای نیروی ترمز (Regeneration)

(braking) به معنای تبدیل انرژی حاصل از حرکت خودرو به انرژی الکتریکی اشاره دارد.

■ شرایط برای عملکرد نشانگر سیستم هیبریدی

نشانگر سیستم هیبریدی در موارد زیر عمل می‌کند.

- نشانگر "READY" روشن شود.
- دسته دنده در موقعیت D یا B قرار دارد.

■ نمایش دمای هوای بیرون

● در شرایط زیر ممکن است دمای هوای بیرون به درستی نمایش داده نشود یا زمان نمایش، کمی بیشتر از حد معمول طول بکشد.

● حین توقف یا رانندگی با سرعت کم (کمتر از ۲۰ کیلومتر در ساعت)

● حین تغییر ناگهانی دمای هوای بیرون (در ورودی/خروجی تونل، پارکینگ و غیره)،

● در صورت نمایش "-" یا E جهت بررسی خودرو به نمایندگی مجاز مراجعه کنید.

■ فاصله قابل پیمایش با سوخت فعلی

● مقدار نمایش داده شده فقط برای مرجع است.

● مسافت بر اساس میانگین مصرف سوخت محاسبه می‌شود، بنابراین ممکن است مسافت واقعی قابل پیمایش با فاصله نمایش داده شده متفاوت باشد.

● هنگامی که فقط مقدار کمی سوخت به مخزن سوخت اضافه می‌شود، نمایشگر ممکن است به روز نشود.

● هنگام سوخت‌گیری، دکمه استارت را در موقعیت OFF قرار دهید. اگر هنگام سوخت‌گیری خودرو، دکمه استارت در موقعیت OFF قرار نگیرد، ممکن است نمایشگر به روز نشود.

■ صفحه نمایشگر LCD

← ص. ۷۸

■ سفارشی سازی

می‌توان از طریق ، صفحه نمایشگر چند منظوره آیتم‌ها را سفارشی سازی کرد. (← ص. ۸۰)

■ دور موتور

در خودروهای هیبریدی، دور موتور به طور دقیق کنترل می‌شود. این امر به بهبود مصرف سوخت و کاهش انتشار گازهای گلخانه‌ای و غیره کمک می‌کند.

حتی اگر شرایط کارکرد خودرو و شرایط رانندگی یکسان باشد، ممکن است گاهی اوقات دور موتور نمایش داده شده متفاوت باشد.

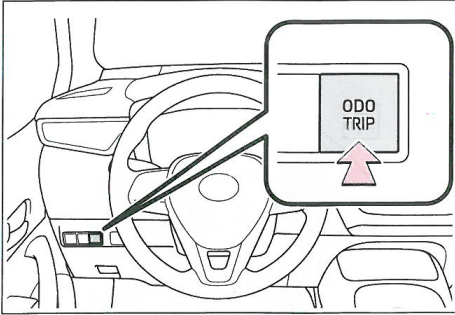

■ نمایش آیتم‌ها

● کیلومتر شمار

کل مسافت طی شده توسط خودرو را نشان می‌دهد.

● کیلومتر شمار سفر A / کیلومتر شمار سفر B

مسافت طی شده توسط خودرو از زمان آخرین تنظیم مجدد کیلومتر شمار نشان می‌دهد. کیلومتر شمار سفر A و B را می‌توان به ترتیب برای ثبت و نمایش مسافت پیموده شده مختلف استفاده نمود.

با فشار و نگه داشتن دکمه تغییر نمایشگر، سفر مورد نظر نمایش داده شده و می‌توان آن را مجدد تنظیم نمود.

● مسافتی که تا سرویس بعدی تعویض روغن موتور می‌توان طی کرد

مسافتی که تا سرویس بعدی تعویض روغن موتور می‌توان طی کرد را نشان می‌دهد

■ نمایش پاپ آپ (pop-up)

هنگامی که پیام هشدار نشان می‌دهد که تعویض روغن موتور باید فوراً انجام شود یا نیاز به تعویض روغن موتور است، مسافتی که می‌توان تا تعویض بعدی روغن موتور طی کرد، نمایش داده می‌شود.

⚠ هشدار

■ نمایش اطلاعات در دمای پایین

قبل از استفاده از صفحه نمایشگر اطلاعات (LCD)، داخل خودرو را گرم کنید. ممکن است نمایشگر اطلاعات در دماهای بسیار پایین، به کندی واکنش نشان دهد و تغییر صفحه نمایش ممکن است کمی طول بکشد.

به عنوان مثال، بین عملیات تعویض راننده و عدد دنده جدید که روی نمایشگر نمایش داده می‌شود، تأخیر وجود دارد. این تأخیر ممکن است باعث شود راننده دوباره دنده را پایین بیاورد و باعث شود موتور خیلی سریع و خیلی شدید ترمز کند که ممکن است منجر به تصادف و آسیب جدی یا حتی مرگ شود.

⚠ توجه

■ جلوگیری از آسیب موتور و اجزای آن

● اجازه ندهید عقربه سرعت سنج وارد قسمت قرمز رنگ که نشان دهنده حداکثر دور موتور است، شود.

● اگر گیج دمای مایع خنک‌کننده موتور در ناحیه قرمز (H) باشد، ممکن است موتور بیش از حد گرم شود. در این صورت بلافاصله خودرو را در مکانی امن متوقف کنید و پس از خنک شدن کامل موتور، آن را بررسی کنید. (← ص. ۳۱۴)

صفحه کیلومتر شمار و مسافت پیموده شده

هر سفر

■ تغییر صفحه نمایشگر

دکمه جابجایی صفحه نمایشگر را فشار دهید تا مورد دلخواه نمایش داده شود.

صفحه نمایشگر چند منظوره (نمایشگر ۷ اینچی)

نمایشگر و نمایه‌ها (نمادها)

نمایشگر

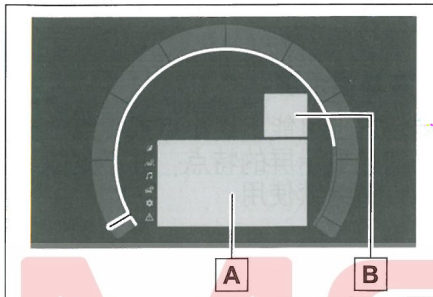

A محدوده نمایش محتوا



با انتخاب منو، اطلاعات مختلف مربوط به رانندگی قابل نمایش است. از صفحه نمایش چند منظوره می‌توان برای تغییر تنظیمات نمایشگر و سایر تنظیمات خودرو نیز استفاده کرد. هشدارها یا پیغام‌های پاپ آپ نیز در شرایط خاص نمایش داده می‌شوند.

B محدوده نمایش وضعیت سیستم کمک رانندگی

هنگامی که سیستم کمکی در حال کار است، تصاویر زیر نمایش داده می‌شود و یک نماد منو  به غیر از آن انتخاب شده است.

- سیستم کمک رانندگی بین خطوط (LTA)
- هشدار خروج از مسیر (LDA)
- کروز کنترل تطبیقی

نمادهای منو

نمادهای منو با فشار دادن کلید کنترل نمایشگر  یا  نمایش داده می‌شوند.

نمایش اطلاعات رانندگی (← ص. ۷۴)





نمایش اطلاعات سیستم کمک رانندگی





(← ص. ۷۶)

تغییر نور پس زمینه صفحه کیلومتر

می‌توان از طریق  صفحه نمایشگر چند منظوره، نور پس زمینه صفحه نشانگر را تغییر داد.

۱  را در صفحه نمایشگر چند منظوره انتخاب کنید.

۲ برای انتخاب "تنظیم روشنایی پس زمینه صفحه نشانگر" کلید  یا  کنترل نمایشگر را فشار دهید.

۳ کلید OK را فشار داده و نگه دارید.

۴ برای تنظیم روشنایی،  یا  را فشار دهید.

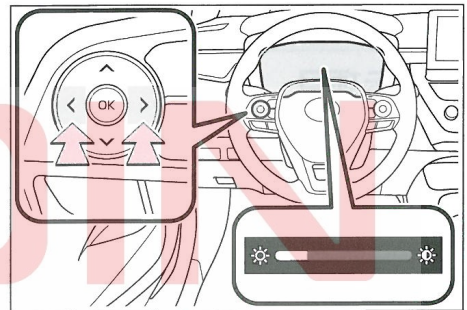

تنظیم ساعت

ساعت، روی صفحه سیستم صوتی قابل تنظیم است.

به کتابچه راهنمای سیستم ناوبری مراجعه کنید

- A** نماد \checkmark / \wedge منو را انتخاب کنید، مکان نما را روی صفحه حرکت دهید.
- \langle / \rangle : محتوای نمایش داده شده را تغییر دهید، مکان نما را روی صفحه حرکت دهید
- B** OK/Set را فشار داده و نگه دارید: بازنشانی/نمایش موارد سفارشی‌سازی
- C** بازگشت به صفحه قبلی
- D** تماس برگشتی/شماره تماس گیرنده

برای اطلاع در مورد سیستم بلوتوث به دفترچه راهنمای سیستم ناوبری یا سیستم چند رسانه‌ای مراجعه کنید .

محتوای اطلاعات رانندگی

- موارد قابل نمایش
 - سوخت اقتصادی
 - راهنمای شتابگیری با توجه به سازگاری با محیط زیست/ درجه سازگاری با محیط زیست
 - گیربکس EV
- مقادیر نشان داده شده فقط برای مرجع هستند. مصرف سوخت فعلی

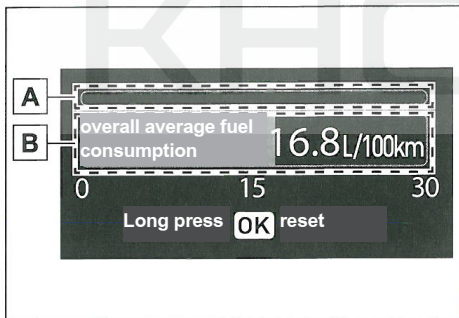

- A** مصرف سوخت لحظه ای فعلی را نشان می‌دهد. بازگشت به میانگین مصرف سوخت
- B** نمایش متوسط مصرف سوخت را می‌توان از طریق تغییر داد. (ص. ۷۷)
- متوسط مصرف سوخت اقتصادی (پس از استارت)

نمایش صفحه مربوط به سیستم صوتی (ص. ۷۶)

نمایش اطلاعات خودرو (ص. ۷۶)

تنظیم نمایشگر (ص. ۷۷)

نمایش پیغام هشدار (ص. ۲۹۵)



نمایشگر LCD

نقاط کوچک یا نقاط روشن ممکن است روی صفحه نمایش ظاهر شوند.

هشدار

- اقدامات احتیاطی برای استفاده در حین رانندگی
 - هنگام کار با صفحه نمایشگر چند منظوره در حین رانندگی، به ایمنی ناحیه اطراف خودرو توجه ویژه ای داشته باشید.
 - در حین رانندگی، به صفحه نمایشگر چند منظوره نگاه نکنید، در غیر این صورت ممکن است نتوانید عابران پیاده و اشیاء را در مقابل خودرو ببینید.
 - نمایش اطلاعات در دمای پایین
- ص. ۶۶ ←

تغییر صفحه نمایشگر

می‌توان با استفاده از کلید کنترل نمایشگر صفحه نمایشگر چند منظوره را تغییر داد.

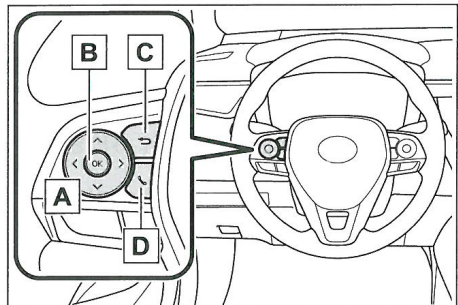

میزان فشار پدال گاز را در محدوده نشان داده شده با نوار آبی نگه دارید تا به شتابی سازگار با محیط زیست برسید. (← ص. ۱۲۳)

D بازگشت به محدوده شتابگیری سازگار با محیط زیست به صورت نوار آبی نمایش داده می‌شود، نشان دهنده محدوده عملکرد تخمینی پدال گاز مناسب برای وضعیت فعلی رانندگی (مانند استارت یا کروزر) است. این نمایشگر بسته به شرایط مانند شروع حرکت یا کروزر تغییر می‌کند.

● درجه سازگاری با محیط زیست

سه روش رانندگی سازگار با محیط زیست زیر را می‌توان در ۵ سطح ارزیابی کرد: استارت و شتاب روان، بدون شتاب ناگهانی در حین رانندگی در دور آرام هنگام توقف خودرو، درجه حفاظت از محیط زیست به صورت امتیاز کامل ۱۰۰ نمایش داده می‌شود.

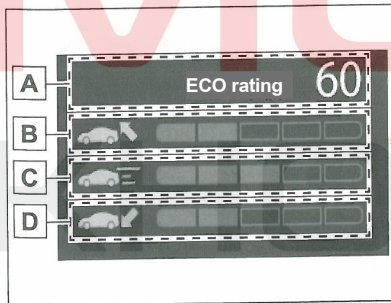

A عدد سازگاری با محیط زیست

B وضعیت استارت سازگار با محیط زیست

C وضعیت کروزر سازگار با محیط زیست

D بازگشت به وضعیت پارک سازگار با محیط زیست

توضیح عدد نمایش داده شده

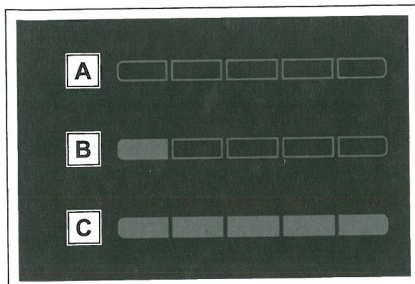

میانگین مصرف سوخت را پس از فعال شدن سیستم هیبریدی نشان می‌دهد.

● متوسط مصرف سوخت (پس از تنظیم مجدد)

کلید OK کنترل نمایشگر را فشار داده و نگه دارید تا نمایشگر متوسط مصرف سوخت مجدداً تنظیم شود.

● متوسط مصرف سوخت (بعد از پر کردن سوخت)

میانگین مصرف سوخت را پس از سوخت‌گیری نشان می‌دهد.

■ دستورالعمل شتابگیری سازگار با محیط زیست / درجه سازگاری با محیط زیست

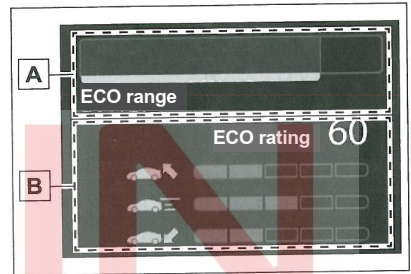

A دستورالعمل شتابگیری سازگار با محیط زیست

B درجه سازگاری با محیط زیست

● دستورالعمل شتابگیری سازگار با محیط زیست

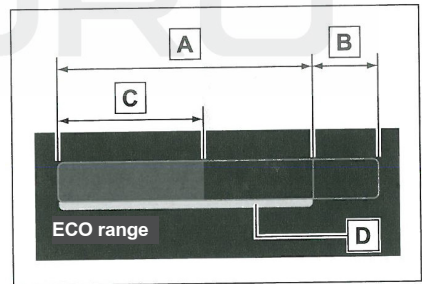

A محدوده سازگاری با محیط زیست

نشان می‌دهد که خودرو به شیوه‌ای سازگار با محیط زیست رانده می‌شود.

B محدوده نیرو

نشان می‌دهد که محدوده رانندگی سازگار با محیط زیست افزایش یافته است (حین رانندگی با نیروی کامل و غیره)

C محدوده فعلی عملکرد پدال گاز به شکل نوار سبز در محدوده سازگاری با محیط زیست نشان داده می‌شود.

- برای راندن خودرو از کروز کنترل یا کروز کنترل تطبیقی استفاده میشود.

- A هنوز مشخص نشده است
- B کم
- C بالا

نمایش اطلاعات سیستم کمک راندگی

اطلاعات سیستم کمک راندگی

برای نمایش وضعیت کار سیستم‌های زیر را انتخاب کنید:

- کروز کنترل تطبیقی ← ص. ۱۸۲
- LTA (سیستم کمک راندگی بین خطوط) ← ص. ۱۶۷
- LDA (هشدار خروج از مسیر) ← ص. ۱۷۲
- PCS (سیستم پیشگیری از تصادف) ← ص. ۱۵۸
- PDA (سیستم کمک راندگی) ← ص. ۱۷۷
- نمایشگر سیستم ناوبری (در صورت مجهز بودن)

برای نمایش اطلاعات مربوط به سیستم ناوبری گزینه‌های زیر را انتخاب کنید.

- راهنمای مسیر تا مقصد
- قطب‌نما (نمایشگر جلو-بالایی)

صفحه نمایش سیستم صوتی

برای انتخاب منابع صوتی یا آهنگ از کلید کنترل نمایشگر استفاده کنید.

می‌توان از طریق  منو را طوری تنظیم کرد که نمایش داده شود/ نشود. (ص. ۷۷)

نمایش اطلاعات خودرو

- نمایش موارد
- اطلاعات راندگی
- صفحه نمایش انرژی ← ص. ۸۵
- فشار باد لاستیک ← ص. ۲۵۷

- عدد سازگاری با محیط زیست (Eco) تنها زمانی نمایش داده می‌شود که سرعت خودرو پس از راه اندازی سیستم هیبریدی از حدود ۳۰ کیلومتر در ساعت فراتر رود.
- هر بار که سیستم هیبریدی راه اندازی می‌شود، درجه سازگاری با محیط زیست (Eco) ریست می‌شود.

نسبت EV/نسبت درایو EV

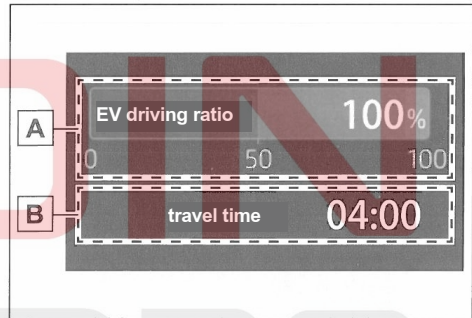

- A نسبت درایو EV پس از راه اندازی پس از راه اندازی سیستم هیبریدی، نسبت درایو EV را نشان می‌دهد.*

- B زمان راندگی پس از استارت زمان راندگی را پس از فعال شدن سیستم هیبریدی نشان می‌دهد.*
- * هر بار که سیستم هیبریدی متوقف می‌شود، نسبت درایو EV ریست می‌شود.

شرایطی که راهنمای شتابگیری سازگار با محیط زیست/ درجه سازگاری با محیط زیست عمل نمی‌کند

- در موارد زیر راهنمای شتابگیری سازگار با محیط زیست/ درجه سازگاری با محیط زیست عمل نخواهد کرد.
- نشانگر سیستم هیبریدی کار نمی‌کند.

■ اطلاعات رانندگی

اطلاعات رانندگی زیر را نمایش دهید:

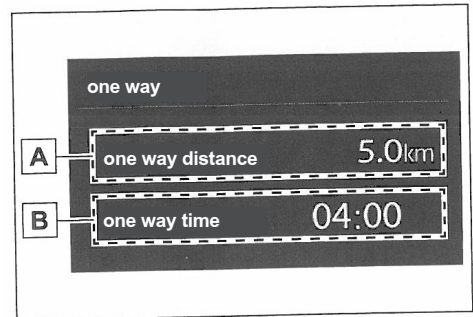

A اطلاعات رانندگی ۱

B اطلاعات رانندگی ۲

مطالب زیر با توجه به نوع اطلاعات رانندگی و مورد انتخاب شده در نمایش داده می‌شود. (← ص. ۷۷)

● میانگین سرعت: میانگین سرعت را نشان می‌دهد.

● کیلومتر شمار: فاصله پیموده شده را نشان می‌دهد.

● زمان سپری شده: زمان سپری شده را نمایش می‌دهد.

تنظیم نمایشگر

■ تنظیمات قابل تغییر صفحه نمایشگر

● زبان

● برای تغییر زبان نمایش داده شده

● واحد اندازه‌گیری

● برای تغییر واحد اندازه‌گیری نمایش داده شده.

● حالت صفحه کیلومتر

● برای تغییر حالت صفحه کیلومتر انتخاب کنید.

● نوع شماره‌گیری

● برای تغییر نمایشگر سرعت سنج یا نشانگر سیستم هیبریدی

● نشانگر EV

● برای فعال/غیرفعال کردن نشانگر EV.

●

● نمایشگر مصرف سوخت

● برای تغییر نمایش میانگین مصرف سوخت به یکی از حالات زیر انتخاب کنید. میانگین یک طرفه / میانگین مسافت پیموده شده کل / میانگین مصرف سوخت. (← ص. ۷۴)

● نمایش سیستم هیبریدی

● برای انتخاب نمایش/عدم نمایش ناحیه سرعت سازگار با محیط زیست (← ص. ۷۵)

●

● برای نمایش/عدم نمایش صفحه رابط سیستم صوتی

●

● برای تغییر محتوای نمایشی موارد زیر

● نمایش محتوا

● برای نمایش/عدم نمایش صفحه نمایش انرژی (← ص. ۸۵)

● آیتم‌های اطلاعات رانندگی

● برای تغییر نمایش اطلاعات رانندگی

● مسافت پیموده شده برای سفر A/B

● برای تغییر اطلاعات مسافت پیموده شده رانندگی سفر A/B.

● صفحه نمایش پاپ آپ (pop-up)

● برای فعال/غیرفعال کردن صفحه نمایش پاپ آپ هر یک

● از سیستم‌های مرتبط

● خاموش کردن صفحه نمایشگر چند منظوره

● برای خاموش کردن، صفحه نمایشگر چند منظوره را انتخاب کنید

● برای روشن کردن مجدد صفحه نمایشگر چند منظوره، هر یک از کلید کنترل زیر را فشار دهید:

◀ ○ / OK / ▶ / ▾ / ▸ / ▹ / ▹

● تنظیمات پیش فرض

● برای ریست کردن تنظیمات نمایش ابزار به تنظیم پیش

● فرض، این گزینه را انتخاب کنید.

صفحه نمایشگر چند منظوره (نمایشگر ۱۲،۳ اینچی)

نمایشگر

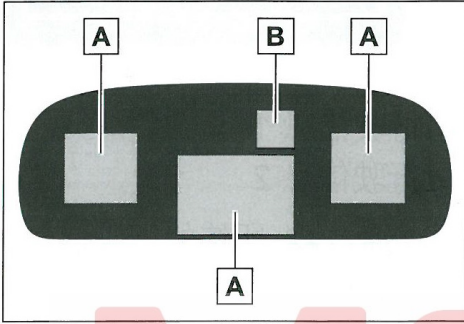

A منطقه نمایش محتوا

می‌توان با انتخاب نمادها روی صفحه نمایشگر چند منظوره، اطلاعات مختلف مربوط به رانندگی را نمایش داد.

می‌توان برای تغییر تنظیمات نمایشگر و سایر تنظیمات خودرو نیز از صفحه نمایشگر چند منظوره استفاده کرد. در موارد خاص، هشدارها یا پیغام‌های پاپ آپ نیز ممکن است نمایش داده شود.

B منطقه نمایش وضعیت سیستم کمک رانندگی

هنگامی که هر یک از سیستم‌های زیر کار می‌کنند، اگر نمایشگر روی صفحه نمایشگر چند منظوره انتخاب نشده باشد، وضعیت سیستم کمک رانندگی محدود به گزینه‌های زیر می‌شود:

- LTA (سیستم کمک رانندگی بین خطوط)
- LDA (هشدار خروج از مسیر)
- کروزر کنترل تطبیقی

نمایشگر LCD

ممکن است نقاطی کوچک یا روشن روی صفحه نمایشگر ظاهر شوند. این یکی از ویژگی‌های صفحه نمایش LCD است و یک نقص نیست. لطفاً به استفاده از آن ادامه دهید.

■ عملکردها و تنظیمات خودرو قابل تغییر است. ← ص. ۳۳۴

تعلیق موقت تنظیمات نمایشگر

- برخی از تنظیمات را نمی‌توان در حین رانندگی تغییر داد. هنگام تغییر تنظیمات، خودرو را در مکانی امن پارک کنید.
- اگر پیغام هشدار روی صفحه نمایشگر نمایش داده شود، نمایش تنظیمات به طور موقت به حالت تعلیق در می‌آید.

هشدار

■ اقدامات احتیاطی هنگام تنظیم نمایشگر

اگر هنگام تغییر تنظیمات خاصی در صفحه تنظیمات از سیستم هیبریدی استفاده می‌کنید، لطفاً مطمئن شوید که خودرو در مکانی با تهویه مناسب پارک شده است. در مکان‌های سرپسته مانند پارکینگ، گازهای مضر - منو اکسید کربن (CO) خروجی اگزوز - ممکن است تجمع کرده و وارد خودرو شوند. این امر ممکن است به طور جدی سلامت شما را به خطر بیندازد یا حتی باعث مرگ شود.

توجه

■ در حین تنظیم نمایشگر

برای جلوگیری از اتمام شارژ باتری ۱۲ ولتی، هنگام تنظیم عملکرد نمایشگر، مطمئن شوید که سیستم هیبریدی کار می‌کند.

تغییر صفحه نمایشگر

کلید کنترل < یا > را فشار دهید تا صفحه تغییر کند.

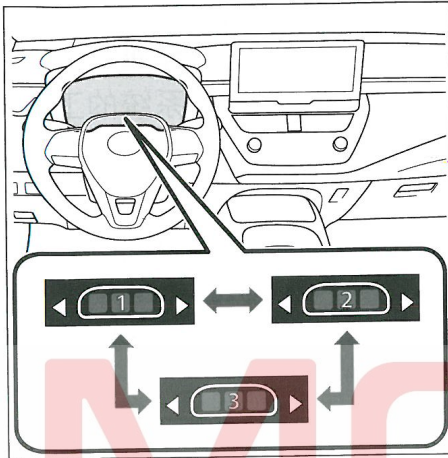

محتویات صفحه نمایشگر چند منظوره (وسط)

نمایش محتوا

- نمایش اطلاعات سیستم کمک رانندگی
- نمایش رابط سیستم ناوبری (در صورت مجهز بودن)
- تنظیمات
- پیغام هشدار ← ص. ۲۹۵

تغییر محتوای صفحه

محتوای مورد نظر را در صفحه نمایش حالت تنظیم صفحه انتخاب کنید.

۱ برای انتخاب صفحه، کلید کنترل < یا > را فشار دهید.

۲ OK را فشار داده و نگه دارید تا ویرایش صفحه فعال شود.

هشدار !

- اقدامات احتیاطی برای استفاده در هنگام رانندگی
- هنگام کار با صفحه نمایشگر چند منظوره در حین رانندگی به ایمنی ناحیه اطراف خودرو توجه ویژه‌ای داشته باشید.
- در حین رانندگی، به صفحه نمایشگر چند منظوره نگاه نکنید، در غیر این صورت ممکن است نتوانید عابران پیاده و اشیاء را در جاده مقابل خودرو ببینید.
- نمایش اطلاعات در دمای پایین ← ص. ۷۲

تغییر صفحه نمایشگر

کلید کنترل

می‌توان با استفاده از کلیدهای کنترل، گزینه‌های روی صفحه نمایشگر چند منظوره را تغییر داد.

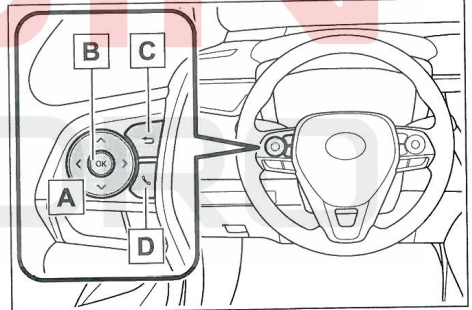

A </> : انتخاب صفحه نمایشگر چند منظوره

▲ / ▼ : تغییر محتوای نمایش داده شده، حرکت صفحه/مکان نما به بالا/پایین

B OK/ Set : برگشت را فشار دهید.

دکمه را فشار دهید و نگه دارید: بازیابی/نمایش موارد سفارشی‌سازی

C بازگشت به صفحه قبلی

D تکرار تماس/شناسه تماس گیرنده

برای نمایش تماس‌های خروجی یا ورودی از طریق سیستم بلوتوث به دفترچه سیستم ناوبری مراجعه کنید.

- چراغ نشانگر EV
- برای فعال/غیرفعال کردن چراغ نشانگر EV
- مصرف سوخت
- برای تنظیم نمایشگر مصرف سوخت
- سیستم هیبریدی
- برای تنظیم نمایش منطقه سرعت سازگار با محیط زیست
- اطلاعات رانندگی
- برای تغییر نمایش اطلاعات رانندگی
- مسافت پیموده شده A/B
- برای تغییر صفحه نمایش اطلاعات رانندگی مسافت پیموده شده A/B
- نمایش صفحه پاپ آپ
- برای فعال/غیرفعال کردن صفحه پیام‌های پاپ آپ برای هر یک از سیستم‌های مربوطه
- تنظیمات پیش فرض
- برای ریست کردن تنظیمات.

محتویات صفحه نمایشگر چند منظوره (کناری)

- نمایش محتوا (کناری)
- مصرف سوخت
- راهنمای سرعت سازگار با محیط زیست / درجه سازگاری با محیط زیست
- نسبت درایو EV پس از زمان استارت/رانندگی

- ۳ کلید کنترل < یا > را فشار دهید تا صفحه نمایشگر مورد نظر را تغییر دهید.
- ۴ برای انتخاب گزینه‌ها، کلید کنترل ابزار ^ / v را فشار دهید.
- ۵ پس از تکمیل تنظیمات، < را فشار دهید.
- نمایش اطلاعات سیستم کمک رانندگی
- برای نمایش وضعیت عملکرد سیستم‌های زیر انتخاب کنید:

- کروزر کنترل تطبیقی ← ص. ۱۸۲
- LTA (سیستم کمکی رانندگی بین خطوط) ← ص. ۱۶۷
- LDA (هشدار خروج از مسیر) ← ص. ۱۷۲
- PCS (سیستم پیشگیری از تصادف) ← ص. ۱۵۸
- PDA (سیستم کمکی رانندگی) ← ص. ۱۷۷
- نمایشگر رابط سیستم ناوبری (در صورت مجهز بودن)
- برای انتخاب نمایش اطلاعات رابط سیستم ناوبری

- راهنمای مسیر به مقصد
- نمایشگر قطب نما (نمایشگر جلو-بالا)
- تنظیمات
- می‌توان از طریق  تنظیمات را تغییر داد.
- زبان
- برای تغییر زبان نمایشگر
- واحد اندازه‌گیری
- برای تغییر واحدهای اندازه‌گیری نمایش داده شده

- نوع نمایشگر
- برای تغییر نوع نمایشگر
- سبک

- برای تغییر سبک
- نوع نمایش

در حالت صفحه نمایشگر یکپارچه: برای تغییر نمایشگر نشانگر سرعت سنج، سرعت سنج یا سیستم هیبریدی انتخاب شود. در حالت صفحه نمایشگر دو بخشی برای تغییر سمت چپ نشانگر سیستم هیبریدی یا سرعت سنج انتخاب شود.

■ مصرف سوخت

مقادیر نمایش داده شده فقط برای مرجع هستند.

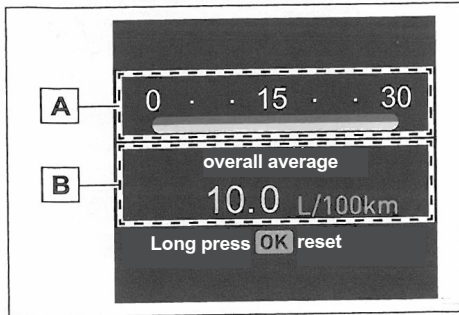

A مصرف سوخت فعلی

مصرف سوخت لحظه‌ای فعلی را نشان می‌دهد.

B میانگین مصرف سوخت

می‌توان از طریق صفحه نمایشگر چند منظوره، نمایشگر میانگین مصرف سوخت را تغییر داد.

(← ص. ۸۰)

● میانگین مصرف سوخت (پس از استارت)

میانگین مصرف سوخت را پس از فعال کردن سیستم هیبریدی نشان می‌دهد.

● میانگین مصرف سوخت (پس از تنظیم مجدد)

میانگین مصرف سوخت را پس از تنظیم مجدد نمایشگر نمایش می‌دهد.

کلید کنترل OK را فشار داده و نگه دارید تا نمایشگر میانگین مصرف سوخت مجدداً تنظیم شود.

● نمایش اطلاعات سیستم کمک رانندگی

● صفحه نمایش رابط سیستم ناوبری (در صورت مجهز بودن)

● صفحه نمایش رابط سیستم صوتی

● اطلاعات رانندگی

● اطلاعات رانندگی مسافت پیموده شده A/B

● صفحه نمایش انرژی ← ص. ۸۵

● فشار باد لاستیک ← ص. ۲۵۷

تغییر موارد نمایش داده شده در کنار صفحه نمایشگر چند منظوره (← ص. ۸۱)

■ تغییر محتوای صفحه

← ص. ۷۹

■ تغییر محتوای نمایش داده شده در کنار صفحه نمایشگر چند منظوره

۱ برای انتخاب یک صفحه، کلید کنترل < یا > را فشار دهید.

۲ OK را فشار داده و نگه دارید تا ویرایش صفحه فعال شود.

۳ کلید کنترل < یا > را فشار دهید تا سمت صفحه نمایشگر چند منظوره که باید تغییر کند را انتخاب کنید.

۴ کلید کنترل < یا > را در سمت نمایشگر فشار دهید تا به صفحه فهرست محتوا بروید، جایی که می‌توانید نمایش/عدم نمایش هر مورد را انتخاب کنید.

۵ برای انتخاب محتوا، کلید کنترل را فشار دهید و سپس برای تنظیم نمایش/عدم نمایش موارد OK را انتخاب کنید.

این نمایشگر بسته به شرایط مانند شروع حرکت یا کروز. تغییر می‌کند.

● درجه سازگاری با محیط زیست

سه روش رانندگی سازگار با محیط زیست زیر را می‌توان در ۵ سطح ارزیابی کرد: استارت و شتاب روان، بدون شتاب ناگهانی در حین رانندگی و دور آرام هنگام توقف خودرو، درجه حفاظت از محیط زیست به صورت امتیاز کامل ۱۰۰ نمایش داده می‌شود.

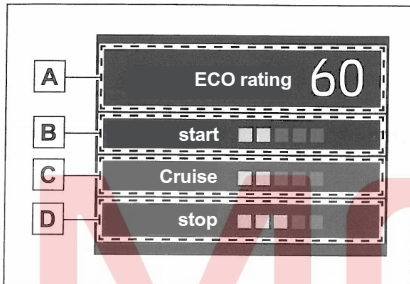

- A** عدد سازگاری با محیط زیست
 - B** وضعیت شروع حرکت سازگار با محیط زیست
 - C** وضعیت کروز سازگار با محیط زیست
 - D** بازگشت به وضعیت پارک سازگار با محیط زیست
- توضیح عدد نمایش داده شده

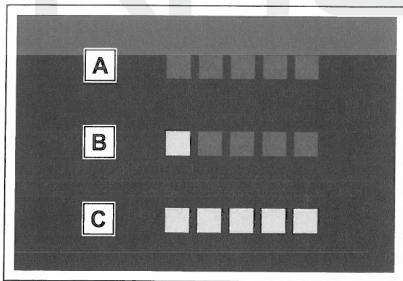

- A** هنوز مشخص نشده است
- B** کم
- C** بالا

- عدد سازگاری با محیط زیست (ECO) تنها زمانی نمایش داده می‌شود که سرعت خودرو پس از راه اندازی سیستم هیبریدی از حدود ۳۰ کیلومتر در ساعت فراتر رود.
- هر بار که سیستم هیبریدی راه اندازی می‌شود، درجه سازگاری با محیط زیست (ECO) ریست می‌شود.

■ راهنمای سرعت سازگار با محیط زیست / درجه سازگاری با محیط زیست

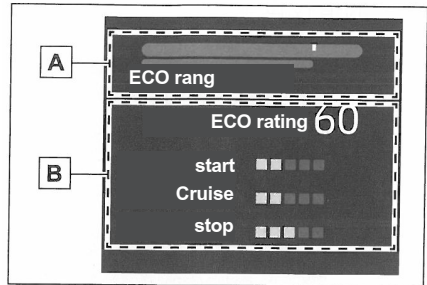

- A** راهنمای سرعت سازگار با محیط زیست
 - B** درجه سازگاری با محیط زیست
- حالت سازگاری با محیط زیست

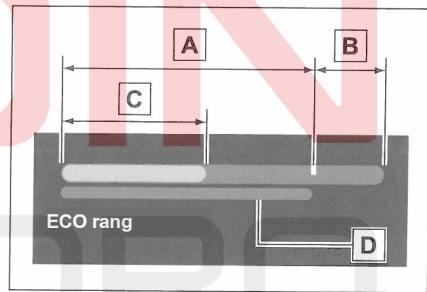

- A** محدوده سرعت سازگار با محیط زیست (ECO) نشان می‌دهد که خودرو به شیوه ای سازگار با محیط زیست هدایت می‌شود.
- B** محدوده نیرو
- نشان می‌دهد که سرعت از محدوده سرعت سازگار با محیط زیست فراتر رفته است (حین رانندگی با فشار کامل پدال گاز و غیره)
- C** محدوده فعلی عملکرد پدال گاز به شکل نوار سبز در محدوده سازگاری با محیط زیست نشان داده می‌شود. میزان فشار پدال گاز را در محدوده نشان داده شده با نوار آبی نگه دارید تا به سرعتی سازگار با محیط زیست برسید. (← ص. ۱۲۳)

- D** بازگشت به محدوده سرعت سازگار با محیط زیست به صورت نوار آبی نمایش داده می‌شود، نشان دهنده محدوده عملکرد تخمینی پدال گاز مناسب برای وضعیت فعلی رانندگی (مانند شروع حرکت یا کروز) است.

■ صفحه نمایش اتصال سیستم صوتی منبع صوتی یا آهنگ را نمایش می‌دهد.

■ اطلاعات رانندگی

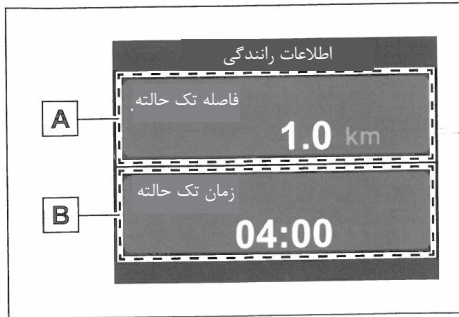

A اطلاعات رانندگی ۱

B اطلاعات رانندگی ۲

مطالب زیر با توجه به ، نوع و مورد اطلاعات رانندگی انتخاب شده توسط مخاطبان نمایش داده می‌شود.

← (ص. ۸۰)

- میانگین سرعت خودرو: میانگین سرعت خودرو را پس از فعال شدن سیستم هیبریدی نشان می‌دهد.
- فاصله تک حالت: فاصله رانندگی را پس از فعال شدن سیستم هیبریدی نشان می‌دهد.
- زمان تک حالت: زمان رانندگی را پس از فعال شدن سیستم هیبریدی نشان می‌دهد.

■ اطلاعات رانندگی مسافت پیموده شده سفر A/B

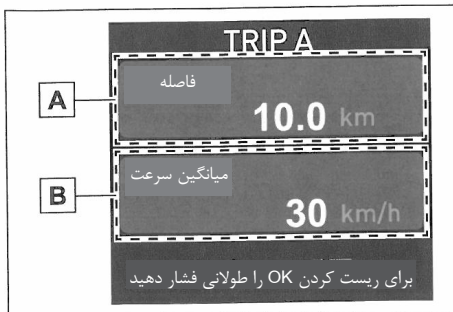

A اطلاعات رانندگی مسافت پیموده شده A/B 1

■ نسبت درایو EV پس از شروع حرکت / زمان رانندگی سپری شده

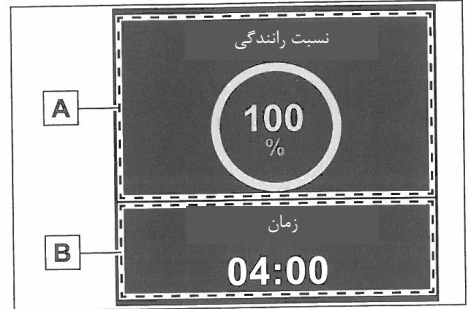

A نسبت درایو EV پس از شروع حرکت را پس از فعال

شدن سیستم هیبریدی نشان می‌دهد.*

B زمان رانندگی سپری شده از زمان شروع حرکت

مدت زمان رانندگی را پس از فعال شدن سیستم هیبریدی نشان می‌دهد.*

* هر بار که سیستم هیبریدی متوقف می‌شود، مدت زمان ریست می‌شود.

■ نمایش اطلاعات سیستم کمک رانندگی

برای نمایش وضعیت کار سیستم‌های زیر را انتخاب کنید:

● کروز کنترل تطبیقی ← ص. ۱۸۲

● LTA (سیستم کمک رانندگی بین خطوط)

← ص. ۱۶۷

● LDA (سیستم هشدار خروج از مسیر)

← ص. ۱۷۲

● PCS (سیستم پیشگیری از تصادف)

← ص. ۱۵۸

● PDA (سیستم کمکی رانندگی) ← ص. ۱۷۷

■ نمایشگر رابط سیستم ناوبری (در صورت مجهز بودن)

برای انتخاب نمایش اطلاعات رابط سیستم ناوبری:

● راهنمای مسیر به مقصد

● نمایشگر قطب نما (نمایشگر جلو-بالا)

هشدار **اقدامات احتیاطی هنگام تنظیم نمایشگر**

اگر سیستم هیبریدی هنگام تغییر تنظیمات در صفحه تنظیمات فعال است، مطمئن شوید که خودرو در مکانی با تهویه مناسب پارک شده است. در یک مکان بسته مانند پارکینگ، آگروه‌های حاوی گازهای مضر منوکسید کربن (CO) ممکن است جمع شده و وارد خودرو شوند. این ممکن است به طور جدی سلامت شما را به خطر بیندازد و حتی باعث مرگ شود.

توجه **هنگام تنظیم نمایشگر مراقب باشید.**

برای جلوگیری از اتمام باتری ۱۲ ولتی، هنگام تنظیم عملکرد نمایشگر، مطمئن شوید که سیستم هیبریدی فعال است.

B اطلاعات رانندگی مسافت پیموده شده A/B 2 مطالب زیر با توجه به ، نوع اطلاعات رانندگی و مورد انتخاب شده توسط مخاطبان نمایش داده می‌شود. (ص. ۹۸ ←)

- میانگین سرعت: میانگین سرعت مسافت پیموده شده A/B را نشان می‌دهد.
- فاصله تک حالت: مسافت رانندگی در مسافت پیموده شده A/B را نشان می‌دهد.
- زمان تک حالت: زمان رانندگی، مسافت پیموده شده A/B را نشان می‌دهد/

شرایطی که راهنمای شتاب سازگار با محیط زیست /درجه سازگاری با محیط زیست کار نمی‌کند.

راهنمای شتاب سازگار با محیط زیست /درجه سازگاری با محیط زیست در موارد زیر کار نخواهد کرد:

- نشانگر سیستم هیبریدی کار نمی‌کند.
- خودرو با کروز کنترل یا کروز کنترل تطبیقی هدایت می‌شود.

تنظیم صفحه نمایشگر**تنظیم نمایشگر**

← ص. ۸۰

عملکردها و تنظیمات خودرو قابل تغییر است.

← ص. ۳۳۴

لغو موقت عملکرد تنظیم نمایشگر

- برخی از تنظیمات را نمی‌توان در حین رانندگی تغییر داد. برای تغییر تنظیمات، خودرو را در مکانی امن پارک کنید.
- در هنگام نمایش پیغام هشدار عملیات نمایش تنظیمات به طور موقت به حالت تعلیق در می‌آید.

از کلید کنترل برای انتخاب صفحه نمایش نظارت بر انرژی استفاده کنید. (← ص. ۷۹)

صفحه نمایش نظارت بر انرژی را می‌توان در ناحیه نمایش محتوا (چپ/ راست) صفحه نمایشگر چند منظوره نمایش داد. (← ص. ۸۰)

◀ صفحه نمایش سیستم صوتی

۱ نماد خودرو را در صفحه اصلی انتخاب کنید.

برای خودروهای مجهز به سیستم ناوبری، اگر نماد  در صفحه اصلی نمایش داده نمی‌شود، نوار عملکرد را لمس کنید.

برای کسب اطلاعات بیشتر، به کتابچه راهنمای سیستم ناوبری مراجعه کنید.

۲ مصرف انرژی را انتخاب کنید.

۳ جریان انرژی را انتخاب کنید.

■ توضیح

بر اساس میزان انرژی، خانه‌هایی نمایش داده می‌شود. در صورتی که جریان انرژی وجود نداشته باشد، هیچ خانه‌ای نشان داده نمی‌شود.

سبز یا آبی: هنگامی که باتری هیبریدی (باتری کششی) در حال باز تولید یا شارژ شدن است.

زرد یا نارنجی: هنگامی که باتری هیبریدی (باتری کششی) در حال استفاده است.

قرمز: هنگامی که از سوخت بنزین استفاده می‌شود.

به عنوان مثال، تمام فلش‌ها در تصویر نشان داده شده است. نمایش واقعی بسته به شرایط متفاوت خواهد بود.

صفحه نمایش نظارت بر انرژی / صفحه نمایش مصرف انرژی

می‌توانید وضعیت سیستم هیبریدی را در صفحه نمایشگر چند منظوره و صفحه سیستم صوتی مشاهده کنید.

چیدمان سیستم

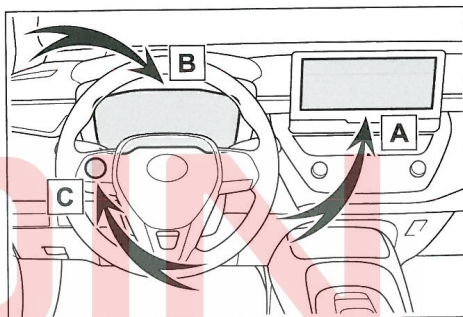

A صفحه سیستم صوتی

B صفحه نمایشگر چند منظوره

C کلید کنترل

صفحه نمایش نظارت بر انرژی

می‌توان برای مشاهده وضعیت رانندگی، وضعیت عملکرد سیستم هیبریدی و وضعیت بازسازی انرژی از صفحه نمایش نظارت بر انرژی استفاده کرد.

■ مراحل

◀ صفحه نمایشگر چند منظوره (صفحه نمایشگر ۷ اینچی)

۱.  را روی صفحه نمایشگر چند منظوره انتخاب کنید.

۲. > یا < را فشار دهید تا صفحه نمایش نظارت بر انرژی را انتخاب کنید و سپس OK را فشار دهید.

◀ صفحه نمایشگر چند منظوره (مانیتور ۱۲.۳ اینچی)

◀ صفحه نمایشگر چند منظوره

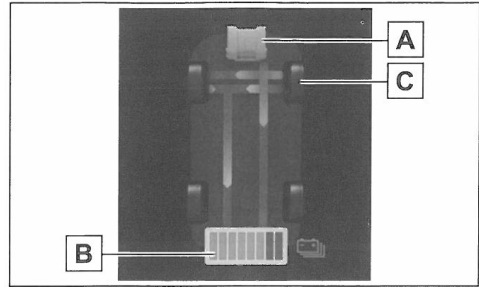

A موتور بنزینی

B باتری هیبریدی (باتری کششی)

C چرخ جلو

◀ صفحه سیستم صوتی

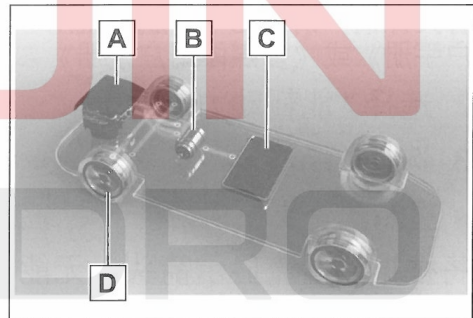

A موتور بنزینی

B موتور هیبریدی (موتور کششی)

C باتری هیبریدی (باتری کششی)

D چرخ جلو

اگر میزان شارژ باقی مانده کمتر شود، زنگ هشدار خاموش می‌شود.

● هنگامی که پیغام هشدار روی صفحه نمایشگر چند منظوره نمایش داده می‌شود، زنگ هشدار هم به صدا در می‌آید، لطفاً برای عیب‌یابی، دستورالعمل‌های نمایش داده شده روی صفحه را دنبال کنید.

■ وضعیت باتری هیبریدی (باتری کششی)

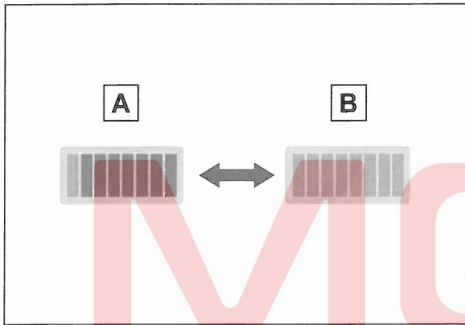

A کم

B زیاد

تصاویر تنها به عنوان مرجع می‌باشند و ممکن است در شرایط واقعی اندکی تفاوت داشته باشد.

مصرف انرژی

■ اطلاعات سفر

۱ نماد خودرو را در صفحه اصلی فشار دهید. برای خودروهای مجهز به سیستم ناوبری، اگر نماد  در صفحه اصلی نمایش داده نمی‌شود، گزینه باتری روی نوار عملکرد را لمس کنید.

برای کسب اطلاعات بیشتر، به کتابچه راهنمای سیستم ناوبری مراجعه کنید.

۲ مصرف انرژی را انتخاب کنید

۳ جریان انرژی را انتخاب کنید.

اگر صفحه‌ای غیر از مصرف انرژی کوتاه مدت نمایش داده می‌شود، مصرف انرژی کوتاه مدت را انتخاب کنید

■ رنگ باتری هیبریدی (باتری کششی) روی صفحه

سیستم صوتی

هنگامی که باتری هیبریدی (باتری کششی) شارژ می‌شود، سبز و در زمان استفاده به رنگ زرد است.

■ هشدار میزان شارژ باتری هیبریدی (باتری کششی)

● وقتی دسته‌دهنده در موقعیت N قرار گیرد، هنگامی که باتری هیبریدی بدون شارژ است یا زمانی که شارژ باقی مانده به زیر سطح معینی می‌رسد، زنگ هشدار به طور متناوب به صدا در می‌آید.

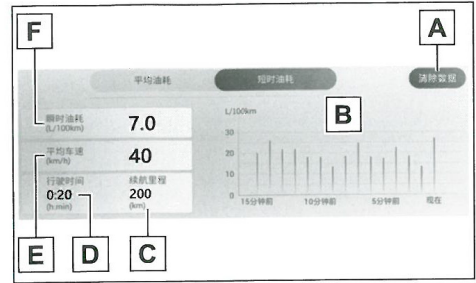
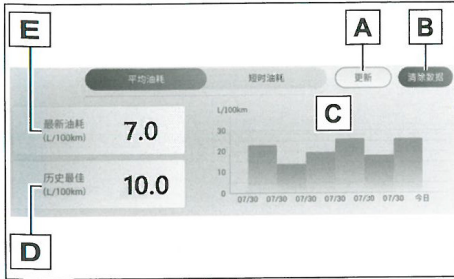

تصاویر فقط به عنوان مثال هستند و ممکن است کمی با شرایط واقعی متفاوت باشند.

- A به روز رسانی آخرین داده‌های میانگین مصرف سوخت
- B ریست کردن داده‌های سابقه
- C سوابق مصرف سوخت قبلی
- D بازگشت به بهترین مصرف قبلی
- E آخرین میانگین مصرف سوخت

تصاویر فقط به عنوان مثال هستند و ممکن است با شرایط واقعی متفاوت باشند.

- A ریست کردن داده‌های مصرف سوخت
- B مصرف سوخت در ۱۵ دقیقه گذشته
- C مسافت قابل پیمایش
- D زمان رانندگی سپری شده از زمان فعال شدن سیستم هیبریدی را نشان می‌دهد.
- E میانگین سرعت خودرو پس از فعال شدن سیستم هیبریدی را نشان می‌دهد.

■ به روز رسانی اطلاعات ثبت شده گذشته

برای اندازه‌گیری مجدد مصرف سوخت فعلی، گزینه "به روز رسانی" را جهت بروز رسانی مصرف سوخت انتخاب کنید.

■ ریست کردن داده‌ها

برای ریست کردن داده‌های مصرف سوخت، گزینه "ریست کردن داده‌ها" را انتخاب کنید.

■ مسافت قابل پیمایش

حداکثر مسافتی را که می‌توان با سوخت باقیمانده طی کرد را نشان می‌دهد.

این مقدار بر اساس میانگین مصرف سوخت محاسبه می‌شود.

بنابراین، مسافت واقعی قابل پیمایش، ممکن است با مسافت نمایش داده شده متفاوت باشد.

■ مصرف سوخت فعلی

میانگین مصرف سوخت در هر ۱۵ دقیقه گذشته بر اساس رنگ به میانگین مصرف سوخت قبلی و میانگین مصرف سوخت فعلی از آخرین باری که دکمه استارت در موقعیت ON قرار گرفته است تقسیم می‌شود. میانگین مصرف سوخت نشان داده شده فقط به عنوان مثال و مرجع است.

■ تاریخچه

۱ نماد خودرو را در صفحه اصلی لمس کنید.

برای خودروهای مجهز به سیستم ناوبری، اگر نماد  در صفحه اصلی نمایش داده نمی‌شود، نوار عملکرد را لمس کنید.

برای کسب اطلاعات بیشتر، به کتابچه راهنمای سیستم ناوبری مراجعه کنید.

۲ مصرف انرژی را انتخاب کنید.

۳ جریان انرژی را انتخاب کنید.

اگر صفحه‌ای غیر از مصرف انرژی کوتاه مدت نمایش داده می‌شود، مصرف انرژی کوتاه مدت را انتخاب کنید.

MOIN
KHODRO

۳-۱. اطلاعات کلید و ریموت کنترل

کلید و ریموت کنترل ۹۰

۳-۲. باز کردن، بستن و قفل کردن درب‌ها

درب‌ها ۹۳

درب صندوق عقب ۹۶

سیستم ورود و استارت هوشمند ۹۹

۳-۳. تنظیم صندلی‌ها

صندلی‌های جلو ۱۰۴

صندلی‌های عقب ۱۰۵

پشت‌سری ۱۰۶

۳-۴. تنظیم غربلک فرمان و آینه بغل

غربلک فرمان ۱۰۸

آینه دید عقب داخلی ۱۰۹

آینه‌های بغل ۱۱۰

۳-۵. باز کردن و بستن شیشه درب‌ها

شیشه بالابر برقی ۱۱۲

سانروف ۱۱۴

۳-۶. تنظیمات رایج

تنظیمات شخصی ۱۱۷

اطلاعات کلید و ریموت کنترل

کلید و ریموت کنترل

کلید و ریموت کنترل زیر، همراه این خودرو است.

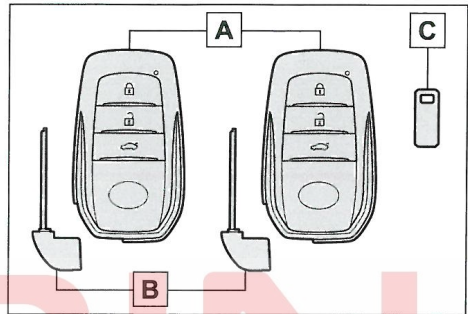

A کلید الکترونیکی (ریموت کنترل)

• کار با سیستم ورود و استارت هوشمند (← ص. ۹۹)

• کار با ریموت کنترل (← ص. ۹۱)

B کلید مکانیکی

C پلاک شماره کلید

■ هنگام سفر با هواپیما

زمانی که ریموت کنترل دارای عملکرد فرستنده را با خود به داخل هواپیما می‌برید، از فشردن دکمه‌های فرستنده خودداری کنید. اگر فرستنده را داخل کیف و غیره به همراه دارید، مطمئن شوید که تصادفی دکمه‌ای فشرده نشود. فشرده شدن دکمه‌ها می‌تواند منجر به ارسال امواج رادیویی و در نتیجه تداخل در عملکرد هواپیما شود.

■ تمام شدن باتری ریموت کنترل

• عمر باتری استاندارد ۱ تا ۲ سال است.

• اگر باتری ضعیف شود، با خاموش شدن موتور یک هشدار در اتاق خودرو به صدا درمی‌آید و پیغام روی صفحه نمایشگر چند منظوره نمایش داده می‌شود.

• برای جلوگیری از اتمام باتری ریموت کنترل، در زمانی که از ریموت کنترل برای مدت طولانی استفاده

نمی‌شود، آن را در حالت صرفه‌جویی در مصرف باتری تنظیم کنید. (← ص. ۱۰۰)

• حتی اگر از ریموت کنترل استفاده نشود، باتری تمام می‌شود، زیرا همیشه امواج رادیویی را دریافت می‌کند. علائم زیر نشان‌دهنده آن است که باتری ریموت کنترل ممکن است تمام شده باشد. در صورت لزوم باتری را تعویض کنید. (← ص. ۲۷۲)

• سیستم ورود و استارت هوشمند یا فرستنده ریموت کنترل کار نمی‌کند.

• برد مؤثر ریموت کنترل کمتر می‌شود.

• چراغ نشانگر LED روی کلید روشن نمی‌شود.

• برای جلوگیری از آسیب جدی ریموت کنترل، آن را در محدوده ۱ متری از تجهیزات الکترونیکی زیر که می‌توانند میدان مغناطیسی ایجاد کنند قرار ندهید:

• تلویزیون

• کامپیوتر شخصی

• تلفن همراه، تلفن بی سیم و شارژر باتری

• تلفن همراه یا تلفن بی سیم در حال شارژ شدن

• چراغ رومی‌زی

• اجاق القایی

• اگر ریموت کنترل برای مدت طولانی بدون استفاده در خودرو رها شود، ممکن است باتری کلید سریع‌تر از حد معمول تمام شود، حتی اگر از سیستم ورود و استارت هوشمند استفاده نشود.

■ تعویض باتری (← ص. ۲۷۲)

■ اگر روی صفحه نمایشگر چندمنظوره پیغام "کلید جدیدی ثبت شده است." نمایان شد، برای کسب جزئیات با نماینده مجاز تماس بگیرید.

به مدت حدود ۱۰ روز پس از ثبت ریموت کنترل جدید، این پیغام هر بار که قفل درب را از بیرون خودرو باز می‌کنید نمایش داده می‌شود.

اگر این پیغام بدون ثبت ریموت کنترل جدید نمایش داده شد، از نمایندگی مجاز بپرسید که آیا یک ریموت کنترل نامشخص (ریموت کنترل خودروی دیگری) ثبت شده است یا خیر.

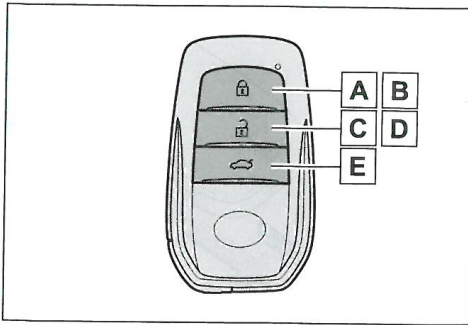

A قفل درب‌ها (← ص. ۹۳)

B بستن شیشه درب‌ها ۱* و سانروف ۱، ۲* (← ص. ۹۳)

C باز کردن قفل درب‌ها (← ص. ۹۳)

D باز کردن شیشه درب‌ها ۱* و سانروف ۱، ۲* (← ص. ۹۳)

E باز کردن درب صندوق عقب (← ص. ۹۸)

*۱: این تنظیم باید توسط نمایندگی مجاز سفرشی شود.

*۲: در صورت مجهز بودن

استفاده از کلید مکانیکی

برای بیرون آوردن کلید مکانیکی، ضامن را فشار دهید و کلید را بیرون بیاورید.

از آنجایی که کلید مکانیکی فقط در یک طرف دندانه دارد، فقط در یک جهت می‌توان آن را وارد کرد. اگر کلید در سیلندر قفل جا نمی‌رود، کلید را بیرون آورده و دوباره امتحان کنید. پس از استفاده از کلید مکانیکی، آن را در جای خود در ریموت کنترل قرار دهید.

کلید مکانیکی و ریموت کنترل را با هم حمل کنید. اگر باتری ریموت کنترل تمام شود، از کلید مکانیکی، برای باز کردن درب خودرو استفاده کنید. (← ص. ۳۰۸)

توجه

■ برای جلوگیری از آسیب به ریموت کنترل

- از انداختن ریموت کنترل، قرار دادن آن در معرض ضربه شدید یا خم کردن کلید مکانیکی خودداری کنید.
- ریموت کنترل را برای مدت طولانی در معرض دمای بالا قرار ندهید.
- از خیس کردن یا شستن ریموت با قرار دادن آن در دستگاه شوینده اولتراسونیک یا سایر تجهیزات اجتناب کنید.
- از اتصال اجسام فلزی یا مغناطیسی به ریموت کنترل یا قرار دادن ریموت کنترل در نزدیکی چنین اجسامی جلوگیری کنید.

از جدا کردن قطعات ریموت کنترل بپرهیزید.

- از چسباندن برجسب یا هر چیز دیگری روی سطح ریموت کنترل خودداری کنید.
- ریموت کنترل را نزدیک اجسامی که می‌توانند میدان مغناطیسی ایجاد کنند، مانند تلویزیون، سیستم‌های صوتی و اجاق‌های القایی قرار ندهید.
- ریموت کنترل را در نزدیکی تجهیزات پزشکی الکترونیکی مانند تجهیزات پزشکی با فرکانس پایین یا تجهیزات طول موج بلند درمانی قرار ندهید و در حین درمان پزشکی از همراه داشتن ریموت کنترل خودداری کنید.

■ همراه داشتن ریموت کنترل

هنگام حمل ریموت کنترل، آن‌ها را در فاصله ۱۰ سانتی‌متری یا بیشتر از تجهیزات برقی روشن نگه دارید. امواج رادیویی ساطع شده توسط تجهیزات الکتریکی در فاصله ۱۰ سانتی‌متری ریموت کنترل ممکن است با ریموت کنترل تداخل داشته و باعث عدم کارکرد صحیح آن شود.

■ در صورت نقص یا ایراد سیستم ورود، استارت هوشمند از کار می‌افتد یا دیگر عملکردهای مرتبط. (← ص. ۳۰۸)

■ در صورت گم شدن ریموت کنترل. (← ص. ۳۰۷)

ریموت کنترل

ریموت کنترل دارای عملکردهای زیر است:

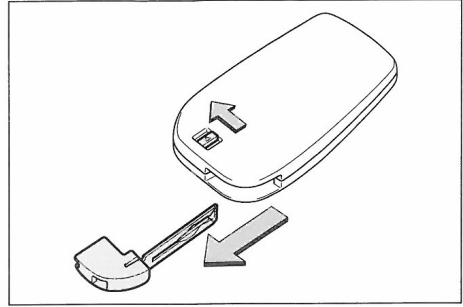

■ اگر کلید مکانیکی گم شود

← ص. ۳۰۷

■ در صورت استفاده از کلید اشتباه

سیلندر کلید آزادانه می‌چرخد تا از خرابی مکانیسم داخلی جلوگیری شود.

MOJIN
KHODRO

برای بستن شیشه *1 و سانروف *1,2، این کلید را فشار داده و نگه دارید.

2 باز کردن قفل تمام درب‌ها

برای باز کردن شیشه *1 و سانروف *1,2، این کلید را فشار داده و نگه دارید.

*1: این تنظیم باید توسط نمایندگی سفارشی سازی شود.

*2: در صورت مجهز بودن

درب‌ها

قفل کردن و باز کردن قفل درب‌ها از سمت بیرون خودرو

عملکرد

برای فعال کردن این عملکرد باید ریموت کنترل را همراه داشته باشید.

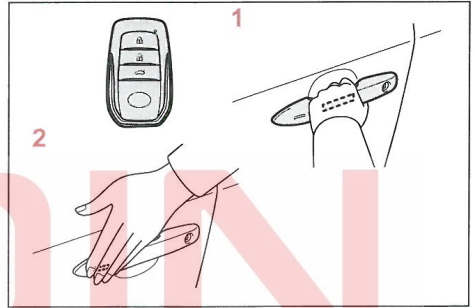

1 دستگیره درب جلو را نگه دارید تا قفل همه درب‌ها باز شود. مطمئن شوید که سنسور پشت دستگیره را لمس کرده‌اید. قفل درب‌ها را تا ۳ ثانیه پس از قفل شدن درب نمی‌توان باز کرد.

*: می‌توان تنظیمات باز کردن قفل درب را تغییر داد (ص. ۹۳، ۳۳۴)

2 سنسور قفل (ناحیه فرو رفته در کنار دستگیره درب جلو) را لمس کنید تا همه درب‌ها قفل شوند. بررسی کنید که درب‌ها به طور ایمن قفل شده باشند.

ریموت کنترل

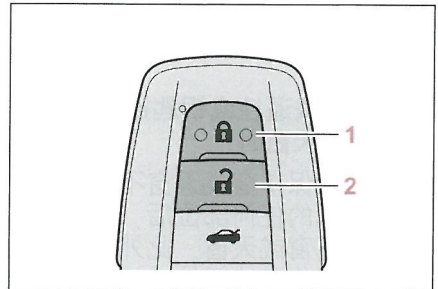

1 قفل کردن همه درب‌ها
بررسی کنید تا از قفل بودن درب‌ها اطمینان حاصل کنید.

تغییر عملکرد باز شدن قفل درب‌ها

با استفاده از ریموت کنترل، می‌توان دسترسی به درب‌های باز شده را تنظیم کرد

1 دکمه استارت در موقعیت OFF قرار دارد.

2 هنگامی که چراغ نشانگر روی قفل ریموت کنترل خاموش است، دکمه قفل یا را حدود ۵ ثانیه فشار دهید.

همانطور که در جدول زیر مشاهده می‌کنید، با هر بار فشار دکمه، عملکرد تغییر می‌کند (برای تغییر مستمر تنظیمات، دکمه را رها کرده و قبل از تکرار مرحله ۲ حداقل ۵ ثانیه صبر کنید).

حالت باز شدن قفل درب	روی صفحه نمایشگر چند منظوره / صدای بیپ
با لمس دستگیره درب راننده، فقط قفل درب راننده باز می‌شود.	
با لمس دستگیره سرنشین جلو، قفل همه درب‌ها باز می‌شود.	
با لمس دستگیره هر یک از درب‌های جلو، قفل همه درب‌ها باز می‌شود.	

پس از تغییر تنظیمات، برای جلوگیری از فعال شدن تصادفی سیستم ضد سرقت، برای باز کردن قفل درب از ریموت کنترل استفاده کنید و سپس یک بار درب را باز و بسته کنید. (اگر درب ظرف ۳۰ ثانیه پس از فشار دادن قفل باز نشود، دوباره قفل می‌شود و سیستم ضد سرقت به طور خودکار فعال می‌شود)

اگر آژیر هشدار به صدا درآمد، فوراً آن را قطع کنید. (ص. ۵۶)

■ سیگنال‌های عملکردی

فلاشرها چشمک زده، قفل/ باز شدن قفل دربها را از طریق عملکرد ورود* یا ریموت کنترل نشان می‌دهد (قفل شدن: یک بار، باز شدن قفل: دو بار)
* در صورت مجهز بودن

■ مشخصه‌های امنیتی قفل کردن

اگر ۳۰ ثانیه پس از باز کردن قفل، یکی از دربها باز نشود، عملکرد امنیتی به طور خودکار دربها را مجدداً قفل می‌کند.

■ زمانی که درب را نمی‌توان با استفاده از سنسور قفل روی دستگیره درب جلو قفل کرد (خودروهای مجهز به عملکرد ورود)

اگر با لمس سنسور قفل درب، با انگشت درب را نمی‌توان قفل کرد، با کف دست خود لمس کنید.
اگر دستکش به دست دارید، آن‌ها را در بیاورید.

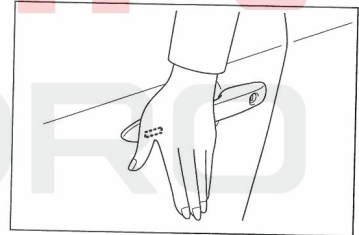

■ هشدار (در صورت مجهز بودن)

قفل کردن دربها باعث فعال شدن عملکرد سیستم هشدار می‌شود. (ص. ۵۶)

■ شرایطی که بر عملکرد سیستم ورود و استارت هوشمند یا ریموت کنترل بی‌سیم تأثیر می‌گذارد.

ص. ۱۰۱

■ اگر سیستم ورود و استارت هوشمند یا ریموت کنترل به درستی کار نمی‌کند.

برای قفل کردن و باز کردن قفل دربها از کلید مکانیکی استفاده کنید. (ص. ۳۰۸)

اگر باتری ریموت کنترل تمام شده است، آن را با یک باتری جدید تعویض کنید. (ص. ۲۷۲)

■ اگر باتری ۱۲ ولت تمام شده باشد

دربها را نمی‌توان با استفاده از عملکرد ورود (در صورت مجهز بودن) یا ریموت کنترل قفل و باز کرد. برای قفل یا باز کردن دربها از کلید مکانیکی استفاده کنید.
(ص. ۳۰۸)

■ عملکرد یادآوری وجود اشیاء روی صندلی عقب

برای یادآوری اینکه چمدان و غیره را روی صندلی‌های عقب فراموش نکنید، در هریک از شرایط پس از قرار گرفتن دکمه استارت در موقعیت OFF، زنگ هشدار به صدا در می‌آید و پیغامی برای حدود ۶ ثانیه روی صفحه نمایشگر چند منظوره نمایش داده می‌شود.

● سیستم هیبریدی ظرف ۱۰ دقیقه پس از باز کردن و بستن درب عقب راه‌اندازی شود.

● پس از راه‌اندازی سیستم هیبریدی، درب عقب باز یا بسته شود.

با این حال، اگر درب عقب در حدود ۲ ثانیه باز و سپس بسته شود، ممکن است عملکرد یادآوری صندلی عقب عمل نکند.

عملکرد یادآوری صندلی عقب بر اساس باز و بسته شدن دربهای عقب تشخیص می‌دهد که آیا چمدان و غیره بر روی صندلی‌های عقب قرار گرفته است یا خیر. بنابراین، عملکرد یادآوری صندلی عقب ممکن است بسته به موقعیت کار نکند.

ممکن است همچنان چمدان و غیره را روی صندلی‌های عقب فراموش کنید یا عملکرد یادآوری ممکن است بدون دلیل عمل کند.

می‌توان عملکرد یادآوری صندلی عقب را غیر فعال نمود (ص. ۳۳۴)

■ سفارشی سازی

برخی از عملکردها را می‌توان سفارشی کرد. (ص. ۳۳۴)



هشدار

■ جلوگیری از بروز حوادث

لطفاً هنگام رانندگی با خودرو موارد احتیاطی زیر را رعایت کنید. اگر این اقدامات را انجام ندهید ممکن است دربها باز شوند و سرنشینان از خودرو به بیرون پرتاب شوند که منجر به آسیب جدی یا حتی مرگ شود.

● مطمئن شوید که همه دربها به درستی بسته و قفل شده باشند.

■ دکمه‌های قفل مرکزی

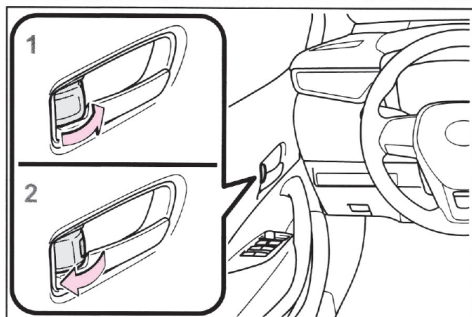

1 قفل درب

2 باز کردن قفل درب

حتی اگر دکمه قفل در وضعیت قفل شده باشد، با کشیدن دستگیره داخلی، می‌توان درب سمت راننده را باز کرد.

■ بدون استفاده از کلید، درب جلو را از بیرون خودرو قفل کنید.

1 دکمه قفل داخلی را در وضعیت قفل قرار دهید.

2 حین کشیدن دستگیره، درب را ببندید.

اگر دکمه استارت روی ACC یا ON تنظیم شده باشد یا ریموت کنترل در ماشین باشد، نمی‌توان دربها را قفل کرد. با این وجود ممکن است کلید به درستی شناسایی نشده و دربها قفل شوند.

■ زنگ هشدار بسته نبودن درب

اگر درب خودرو یا درب صندوق عقب به طور کامل بسته نشود، هنگامی که سرعت خودرو به ۵ کیلومتر در ساعت برسد، زنگ هشدار به صدا درمی‌آید.

موقعیت درب‌های باز در صفحه نمایشگر چند منظوره نمایش داده می‌شود.

■ قفل ایمنی کودک درب عقب

پس از تنظیم قفل ایمنی، نمی‌توان درب را از داخل خودرو باز کرد.

! هشدار

● هنگام رانندگی دستگیره درب را نکشید. به درب راننده توجه ویژه‌ای داشته باشید، زیرا حتی اگر دکمه قفل درب داخلی در حالت قفل باشد، ممکن است درب باز شود.

● لطفاً هنگامی که کودکان در صندلی‌های عقب نشسته‌اند، قفل ایمنی کودک درب عقب را فعال کنید.

■ هنگام باز کردن یا بستن درب

محیط اطراف خودرو را بررسی کنید، مثلاً اینکه آیا خودرو در شیب قرار دارد یا خیر، آیا فضای کافی برای باز کردن درب وجود دارد یا خیر و آیا باد شدید وجود دارد یا خیر. هنگام باز کردن یا بستن درب، دستگیره آن را محکم بگیرید تا از حرکت غیرمنتظره آن جلوگیری شود.

■ هنگام استفاده از ریموت کنترل یا کلید برای کار کردن با شیشه بالابرها برقی یا سانروف

قبل از هر اقدامی مطمئن شوید که شیشه یا سانروف، با هیچ قسمتی از بدن سرنشین در تماس نباشد.

شیشه بالابرها برقی یا سانروف خطرناک هستند. همچنین اجازه ندهید کودکان با ریموت کنترل یا کلید کار کنند. شیشه‌های برقی یا سانروف‌ها می‌توانند باعث آسیب کودکان و سایر سرنشینان شوند.

■ باز کردن و قفل کردن درب‌ها از سمت داخل

■ کلید قفل درب (قفل کردن / باز کردن قفل)

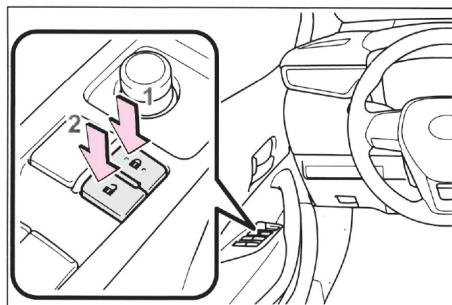

1 قفل کردن همه درب‌ها

2 باز کردن قفل تمام درب‌ها

درب صندوق عقب

با استفاده از کلید باز کردن درب صندوق عقب یا ریموت کنترل می‌توان درب صندوق عقب را باز کرد.

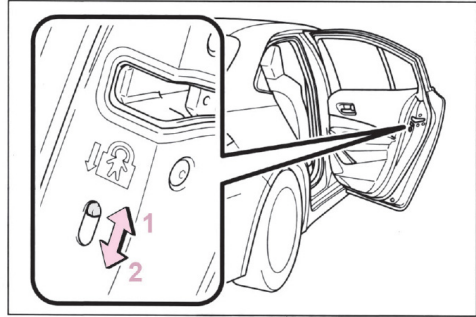

1 باز کردن قفل

2 قفل کردن

برای جلوگیری از باز شدن درب‌های عقب از داخل توسط کودکان این قفل‌ها را فعال نمایید. کلید هر کدام از درب‌های عقب را به سمت پایین فشار داده هر دو درب عقب را قفل کنید.

⚠ هشدار

لطفاً اقدامات احتیاطی زیر را رعایت کنید.

عدم انجام این کار ممکن است منجر به آسیب جدی یا حتی مرگ شود.

■ قبل از رانندگی

● مطمئن شوید که درب صندوق عقب کاملاً بسته است. اگر درب صندوق عقب به طور کامل بسته نشده باشد، ممکن است در حین رانندگی به طور تصادفی باز شده و به اشیاء نزدیک آن برخورد کند یا چمدان از صندوق عقب به بیرون پرتاب شده و باعث تصادف شود.

● به کودکان اجازه ندهید در قسمت صندوق عقب بازی کنند. اگر کودکان به طور تصادفی در صندوق عقب گیر بیفتند، ممکن است دچار گرم‌زدگی، خفگی یا آسیب‌های دیگر شوند. اجازه ندهید کودکان درب صندوق عقب را باز و بسته کنند.

این کار منجر به عملکرد ناخواسته درب صندوق عقب یا در نتیجه گیر افتادن دستان، سر یا گردن کودک در صندوق عقب شود.

■ نکات کلیدی هنگام رانندگی

هرگز اجازه ندهید کسی در صندوق عقب بنشیند. در غیر این صورت، ممکن است در صورت ترمز اضطراری یا برخورد، آسیب جدی یا حتی مرگ رخ دهد.

■ استفاده از صندوق عقب

لطفاً اقدامات احتیاطی زیر را رعایت کنید.

در غیر این صورت ممکن است باعث گیر افتادن و آسیب جدی افراد شود.

- هنگام بستن درب صندوق عقب، درب را به آرامی فشار دهید
- هیچ وسیله‌ای غیر از قطعات اصلی تویوتا را روی درب صندوق عقب نصب نکنید. در غیر اینصورت، هنگام باز بودن درب، وزن اضافی روی درب صندوق عقب، ممکن است باعث بسته شدن ناگهانی آن شود.

باز کردن درب صندوق عقب

■ اهرم باز کردن درب صندوق عقب

اهرم را به سمت بالا بکشید تا درب صندوق عقب باز شود.

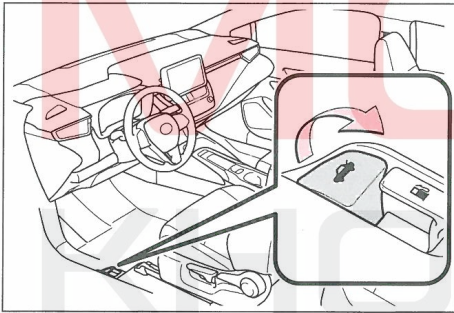

■ دکمه باز کردن قفل درب صندوق عقب

◀ خودرو فاقد عملکرد ورود

ابتدا قفل تمام درب‌ها را به یکی از روش‌های زیر باز کرده و سپس دکمه روی درب صندوق عقب را فشار دهید.

- ریموت کنترل
- کلید قفل درب
- کلید مکانیکی

هشدار !

- حین باز یا بستن درب صندوق عقب، ابتدا ایمن بودن محدوده اطراف را کنترل نمایید.
- در صورتی که کسی در نزدیکی خودرو است، پیش از باز کردن درب صندوق عقب، از ایمن بودن آن‌ها مطمئن شوید و باز کردن درب صندوق عقب را به آن‌ها اطلاع دهید.
- حین وزش باد، بسیار مراقب بسته شدن درب صندوق عقب باشید.
- از اتصال هرگونه تجهیزات به جز قطعات اصلی تویوتا به درب صندوق عقب خودداری نمایید. این‌گونه وسایل، وزن درب را افزایش داده، منجر به بسته شدن ناگهانی درب می‌شوند.
- اگر درب صندوق عقب کاملاً باز نشده باشد ممکن است ناگهان بسته شود. مراقب باز و بسته شدن ناگهانی درب صندوق عقب باشید. پیش از استفاده از صندوق عقب مطمئن شوید درب صندوق عقب کاملاً باز شده است.

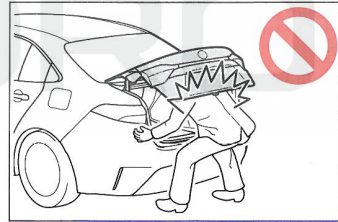

- حین بستن درب صندوق عقب، برای جلوگیری از گیر کردن انگشتانتان، بسیار مراقب باشید.

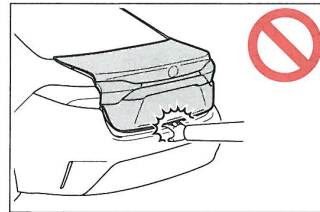

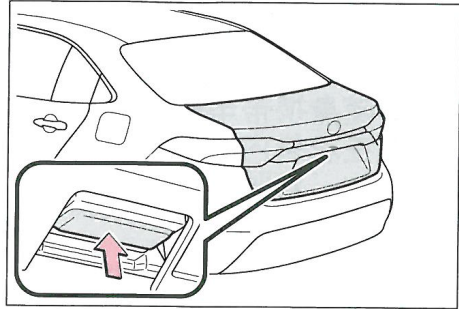
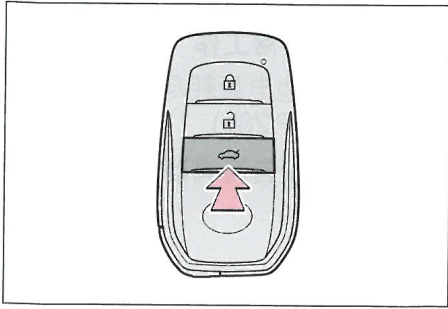

■ چراغ صندوق عقب

● هنگامی که درب صندوق عقب باز می‌شود، چراغ صندوق عقب روشن می‌شود.

● هنگام خاموش بودن موتور، اگر چراغ صندوق عقب روشن باشد، پس از ۲۰ دقیقه به طور خودکار خاموش می‌شود.

■ عملکردهایی برای جلوگیری از قفل شدن درب صندوق عقب در صورت قرار داشتن ریموت کنترل درون آن

● زمانی که تمام دربها قفل هستند و ریموت کنترل داخل صندوق عقب قرار دارد، در صورت بستن درب صندوق عقب، آژیر هشدار را به صدا درمی‌آورد. در این حالت می‌توان با فشار دادن دکمه روی درب، درب صندوق عقب را باز نمود. دکمه باز کردن قفل، درب صندوق عقب را باز می‌کند.

● حین قفل بودن تمام دربها اگر ریموت کنترل یدکی در صندوق عقب باشد، عملکرد جلوگیری از گیر افتادن ریموت کنترل فعال شده، در نتیجه درب صندوق عقب باز می‌شود. برای جلوگیری از سرقت خودرو، حین ترک خودرو، ریموت کنترل را با خود بردارید.

● حتی زمانی که تمام دربها قفل هستند و ریموت کنترل درون صندوق عقب قرار دارد، ممکن است ریموت کنترل، بسته به محل قرارگیری و امواج رادیویی اطراف آن شناسایی نشود.

● در این حالت، عملکرد جلوگیری از گیر افتادن ریموت کنترل فعال نشده و دربها قفل می‌شوند. پیش از بستن درب، از به همراه داشتن ریموت کنترل اطمینان حاصل فرمایید.

● در صورت باز بودن قفل هر یک از دربها، عملکرد ضد قفل شدن کلید فعال نمی‌شود. در این حالت از دکمه درب صندوق عقب برای باز کردن صندوق عقب استفاده کنید

◀ خودروی مجهز به عملکرد ورود

● هنگام حمل ریموت کنترل، دکمه روی درب صندوق عقب را فشار دهید.

● از یکی از روش‌های زیر برای باز کردن قفل تمام دربها بدون استفاده از ریموت کنترل برای باز کردن صندوق عقب استفاده کنید:

- عملکرد ورود
- ریموت کنترل
- سوئیچ قفل درب
- کلید مکانیکی

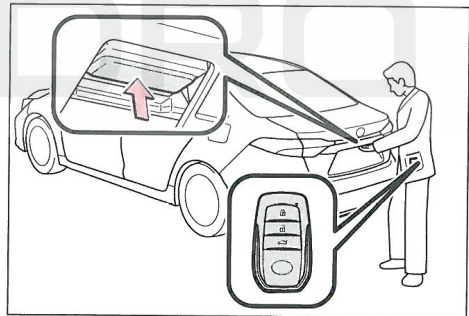

■ باز کردن از طریق ریموت کنترل

● دکمه را فشار داده و نگه دارید.

سیستم ورود و استارت هوشمند

تا زمانی که ریموت کنترل را با خود- مثلاً در جیب - حمل می‌کنید، می‌توان عملیات زیر را انجام داد. راننده باید ریموت کنترل را به همراه داشته باشد.

- قفل کردن و باز کردن قفل دربها (← ص. ۹۳)
- باز کردن درب صندوق عقب (← ص. ۹۷)
- روشن کردن موتور (← ص. ۱۳۰)

■ اگر سیستم ورود و استارت هوشمند یا ریموت کنترل به درستی کار نمی‌کند،

ممکن است باتری ریموت کنترل تمام شده باشد، لطفاً آن را با باتری جدید تعویض کنید. (← ص. ۲۷۲)

■ بوق هشدار بسته نشدن درب
← ص. ۹۵

■ سفارشی سازی

ویژگی‌های خاصی را می‌توان سفارشی کرد. (← ص. ۳۵۴)

■ محل آنتن‌ها

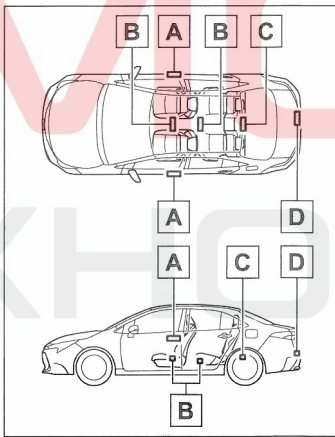



- A آنتن بیرونی (خودرو مجهز به عملکرد ورود)
- B آنتن داخل اتاق
- C آنتن داخل صندوق عقب
- D آنتن بیرون صندوق عقب

وضعیت	اقدامات
وقتی درب راننده باز است، دکمه استارت در موقعیت ACC قرار گیرد (یا هنگامی که دکمه استارت در موقعیت ACC قرار دارد، درب راننده باز شود)	دکمه استارت را در موقعیت OFF قرار داده و درب راننده را ببندید.
وقتی درب راننده باز است و موتور روشن شود.	درب راننده را ببندید.

■ **عملکرد صرفه جویی شارژ باتری ریموت کنترل**
 هنگامی که از خودرو برای مدت طولانی استفاده نشود؛ عملکرد ذخیره شارژ باتری فعال می‌شود تا از اتمام باتری ریموت کنترل و باتری خودرو جلوگیری شود.

- در شرایط زیر، ممکن است سیستم ورود و استارت هوشمند مدتی طول بکشد تا قفل درب‌ها را باز کند.
- ریموت کنترل به مدت ۲ دقیقه یا بیشتر در محدوده تقریباً 3.5 متری بیرون خودرو قرار گیرد.
- سیستم ورود و استارت هوشمند به مدت ۵ روز یا بیشتر مورد استفاده قرار نگرفته است
- اگر سیستم ورود و استارت هوشمند به مدت ۱۴ روز یا بیشتر مورد استفاده قرار نگیرد، هیچ دربی به جز درب راننده را نمی‌توان باز کرد. در این صورت دستگیره درب راننده را نگه دارید یا از ریموت کنترل یا کلید مکانیکی برای باز کردن قفل درب استفاده کنید.

■ **عملکرد صرفه جویی در باتری ریموت کنترل**
 هنگامی که روی حالت صرفه جویی در باتری تنظیم می‌شود، ریموت کنترل دریافت امواج رادیویی را متوقف می‌کند تا مصرف باتری را به حداقل برساند.
 در حالی که  را نگه داشته‌اید،  را دو بار فشار دهید. اطمینان حاصل کنید که نشانگر ریموت کنترل ۴ بار چشمک می‌زند.

در حالت صرفه جویی در باتری ریموت کنترل، سیستم ورود و استارت هوشمند قابل استفاده نیست. برای لغو این عملکرد، هریک از دکمه‌های روی ریموت کنترل را فشار دهید.

■ **برد مؤثر (محدوده‌ای که ریموت کنترل تشخیص داده می‌شود)**

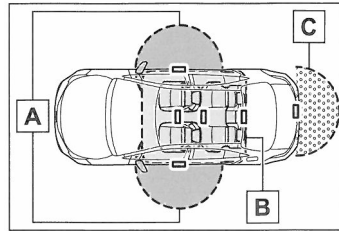

A هنگام قفل کردن یا باز کردن قفل درب

هنگامی که ریموت کنترل در محدوده تقریباً 0.7 متری از هریک از دستگیره‌های بیرونی قرار گیرد، سیستم می‌تواند عمل کند (فقط برای درب‌هایی که کلید را شناسایی کرده باشند).

B هنگام استارت زدن موتور یا تغییر حالت دکمه استارت

اگر ریموت کنترل در داخل خودرو باشد، سیستم می‌تواند عمل کند.

C هنگام باز کردن درب صندوق عقب
 هنگامی که ریموت کنترل در محدوده 0.7 متری از دکمه باز کردن درب صندوق عقب قرار داشته باشد، این سیستم می‌تواند عمل کند.

■ **آزیر و پیغام هشدار**

برای جلوگیری از تصادفات ناخواسته ناشی از عملکرد اشتباه و جلوگیری از سرقت، ترکیبی از آزیرها بیرونی و داخلی به صدا درمی‌آیند و پیغام‌های اخطار در صفحه نمایشگر چند منظوره نمایش داده می‌شود. با توجه به پیغام اخطار نمایش به طور مناسب عمل کنید.

جدول زیر موقعیت‌هایی که بوق هشدار به صدا درمی‌آید و راهکار قطع آن را توضیح می‌دهد.

- وقتی ریموت کنترل نزدیک شارژر باتری یا دستگاه الکترونیکی است.
 - وقتی که خودرو در پارکینگ پارک شده است که امواج رادیویی ساطع می‌کند.
- اگر با استفاده از سیستم ورود و استارت هوشمند، نمی‌توان درب‌ها را قفل/باز کرد، یکی از عملیات زیر را برای قفل/باز کردن درب‌ها انجام دهید:

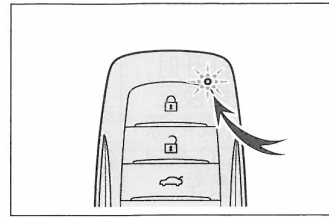

■ شرایط تأثیرگذار بر عملکرد

- ریموت کنترل را نزدیک هر دستگیره درب جلو نگه دارید و از آن استفاده کنید.
- اگر با روش‌های فوق نمی‌توان درب‌ها را قفل/باز کرد، از کلید استفاده کنید. (ص. ۳۰۸ ←)
- اگر نمی‌توان موتور را با استفاده از سیستم ورود و استارت هوشمند راه‌اندازی کرد، به ص ۳۰۹ مراجعه کنید.

■ نکات مربوط به عملکرد ورود

- در موارد زیر، حتی اگر ریموت کنترل در محدوده مؤثر (منطقه تشخیص) باشد، ممکن است سیستم به درستی کار نکند.
- هنگام قفل کردن یا باز کردن قفل درب، ریموت کنترل خیلی به شیشه پنجره یا دستگیره درب یا زمین نزدیک بوده یا بسیار بالاتر از خودرو قرار دارد.
- هنگام باز کردن درب صندوق عقب، ریموت کنترل در نزدیکی زمین یا مکانی بلند یا بسیار نزدیک به مرکز سپر عقب است.
- ریموت کنترل روی داشبورد، پنل شیشه عقب یا کف خودرو، یا در محفظه نگهداری روی درب یا جعبه داشبورد قرار دارد.
- هنگام خارج شدن از خودرو، ریموت کنترل را روی داشبورد یا نزدیک محفظه نگهداری روی درب قرار ندهید. بسته به شرایط دریافت امواج رادیویی، ریموت کنترل ممکن است توسط آنتن بیرونی خودرو شناسایی شود و درب از بیرون قفل شده و در نتیجه ریموت کنترل داخل خودرو گیر بیافتد.
- تا زمانی که ریموت کنترل در محدوده مؤثر باشد، هر کسی می‌تواند درب را قفل نموده یا قفل آن را باز کند. با این حال، تنها دربی که ریموت کنترل در آن شناسایی شده است می‌تواند برای باز کردن قفل خودرو استفاده شود.
- حتی اگر ریموت کنترل در خودرو نباشد، ممکن است با نزدیک کردن ریموت کنترل به شیشه پنجره، موتور روشن شود.

سیستم ورود و استارت هوشمند از امواج رادیویی ضعیف استفاده می‌کند. در برخی مواقع، ارتباط بین ریموت کنترل و خودرو ممکن است تحت تأثیر قرار گیرد و از عملکرد صحیح سیستم ورود و استارت هوشمند، فرستنده ریموت کنترل و سیستم ضد سرقت جلوگیری کند.

- زمانی که باتری ریموت کنترل تمام می‌شود.
- در نزدیکی آنتن‌های تلویزیونی، نیروگاه، پمپ بنزین، فرستنده رادیویی بزرگ، فرودگاه یا سایر امکاناتی که امواج رادیویی قوی یا تداخل نویز الکتریکی ایجاد می‌کنند.
- هنگام حمل رادیو قابل حمل، تلفن همراه، تلفن بی‌سیم یا سایر وسایل ارتباطی بی‌سیم
- هنگامی که اجسام فلزی با بخش زیرین ریموت کنترل در تماس بوده یا آن را می‌پوشانند.
- کارت با فویل آلومینیومی
- جعبه سیگار با فویل آلومینیومی داخل آن
- کیف یا کیف فلزی
- سکه
- دستکش
- CD و DVD
- هنگامی که سایر کلیدهای ریموت کنترل (فرستنده امواج رادیویی) در نزدیکی خودرو استفاده می‌شوند.
- هنگام حمل همزمان ریموت کنترل و فرستنده‌های امواج رادیویی
- ریموت کنترل یا کلید ریموت کنترل خودروی دیگری که امواج رادیویی را ارسال می‌کند.
- رایانه شخصی یا دستیار دیجیتال شخصی (PDA)
- پخش کننده صوتی دیجیتال
- سیستم بازی قابل حمل
- عایق شیشه حاوی اجزای فلزی یا اجسام فلزی که به شیشه عقب وصل شده است.

● اگر ریموت دیگری در محدوده شناسایی باشد، ممکن است باز کردن قفل درب‌ها از طریق گرفتن دستگیره درب اندکی طول بکشد.

■ هنگام پارک خودرو برای مدت طولانی

● برای جلوگیری از سرقت خودرو، ریموت را داخل محدوده 2 m از خودرو رها نکنید.

● می‌توان سیستم ورود و استارت هوشمند را از قبل غیرفعال نمود (← ص. ۳۳۴)

● ریموت کنترل را در حالت ذخیره باتری قرار دهید تا به کاهش مصرف شارژ باتری کمک کند. (← ص. ۱۰۰)

■ نحوه استفاده صحیح از سیستم

● هنگام کار کردن با سیستم، ریموت را همراه داشته باشید. بسته به موقعیت قرارگیری و شرایط همراه داشتن ریموت کنترل، ممکن است ریموت به درستی شناسایی نشود و سیستم به درستی عمل نکند. (ممکن است آژیر به طور تصادفی به صدا درآید یا ویژگی ضد قفل درب کار نکند).

● ریموت کنترل را در صندوق عقب قرار ندهید. ممکن است بسته به موقعیت کلید (لبه داخلی محفظه بار) وضعیت کلید و شرایط امواج رادیویی در ناحیه اطراف، عملکرد ضد قفل کلید عمل نمی‌کند.

(← ص. ۹۸)

■ در صورتی که سیستم ورود و استارت هوشمند به درستی کار نکند

● درب‌ها را قفل و سپس قفل آن را باز کنید.

(← ص. ۳۰۸)

● موتور را روشن کنید ← ص. ۳۰۹

■ سفارشی سازی

● برخی از عملکردها را می‌توان سفارشی کرد.

(← ص. ۳۳۴)

● هنگامی که ریموت کنترل در محدوده مؤثر قرار دارد، اگر مقدار زیادی آب روی دستگیره درب پاشیده شود، مانند زمانی که باران می‌بارد یا هنگام شستن ماشین، ممکن است قفل درب باز شده یا درب قفل شود. (اگر درب‌ها باز و بسته نشوند، پس از حدود ۳۰ ثانیه به طور خودکار درب‌ها قفل می‌شوند).

● اگر در حین نزدیک بودن ریموت کنترل به خودرو، از آن برای قفل کردن درب‌ها استفاده می‌کنید، ممکن است نتوانید با استفاده از عملکرد ورود، قفل درب‌ها را باز کنید. (لطفاً برای باز کردن قفل درب‌ها از ریموت کنترل استفاده کنید).

● لمس سنسور قفل یا باز کردن قفل درب با دستکش ممکن است بر عملکرد قفل یا باز کردن قفل تأثیر بگذارد.

● هنگامی که از سنسور قفل برای عملیات قفل کردن درب استفاده می‌شود، سیگنال تشخیص تا دو بار متوالی نمایش داده می‌شود و سپس سیگنال تشخیص دیگر نمایش داده نمی‌شود.

● اگر هنگامی که ریموت کنترل در محدوده مؤثر قرار دارد، دستگیره درب خیس باشد، ممکن است درب به طور مکرر قفل و یا قفل آن باز شود. در این حالت، اقدامات مناسب پس از شستشوی خودرو را انجام دهید.

● ریموت را در محدوده 2 m یا بیشتر از خودرو قرار دهید (مطمئن شوید که کلید دزدیده نشود)

● ریموت را در حالت حفظ باتری قرار دهید تا سیستم ورود و استارت هوشمند غیر فعال شود (← ص. ۱۰۰)

● اگر ریموت کنترل درون خودرو باشد و در حین شستشوی خودرو دستگیره درب خیس شود، ممکن است پیغامی روی صفحه نمایشگر چند منظوره نمایش داده شود. قفل کردن تمام درب‌ها باعث پاک شدن پیغام می‌شود.

● اگر سنسور قفل با یخ، برف، گل و غیره تماس پیدا کند، ممکن است به درستی کار نکند. سنسور قفل را تمیز کرده و مجدداً اقدام نمایید.

● در صورت قرار گرفتن ناگهانی در محدوده مؤثر (محدوده شناسایی) یا استفاده ناگهانی از دستگیره درب، ممکن است قفل درب باز نشود. سنسور باز کردن قفل را لمس نموده و قبل از کشیدن مجدد دستگیره درب، از باز بودن قفل درب اطمینان حاصل کنید.

- اگر سیستم ورود و استارت هوشمند در تنظیمات سفارشی غیرفعال باشد
- قفل کردن و باز کردن قفل درب: از ریموت کنترل یا کلید مکانیکی استفاده کنید (← ص. ۹۳، ۳۰۸)
- استارت موتور و تغییر حالت دکمه استارت: ← ص. ۳۰۹
- خاموش کردن موتور: ← ص. ۱۳۱

MOIN
KHODRO

صندلی‌های جلو

مراحل تنظیم

صندلی (تنظیم دستی)

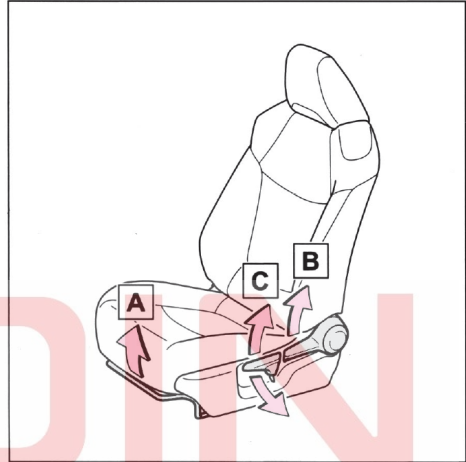

A اهرم تنظیم موقعیت صندلی

B اهرم تنظیم زاویه پشتی صندلی

C اهرم تنظیم ارتفاع صندلی (فقط سمت راننده)

صندلی برقی (فقط سمت راننده)

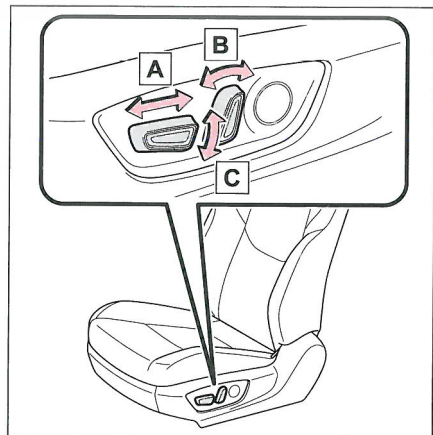

A کلید تنظیم موقعیت صندلی

B کلید تنظیم شیب پشتی صندلی

C کلید تنظیم ارتفاع عمودی

هشدار

■ هنگام تنظیم وضعیت صندلی

- هنگام تنظیم وضعیت صندلی مراقب باشید تا سایر سرنشینان هنگام جابه‌جایی صندلی آسیب نبینند.
- برای جلوگیری از آسیب، دستان خود را زیر صندلی یا نزدیک قطعات متحرک قرار ندهید.
- دستان یا انگشتان شما ممکن است در مکانیسم صندلی گیر کند.
- اطمینان حاصل کنید که فضای کافی برای پاهای شما وجود دارد تا از گیر کردن آن‌ها جلوگیری شود.

■ تنظیم صندلی

- مراقب باشید با سرنشین یا چمدان به صندلی برخورد نکند.
- صندلی را زیاد نخواستارید تا خطر لیز خوردن بدنتان از کمربند در هنگام برخورد کاهش یابد.
- اگر صندلی بیش از حد خوابانده شود، کمربند کمر ممکن است روی باسن بلغزد و مستقیماً شکم را فشار دهد یا کمربند شانه‌ای ممکن است با گردن تماس پیدا کند و در صورت تصادف خطر آسیب جدی یا حتی مرگ را افزایش دهد.
- در هنگام رانندگی، صندلی را تنظیم نکنید، در غیر این صورت ممکن است صندلی به طور غیرمنتظره‌ای حرکت کند و راننده کنترل خودرو را از دست بدهد.
- مطمئن شوید که صندلی در جای خود قفل شده است.

توجه

■ هنگام تنظیم صندلی‌های جلو

- هنگام تنظیم صندلی‌های جلو، مطمئن شوید که پشت سری با روکش تزئینی سقف تماس نداشته باشند. در غیر این صورت، پشت سری و روکش تزئینی سقف ممکن است آسیب ببینند.

هشدار 

لطفاً اقدامات احتیاطی را رعایت کنید. عدم رعایت این اقدامات ممکن است منجر به آسیب جدی یا مرگ شود.

■ هنگام تا کردن پشتی صندلی عقب

- در حین رانندگی پشتی صندلی را تا نکنید.
- خودرو را بر روی سطح صافی پارک نموده و ترمز پارک برقی را درگیر نمایید. دسته دنده را در موقعیت P قرار دهید..
- در حین حرکت اجازه ندهید کسی روی پشتی صندلی تا شده یا در صندوق عقب بنشیند.
- اجازه ندهید کودکان وارد صندوق عقب شوند.
- هنگام تا کردن پشتی صندلی عقب، مراقب باشید دستتان در آن گیر نکند.
- قبل از تا کردن پشتی صندلی عقب، موقعیت صندلی‌های جلو را طوری تنظیم کنید که در حین تا کردن پشتی صندلی‌های عقب، با آن‌ها تداخل نداشته باشد.

■ پس از باز گرداندن پشتی صندلی به حالت عمود

- با فشار پشتی صندلی را کمی به جلو و عقب حرکت دهید تا از قفل شدن پشتی صندلی در جای خود مطمئن شوید.
- اگر پشتی صندلی به طور ایمن قفل نشده باشد، علامت قرمز روی دکمه آزاد کن قفل پشتی صندلی مشاهده می‌شود. از قفل شدن پشتی صندلی اطمینان حاصل کنید.

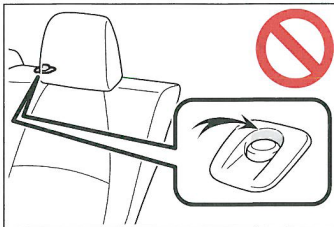

صندلی‌های عقب*

*: در صورت مجهز بودن

پشتی صندلی‌های عقب قابل تا شدن هستند.

پشتی صندلی‌های قابل تا شدن

پشتی صندلی‌های قابل تا شدن

- ۱ صندلی جلو را به سمت جلو حرکت دهید (←ص.۱۰۴)
- ۲ زیر آرنجی عقب را جمع کنید. (←ص.۲۲۸)
- ۳ سگک کمر بند ایمنی صندلی عقب- وسط را جمع کنید.

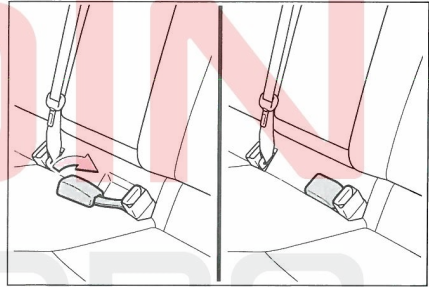

- ۴ در حالی که دکمه باز کردن قفل پشتی صندلی را فشار می‌دهید، پشتی صندلی را تا کنید.
- پشتی هر صندلی را می‌توان به طور جداگانه تا کرد.

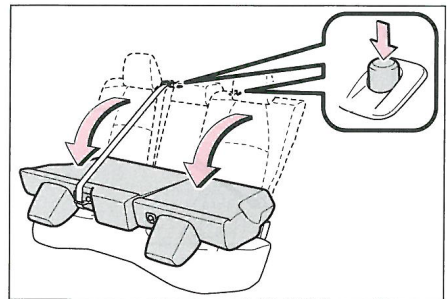

پشت سری

تمام صندلی‌ها مجهز به پشت سری هستند.

⚠ هشدار

■ پیشگیری‌های مرتبط با پشت سری

پیشگیری‌های زیر را در نظر قرار دهید. عدم توجه به موارد زیر می‌تواند منجر به صدمات جسمی جدی یا حتی مرگ گردد.

- از پشت سری طراحی شده مربوط به هر صندلی استفاده نمایید.
- همیشه پشت سری را در محل صحیح قرار دهید.
- پس از تنظیم پشت سری آن‌ها را به پایین فشار داده و از قفل شدن آن اطمینان حاصل نمایید
- وقتی پشت سری را برداشته‌اید، از رانندگی خودداری فرمایید.

⚠ هشدار

- مطمئن شوید کمر بند ایمنی پیچ خوردگی نداشته و در پشتی صندلی گیر نکرده باشد.
- در صورت گیر کردن کمر بند ایمنی بین قلاب کمر بند و سگک، ممکن است کمر بند ایمنی آسیب ببیند.

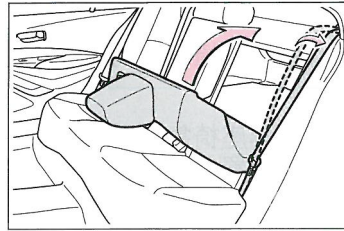

⚠ توجه

- هنگام تا کردن پشتی صندلی سمت راست اطمینان حاصل کنید که چمدان در محفظه بار وسیع شده، به کمر بند ایمنی عقب- وسط آسیبی نمی‌رساند.

تنظیم پشت سری

■ صندلی‌های جلو

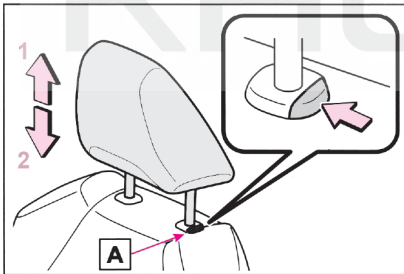

1 بالا

پشت سری را به سمت بالا بکشید.

2 پایین

هنگام فشار دادن ضامن باز کردن قفل **A**، پشت سری را به سمت پایین فشار دهید.

■ تنظیم ارتفاع پشت سری (صندلی جلو)

هنگام تنظیم پشت سری، مطمئن شوید که مرکز آن در راستای بالای گوش‌های سرنشین باشد.

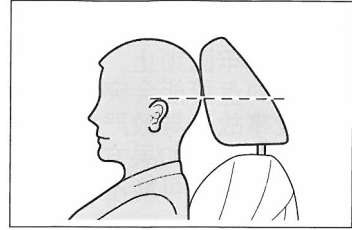

برداشتن پشت سری

در حالی که ضامن **A** باز کردن قفل را فشار می‌دهید، پشت سری را به سمت بالا بکشید.

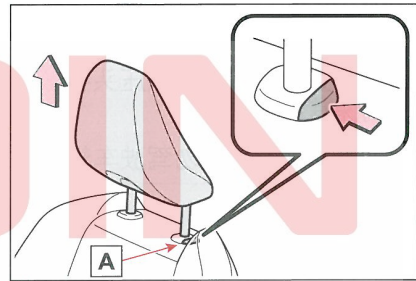

نصب پشت سری

پشت سری را با سوراخ‌های نصب تراز کنید و آن را به سمت پایین فشار دهید تا در موقعیت قفل قرار گیرد. در حالی که ضامن **A** را فشار می‌دهید، پشت سری را پایین بیاورید.

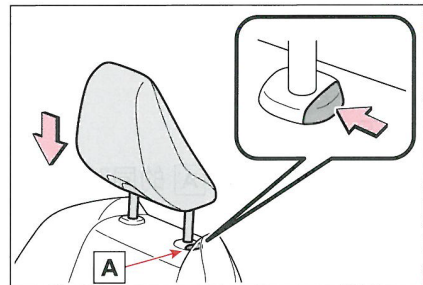

غربلیک فرمان

مراحل تنظیم

۱. غربلیک فرمان را نگه داشته و اهرم را به پایین فشار دهید.

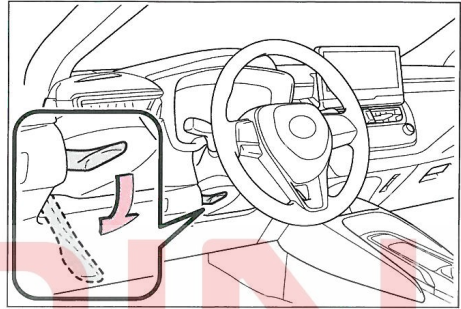

۲. با حرکت غربلیک به صورت افقی و عمودی آن را در موقعیت دلخواه قرار دهید.

پس از تنظیم، اهرم را بالا کشیده، غربلیک را در محل خود قفل کنید.

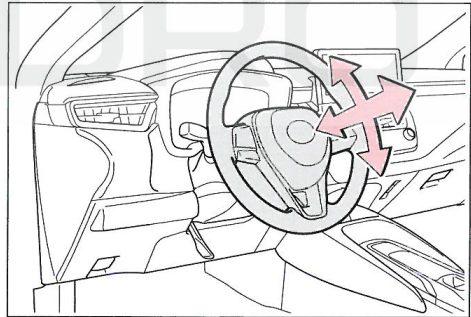

■ پس از تنظیم غربلیک فرمان

از قفل شدن غربلیک فرمان اطمینان حاصل نمایید. در غیر این صورت، غربلیک فرمان به طور ناگهانی حرکت کرده، منجر به تصادف و در نتیجه صدمات جسمی جدی و حتی مرگ می‌گردد. همچنین اگر غربلیک فرمان در محل خود قفل نشده باشد، ممکن است بوق به صدا درنیايد.

بوق

برای به صدا درآمدن بوق، علامت  یا نزدیک آن را فشار دهید.

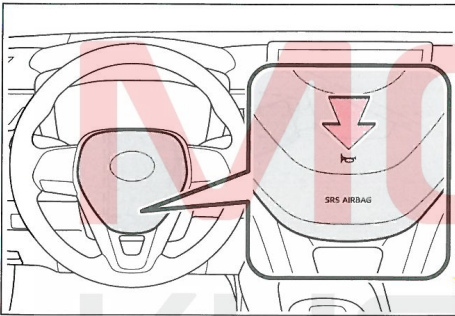

هشدار

■ حین رانندگی

حین رانندگی غربلیک فرمان را تنظیم نکنید. این کار می‌تواند منجر به از دست دادن کنترل و تصادف و در نتیجه صدمات جسمی جدی یا حتی مرگ گردد.

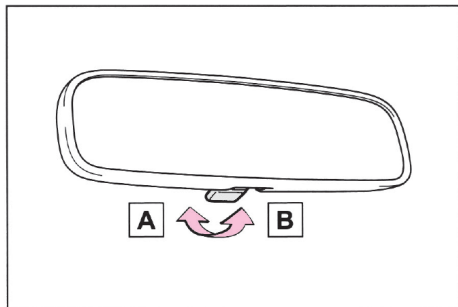

A موقعیت عادی

B موقعیت ضد انعکاس

آینه دید عقب داخلی

موقعیت آینه دید عقب را می توان تنظیم کرد تا دید واضحی از عقب ارائه شود.

تنظیم ارتفاع آینه عقب

می توان متناسب با وضعیت رانندگی، ارتفاع آینه دید عقب را تنظیم کرد.

برای تنظیم ارتفاع، آینه دید عقب را به سمت بالا و پایین حرکت دهید.

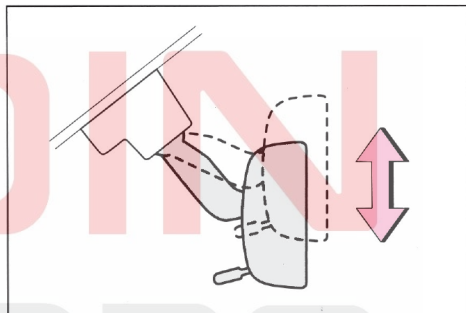

هشدار 

■ اقدامات احتیاطی در هنگام رانندگی

هنگام رانندگی موقعیت آینه دید عقب را تنظیم نکنید. در غیر این صورت، ممکن است به دلیل عملکرد نادرست تصادف رخ دهد که منجر به آسیب جدی یا حتی مرگ شود.

عملکرد ضد تابش نور

می توان با استفاده از اهرم، نور منعکس شده از چراغ های خودروهای پشتی را کاهش داد.

آینه‌های بغل

موقعیت آینه‌ها را می‌توان تنظیم کرد تا دید واضحی از عقب ارائه شود.

■ استفاده از آینه‌های بغل در هوای سرد

وقتی هوا سرد است و آینه‌های بغل یخ زده‌اند، ممکن است جمع کردن / باز کردن آینه‌های بغل یا تنظیم آینه غیرممکن باشد. یخ و برفی که آینه‌های بغل را پوشانده است، تمیز کنید.

⚠ هشدار

■ نکات مهم حین رانندگی

پیشگیری‌های زیر را حین رانندگی در نظر بگیرید.
عدم توجه به موارد زیر می‌تواند منجر به از دست دادن کنترل خودرو، تصادف و در نتیجه صدمات جسمی جدی یا حتی مرگ گردد.

- حین رانندگی آینه‌ها را تنظیم نکنید.
- از رانندگی با آینه‌های جمع شده خودداری نمایید.
- پیش از رانندگی هر دو آینه بغل راننده و سرنشین جلو باید باز و تنظیم شده و در موقعیت صحیح قرار گیرد.

تنظیم زاویه آینه بغل

۱ برای انتخاب آینه مورد نظر، کلید را بچرخانید.

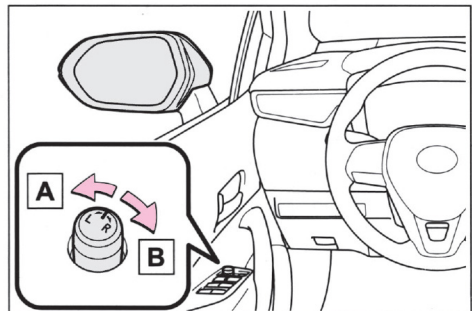

A چپ

B راست

۲ برای تنظیم آینه، کلید را فشار دهید.

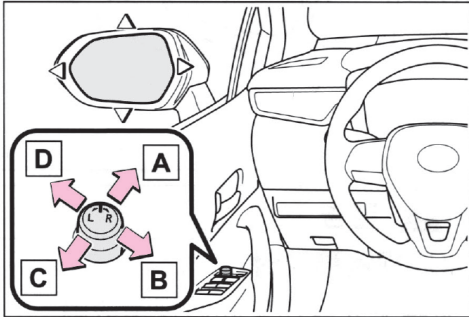

A بالا

B راست

C پایین

D چپ

■ شرایط تنظیم زاویه آینه بغل

دکمه استارت در موقعیت ACC یا ON است.

■ بخار گرفتن آینه بغل

برای پاک کردن بخار از روی آینه‌های بغل می‌توان از بخار زدا (گرم‌کن) آینه بغل استفاده نمود. برای فعال کردن عملکرد، دکمه بخار زدا (گرم‌کن) آینه بغل را فشار دهید. (← ص ۲۱۳)

⚠ هشدار

■ در حین عملکرد بخارزدای آینه بغل

به سطح آینه دست نزنید. زیرا بسیار داغ است و ممکن است باعث ایجاد سوختگی شود.

جمع کردن آینه بغل

آینه‌های بغل را به سمت داخل فشار دهید.

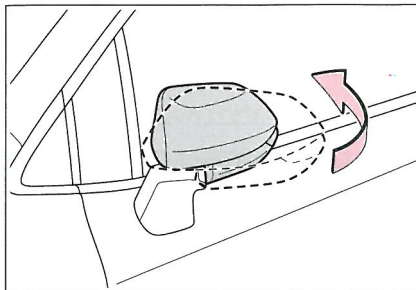

هشدار 

■ هنگامی که آینه بغل را حرکت می دهید

برای جلوگیری از بروز آسیب شخصی یا آسیب به آینه، مراقب باشید که دستانتان به آینه در حال حرکت گیر نکند.

MOTIN
KHODRO

شیشه بالابر برقی

باز کردن و بستن شیشه‌ها

می‌توان با استفاده از کلید شیشه بالابر برقی، شیشه درب‌ها را باز و بسته کرد
با استفاده از کلید شیشه بالابر، شیشه‌ها به صورت زیر حرکت می‌کنند:



1 بستن

2 بستن با یک حرکت*

3 باز کردن

4 باز کردن با یک حرکت*

*: برای متوقف کردن شیشه در حال حرکت، کلید را در جهت مخالف حرکت دهید.

شرایط کار با شیشه بالابرها برقی

دکمه استارت در موقعیت ON باشد.

کارکردن شیشه بالابرها برقی بعد از خاموش کردن موتور

پس از تغییر دکمه استارت به حالت ACC یا خاموش کردن موتور، هنوز می‌توان از کلید شیشه بالابرها برقی برای حدود ۴۵ ثانیه استفاده کرد. با این حال، پس از باز شدن هریک از درب‌های خودرو، کلید شیشه بالابر دیگر عمل نمی‌کند.

عملکرد تشخیص مانع

اگر در حالی که شیشه درب بسته می‌شود جسمی بین شیشه و قاب پنجره گیر کند، شیشه درب می‌ایستد و کمی باز می‌شود.

عملکرد تشخیص مانع

اگر در حالی که شیشه درب باز می‌شود، جسمی بین شیشه و قاب گیر کند، شیشه درب از حرکت می‌ایستد.

زمانی که نمی‌توان شیشه درب را باز یا بسته نمود،

اگر عملکرد تشخیص مانع به درستی کار نمی‌کند و شیشه درب باز یا بسته نمی‌شود، عملیات زیر را با استفاده از کلید شیشه بالابر برقی روی درب مربوطه انجام دهید.

● هنگامی که دکمه استارت در موقعیت ON باشد، با نگه داشتن کلید شیشه بالابر برقی در جهت بسته شدن با یک حرکت یا در جهت باز شدن با یک حرکت ظرف ۴ ثانیه پس از عملکرد تشخیص مانع، می‌توان شیشه درب‌ها را باز و بسته کرد.

● اگر حتی پس از انجام عملیات فوق، نمی‌خواهید شیشه درب را باز و بسته کنید، مراحل زیر را برای مقاردهی اولیه عملکرد انجام دهید.

۱ دکمه استارت را در موقعیت ON قرار دهید.

۲ کلید شیشه بالابر برقی را در جهت بسته شدن با یک حرکت بکشید و نگه دارید تا شیشه درب کاملاً بسته شود.

۳ کلید شیشه بالابر برقی را برای لحظه‌ای رها کنید و سپس کلید را در جهت بسته شدن با یک حرکت برای حدود ۶ ثانیه یا بیشتر بکشید و نگه دارید.

۴ کلید شیشه بالابر برقی را در جهت باز شدن با یک حرکت فشار دهید و نگه دارید تا شیشه درب کاملاً باز شود برای ۱ ثانیه یا بیشتر صبر کنید.

۵ کلید شیشه بالابر برقی را برای لحظه‌ای رها کنید و سپس کلید را در جهت باز شدن با یک حرکت فشار دهید و حدود ۴ ثانیه یا بیشتر نگه دارید.

۶ کلید شیشه بالابر برقی را در جهت بسته شدن با یک حرکت دوباره بکشید و نگه دارید تا شیشه درب کاملاً بسته شود و ۱ ثانیه یا بیشتر صبر کنید. اگر هنگام حرکت شیشه کلید رها شود، باید مراحل را دوباره از ابتدا انجام دهید.

اگر شیشه در جهت مخالف حرکت می‌کند و نمی‌توان آن را به طور کامل بسته یا باز کرد، با نمایندگی مجاز تماس بگیرید تا خودرو بررسی شود.

عملکرد شیشه بالابر مرتبط با قفل درب

● شیشه‌ها را می‌توان با استفاده از کلید مکانیکی باز و بسته نمود. * (← ص. ۳۰۹)

● شیشه‌ها را می‌توان با استفاده از ریموت کنترل باز و بسته نمود. * (← ص. ۹۳)

- هنگام کار با شیشه بالابر، مراقب باشید هیچ قسمتی از بدن سرنشین با شیشه تماس نداشته باشد.

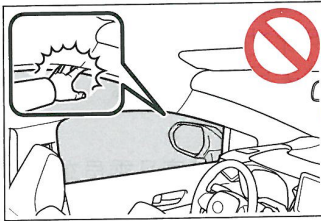

- حین کار با شیشه بالابرها مطمئن شوید دست یا هیچ عضوی از بدن سرنشینان در مسیر شیشه بالابر و در معرض گیر کردن بین شیشه درب نیست. علاوه بر این، به کودکان اجازه ندهید که با استفاده از ریموت کنترل یا از طریق دکمه‌ها، شیشه را تنظیم کنند زیرا ممکن است قسمتی از بدن کودکان و سایر سرنشینان بین شیشه گیر کند.

- هنگام خروج از خودرو، موتور را خاموش کرده، کلید را همراه با کودکان از خودرو خارج کنید. ممکن است شیپنت کودکان منجر به عملکرد تصادفی گردد که احتمال بروز تصادف وجود دارد.

■ عملکرد تشخیص مانع شیشه بالابر

- هرگز برای امتحان عملکرد تشخیص مانع، قسمتی از بدن خود را در مسیر شیشه قرار ندهید.
- اگر جسم کوچکی پیش از بسته شدن کامل در مسیر شیشه بالابر برقی قرار گیرد، این عملکرد کار نمی‌کند.

■ عملکرد تشخیص مانع شیشه بالابر

- هرگز برای امتحان عملکرد تشخیص مانع، قسمتی از بدن خود را در مسیر شیشه قرار ندهید.
- اگر جسم کوچکی پیش از باز شدن کامل در مسیر شیشه بالابر برقی قرار گیرد، این عملکرد کار نمی‌کند.

* این تنظیمات باید توسط نمایندگی مجاز سفارشی شود.

■ عملکرد شیشه با استفاده از فرمان صوتی (خودروهای دارای سیستم نوبری)

- شیشه‌های درب را می‌توان با استفاده از سیستم فرمان صوتی باز و بسته کرد.
- هنگامی که شیشه‌های برقی از طریق سیستم فرمان صوتی کار می‌کنند، یک پیغام در صفحه نمایشگر چند منظوره نمایش داده می‌شود (این پیغام ممکن است در شرایط خاصی نشان داده نشود، به عنوان مثال زمانی که پیغام دیگری در حال نمایش است).
- هنگام نمایش پیغام، استفاده از کلید شیشه بالابر برقی یا فشار کلید OK روی صفحه نشانگر باعث می‌شود تا پنجره در نیمه راه متوقف شود.
- برای جزئیات به دفترچه راهنمای مالک سیستم نوبری مراجعه کنید.

■ سفارشی سازی

ویژگی‌های خاصی را می‌توان سفارشی کرد. (ص. ۳۳۴)

! هشدار

پیشگیری‌های زیر را در نظر بگیرید. عدم توجه به موارد زیر می‌تواند منجر به مرگ یا صدمات جسمی جدی گردد.

■ بستن شیشه درب‌ها

- راننده مسئول تمامی حرکات شیشه بالابرها شامل شیشه‌های درب سرنشین است. به منظور جلوگیری از عملکرد تصادفی (به ویژه به وسیله کودکان)، اجازه ندهید کودکان با شیشه بالابرها بازی کنند. احتمال گیر کردن قسمتی از بدن کودکان یا سرنشینان به طور تصادفی حین بالا رفتن شیشه وجود دارد. همچنین توصیه می‌شود هنگام سوار کردن کودک شیشه بالابر را قفل کنید. (ص. ۱۱۴)

جلوگیری از عملکرد تصادفی (کلید قفل عملکرد شیشه بالابر)

از این ویژگی برای جلوگیری از باز یا بسته شدن تصادفی شیشه‌های سرنشین توسط کودکان استفاده کنید. کلید را فشار دهید.

چراغ نشانگر **A** روشن می‌شود و شیشه‌های سرنشین قفل می‌شوند.

از کلید سمت راننده می‌توان برای باز و بسته کردن شیشه‌های درب سرنشین حتی در صورت فعال بودن کلید قفل استفاده کرد.

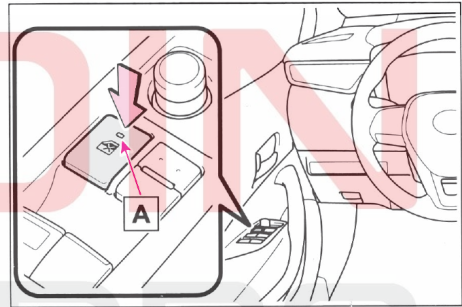

شرایط کار با شیشه‌های برقی

دکمه استارت در موقعیت ON باشد.

وقتی باتری ۱۲ ولت قطع می‌شود.

کلید قفل شیشه بالابر غیرفعال است. در صورت لزوم، باتری ۱۲ ولت را دوباره وصل کرده و کلید قفل شیشه بالابر را فشار دهید.

سانروف *

* در صورت مجهز بودن

سانروف را می‌توان با استفاده از کلید سقفی، باز یا بسته نمود و به سمت بالا و پایین شیب داد.

راه‌اندازی سانروف

■ باز و بسته کردن سانروف

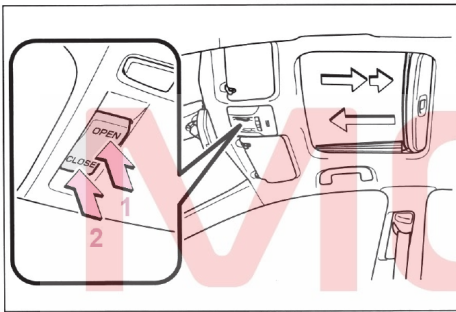

1 باز کردن سانروف *

برای کاهش صدای باد، سانروف قبل از رسیدن به حالت کاملاً باز کمی متوقف می‌شود. دوباره کلید را فشار دهید تا سانروف کاملاً باز شود.

2 بستن سانروف *

* یکی از دکمه‌های سانروف را کمی فشار دهید تا سانروف در موقعیت وسط متوقف شود.

■ حرکت مورب به سمت بالا یا پایین

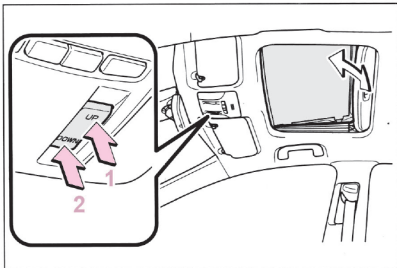

1 سانروف به سمت بالا حرکت می‌کند. *

2 سانروف به سمت پایین حرکت می‌کند. *

۱ خودرو را متوقف کنید.

۲ کلید "UP" را فشار داده ^{1*} و نگه دارید تا سانروف به حالت شیب به بالا حرکت کند و متوقف شود.

۳ سوئیچ "UP" را یکبار رها کرده و سپس کلید "UP" را دوباره فشار داده و نگه دارید. ^{1*}

سانروف حدود ۱۰ ثانیه در حالت شیب به بالا مکث می‌کند. ^{2*} سپس کمی تنظیم شده و حدود ۱ ثانیه مکث می‌کند. در نهایت سانروف به سمت پایین متمایل می‌شود، باز و سپس بسته می‌شود.

۴ بسته شدن کامل سانروف را کنترل نموده و سپس کلید را رها کنید.

۱*: اگر کلید را در زمان نامناسبی رها کنید، باید مراحل را دوباره از ابتدا شروع کنید.

۲*: اگر کلید پس از مکث ۱۰ ثانیه‌ای بالا رها شود، عملکرد خودکار غیرفعال می‌شود. در این حالت کلید

"CLOSE" یا "UP" را فشار داده و نگه دارید. سانروف به سمت بالا کج می‌شود و حدود ۱ ثانیه مکث

می‌کند. سپس سانروف به سمت پایین خم شده، باز و بسته می‌شود. بررسی کنید تا مطمئن شوید که

سانروف کاملاً بسته است، سپس کلید را رها کنید.

اگر پس از انجام صحیح مراحل بالا هنوز سانروف کاملاً بسته نشده است، لطفاً برای بررسی خودرو با نمایندگی مجاز تماس بگیرید.

عملکرد سانروف از طریق فرمان صوتی

● سانروف را می‌توان با استفاده از سیستم فرمان صوتی باز و بسته کرد.

● هنگامی که سانروف توسط سیستم فرمان صوتی کار می‌کند، اطلاعات روی صفحه نمایشگر چند منظوره

نمایش داده می‌شود. (این اطلاعات ممکن است در برخی موارد نمایش داده نشوند، مانند زمانی که

اطلاعات دیگری در حال نمایش است.)

پس از نمایش اطلاعات، از کلید سانروف استفاده کرده یا گزینه OK روی صفحه نمایشگر را فشار دهید تا سانروف

در موقعیت میانی متوقف شود.

● برای جزئیات، به "راهنمای سیستم ناوبری" مراجعه کنید.

سفرارشی‌سازی

● برخی از عملکردها را می‌توان سفرارشی کرد. (← ص. ۳۳۴)

*: یکی از دکمه‌های سانروف را کمی فشار دهید تا سانروف در موقعیت وسط متوقف شود.

سانروف زمانی کار می‌کند که

دکمه استارت در موقعیت "ON" قرار داشته باشد.

کار با سانروف پس از خاموش کردن موتور

تا حدود ۴۵ ثانیه پس از قرار دادن دکمه استارت در موقعیت "ACC" یا "OFF" می‌توان با سانروف کار کرد. با

این وجود، در صورت باز شدن هر کدام از درب‌های جلو عملکرد سانروف متوقف می‌شود.

عملکرد تشخیص مانع

اگر حین بستن یا حرکت سانروف به سمت پایین، جسمی در مسیر سانروف و قاب سقف قرار گیرد، سانروف متوقف

شده، اندکی باز می‌شود

سایبان

سایبان را می‌توان به طور دستی باز و بسته نمود. با این وجود، زمانیکه سانروف باز شود، سایبان به طور

اتوماتیک باز می‌گردد.

عملکرد سانروف همراه با قفل درب

● سانروف را می‌توان با استفاده از دکمه استارت باز و بسته کرد. (* ← ص. ۳۰۹)

● سانروف را می‌توان با استفاده از ریموت کنترل باز و بسته کرد. (* ← ص. ۹۳)

*: این تنظیمات باید توسط نمایندگی مجاز سفرارشی شود.

زمانی که سانروف به حالت عادی بسته نمی‌شود.

مراحل زیر را دنبال نمایید.

● اگر سانروف بسته شده، اما اندکی باز می‌ماند.

۱ خودرو را متوقف نمایید.

۲ کلید "CLOSE" را فشار داده و نگه دارید. ^{1*}

سانروف بسته شده، دوباره باز می‌شود و حدود ۱۰ ثانیه ^{2*} بی‌حرکت می‌ماند. سپس مجدداً بسته شده و به سمت بالا

متمایل می‌شود و حدود ۱ ثانیه مکث می‌کند. در نهایت سانروف به سمت پایین متمایل شده و بسته می‌شود.

۳ بسته شدن کامل سانروف را کنترل نموده و سپس کلید را رها کنید.

● اگر سانروف به سمت پایین خم شده، اما به سمت بالا نمی‌رود.

هشدار

اقدامات احتیاطی زیر را رعایت کنید.

عدم توجه به موارد زیر منجر به صدمات جدی و حتی مرگ می‌گردد.

■ باز کردن سانروف

- حین حرکت اجازه ندهید، سرنشینان دست یا سر خود را از خودرو بیرون ببرند.
- بر روی سانروف ننشینید.

■ بستن سانروف

- راننده مسئول باز کردن و بستن سانروف است. برای جلوگیری از عملکرد تصادفی سانروف، به کودکان اجازه ندهید با سانروف کار کنند.
- هنگام کار با سانروف، مراقب باشید اعضای بدن هیچ یک از سرنشینان در مسیر عملکرد سانروف نباشد.

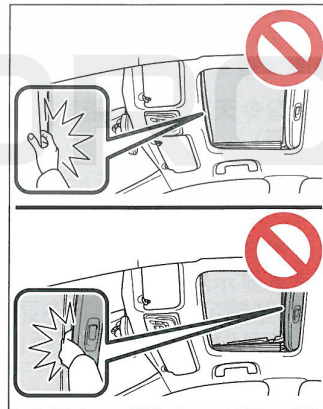

- هنگام استفاده از ریموت کنترل یا دکمه استارت برای کار با سانروف، قبل از استفاده از آن، بررسی کنید که سانروف با هیچ قسمتی از بدن سرنشینان تماس نداشته باشد. همچنین اجازه ندهید کودکان از ریموت کنترل یا دکمه استارت برای کار با سانروف استفاده کنند. این امر می‌تواند منجر به آسیب کودک یا سرنشینان شود.

- هنگام خروج از خودرو موتور را خاموش کرده، همراه کودکان از خودرو خارج شوید. ممکن است شیطننت کودکان موجب عملکرد تصادفی و در نهایت منجر به تصادف گردد.

■ عملکرد تشخیص مانع

- هرگز از روی عمد و برای امتحان عملکرد تشخیص مانع، اعضای بدن خود را در مسیر سانروف قرار ندهید.
- اگر جسمی درست قبل از بسته شدن سانروف در مسیر حرکت آن قرار گیرد، عملکرد تشخیص مانع فعال نمی‌شود. علاوه بر این، با فشار کلید سانروف، تشخیص مانع غیرفعال می‌شود. مراقب باشید که انگشتان و هر قسمتی از بدن لای سانروف گیر نکند.

تنظیمات شخصی

می‌توان از وسایلی مانند ریموت کنترل برای تأیید احراز هویت رانندگان و ذخیره تنظیمات شخصی برای هر راننده استفاده نمود تا هر راننده در دفعات بعدی طبق تنظیمات خود از خودرو استفاده کند.

می‌توانید دستگاه‌های تأیید احراز هویت را از قبل به رانندگان اختصاص دهید تا بتوانند با تنظیمات دلخواه خود رانندگی کنند. عملکرد تنظیمات شخصی می‌تواند تنظیمات را برای حداکثر ۳ راننده ذخیره کند.

انواع دستگاه‌های احراز هویت اختصاص داده شده

برای شناسایی افراد می‌توان از دستگاه‌های احراز هویت زیر استفاده کرد:

- ریموت کنترل
- سیستم ورود و استارت هوشمند، زمانی که ریموت کنترل را شناسایی می‌کند، افراد را نیز شناسایی می‌کند. (← ص. ۹۹)

بازیابی عملکردها

هنگامی که هر راننده توسط دستگاه احراز هویت شناسایی می‌شود، تنظیمات عملکردهای زیر فراخوانی می‌شوند:

- صفحه نمایشگر *
- هنگامی که فردی شناسایی می‌شود، تنظیمات خودرو مورد استفاده در آخرین وضعیت خود قبل از قرار گرفتن دکمه استارت در موقعیت OFF بازیابی می‌شود.
- عملکردهای کمک ایمنی رانندگی *
- هنگامی که فردی شناسایی می‌شود، تنظیمات خودرو مورد استفاده در آخرین وضعیت خود قبل از قرار گرفتن دکمه استارت در موقعیت OFF بازیابی می‌شود.

* به جز برخی تنظیمات

ثبت/حذف عملکرد ریموت کنترل

ثبت/حذف عملکردهای ریموت کنترل در صفحه نمایشگر چند منظوره.

■ ثبت تخصیص ریموت کنترل (ثبت نام از طریق پیغام "کلید جدید تشخیص داده شد همگام سازی کلید با تنظیمات راننده صورت گیرد")

۱ مطمئن شوید که ریموت کنترل اختصاص و ثبت شده تنها ریموت کنترل خودرو است و سپس دکمه استارت را در موقعیت ON قرار دهید.

۲ پیغام "کلید جدید شناسایی شد همگام سازی کلید با تنظیمات راننده صورت گیرد" روی صفحه نمایشگر چند منظوره نمایش داده می‌شود. "Yes" را انتخاب کرده و OK را فشار دهید.



اگر قبلاً یک ریموت کنترل اختصاص و ثبت شده باشد، پیغام "کلید جدید شناسایی شد همگام سازی کلید با تنظیمات راننده صورت گیرد" نمایش داده نخواهد شد. با انتخاب گزینه "دوباره نشان داده نشود" نمایش پیغام "کلید جدید شناسایی شد همگام سازی کلید با تنظیمات راننده صورت گیرد" متوقف می‌شود.



از طریق  در صفحه نمایشگر چند منظوره می‌توانید عملکردهای ریموت کنترل را ثبت کنید.

۳ راننده مورد نظر یا جای خالی را برای ثبت انتخاب کنید و OK را فشار دهید.

۴ اگر در مرحله ۳ جای خالی انتخاب کرده اید، نام راننده را وارد کرده و OK را فشار دهید.

برای وارد کردن این اطلاعات از کلید کنترل استفاده کنید.

●  /  : یک حرف را انتخاب کنید.

●  یا  : یک موقعیت را انتخاب کنید.

● OK : ذخیره

پس از تکمیل ثبت نام پیغام "همگام سازی کلید انجام شد" روی صفحه نمایشگر چند منظوره نمایش داده می‌شود.

پس از حذف کامل ریموت کنترل اختصاص داده شده، صفحه نمایشگر چند منظوره "اطلاعات کلید همگام سازی حذف شده است" را نشان می‌دهد.

■ ثبت و تخصیص ریموت کنترل

- فقط یک ریموت کنترل را می‌توان برای یک راننده اختصاص داده و ثبت کرد.
- اگر ریموت کنترل در خودرو وجود نداشته باشد یا ریموت کنترل‌های متعددی در خودرو وجود داشته باشد، ریموت کنترل در حالت عادی قابل تشخیص نیست. هنگام ثبت نام، مطمئن شوید که فقط یک ریموت کنترل در خودرو وجود دارد.



- هنگام حذف تخصیص، کلیه ریموت کنترل‌های ثبت شده حذف خواهند شد و نمی‌توان به صورت جداگانه هر تخصیص را حذف کرد.

تغییر نام راننده

می‌توانید نام راننده نمایش داده شده در صفحه نمایشگر چند منظوره را تغییر دهید.

- ۱  را روی صفحه نمایشگر چند منظوره انتخاب کنید و OK را فشار دهید.
- ۲ "تنظیمات خودرو" را انتخاب کرده و OK را فشار دهید.
- ۳ "تنظیمات شخصی" را انتخاب کرده و OK را فشار دهید.

■ ثبت و اختصاص ریموت کنترل (ثبت نام از طریق صفحه نمایشگر چند منظوره)

- ۱  را روی نمایشگر چند منظوره انتخاب نموده و OK را فشار دهید.
 - ۲ "تنظیمات خودرو" را انتخاب کرده و OK را فشار دهید.
 - ۳ "تنظیمات شخصی" را انتخاب کرده و OK را فشار دهید.
 - ۴ "تنظیمات" را انتخاب کرده و OK را فشار دهید
 - ۵ "تغییر همگام‌سازی کلید (Change Key Synchronization)" را انتخاب کرده و OK را فشار دهید.
 - ۶ "افزافه کردن کلید (Add Key)" را انتخاب کرده و OK را فشار دهید.
 - ۷ مطمئن شوید که ریموت کنترلی که باید اختصاص داده و ثبت شود، تنها ریموت کنترل داخل خودرو باشد و سپس "شروع تشخیص کلید" را انتخاب نموده و OK را فشار دهید.
- پس از تکمیل ثبت نام، پیغام "کلید اضافه شد" بر روی صفحه نمایشگر چند منظوره نمایش داده می‌شود.
- #### ■ حذف ریموت کنترل اختصاصی
- حذف تمام ریموت کنترل‌های اختصاص داده و ثبت شده برای راننده فعلی
 - ۱  را روی نمایشگر چند منظوره انتخاب نموده و OK را فشار دهید.
 - ۲ "تنظیمات خودرو" را انتخاب کرده و OK را فشار دهید.
 - ۳ "تنظیمات شخصی" را انتخاب کرده و OK را فشار دهید.
 - ۴ "تنظیمات" را انتخاب کرده و OK را فشار دهید.
 - ۵ "تغییر همگام‌سازی کلید (Change Key Synchronization)" را انتخاب کرده و OK را فشار دهید.
 - ۶ "افزافه کردن کلید (Add Key)" را انتخاب کرده و OK را فشار دهید.
 - ۷ "Yes" را انتخاب کرده و OK را فشار دهید.

۶ راننده جدید را انتخاب و OK را فشار دهید.

■ حالت "مسافر"

- خودرو بدون هیچ گونه دستگاه احراز هویت ثبت شده تحویل داده می‌شود.
- این سامانه تا زمان ثبت نام راننده در حالت «مسافر» کار خواهد کرد.
- اگر هیچ فردی با استفاده از دستگاه احراز هویت شناسایی نشود، سیستم در حالت "مسافر" کار می‌کند. هیچ ریموت کنترلی را نمی‌توان به کاربر اختصاص داد.

■ سفارشی کردن "مسافر"

می‌توان با استفاده از کلید کنترل ابزار، اختصاص و ثبت نام الکترونیکی کاربر را در تنظیمات شخصی فعال و غیرفعال کرد (← ص. ۳۳۴).
اگر تنظیمات شخصی خاموش باشد، سیستم در حالت "مسافر" کار می‌کند.

۴ تنظیمات را انتخاب و OK را فشار دهید.

۵ تغییر نام راننده (Driver Name Change) را انتخاب کرده و OK را فشار دهید.

۶ نام راننده را وارد کرده و OK را فشار دهید.

این اطلاعات را با استفاده از کلید کنترل وارد کنید.

•  /  : حروف را انتخاب کنید.

•  یا  : یک موقعیت را انتخاب کنید.

• OK: ذخیره

نام وارد شده روی صفحه نمایشگر چند منظوره نمایش داده می‌شود.

بازیابی تنظیمات ثبت نام راننده

حذف تمام تنظیمات ثبت نام راننده (تنظیمات خودرو و غیره) و بازیابی تنظیمات پیش فرض

۱  را روی صفحه نمایشگر چند منظوره انتخاب و OK را فشار دهید.

۲ تنظیمات خودرو را انتخاب کرده و OK را فشار دهید.

۳ تنظیمات شخصی را انتخاب کرده و OK را فشار دهید.

۴ تنظیمات را انتخاب و OK را فشار دهید.

۵ بازیابی ثبت نام راننده (Driver Initialization) را انتخاب کرده و OK را فشار دهید.

۶ بله را انتخاب کرده و OK را فشار دهید.

هنگامی که مقداردهی اولیه تکمیل شد، اطلاعات راننده روی نمایشگر چند منظوره مقداردهی اولیه می‌شود.

تعویض دستی راننده‌ها

در صورت تعویض رانندگان یا همراه داشتن ریموت کنترل اختصاص داده شده به شخص دیگر، می‌توانید به صورت دستی رانندگان را تعویض کنید.

۱  را روی صفحه نمایشگر چند منظوره انتخاب و OK را فشار دهید.

۲ تنظیمات خودرو را انتخاب کرده و OK را فشار دهید.

۳ تنظیمات شخصی را انتخاب و OK را فشار دهید.

۴ تنظیمات را انتخاب کنید و OK را فشار دهید.

۵ تغییر راننده (Driver Change) را انتخاب کرده و OK را فشار دهید.

MOIN
KHODRO

۴-۱. قبل از رانندگی

- ۱۸۲ کروز کنترل تطبیقی
- ۱۹۱ کروز کنترل
- سیستم کمکی تشخیص تابلوهای جاده
- ۱۹۴ (RSA)
- ۱۹۶ سیستم توقف اضطراری
- ۱۹۸ کلید انتخاب حالت رانندگی
- ۱۹۹ فیلتر ذرات بنزین (GPF)
- ۲۰۱ سیستم‌های کمک رانندگی
- ۱۲۲ راندن خودرو
- ۱۲۸ بار و وسایل
- ۱۲۹ یدک کشیدن تریلر

۴-۲. دستورالعمل‌های رانندگی

- ۱۳۰ دکمه استارت
- ۱۳۴ حالت رانندگی EV (خودروی برقی)
- ۱۳۵ گیربکس هیبریدی
- ۱۳۸ دسته راهنما
- ۱۳۸ ترمز پارک برقی
- سیستم نگهدارنده ترمز (Auto Hold) ۱۴۱
- ۴-۶. نکات سودمند رانندگی
- ۲۰۶ نکاتی برای رانندگی با خودروهای هیبریدی
- ۲۰۷ نکات سودمند برای رانندگی در زمستان

۴-۳. عملکرد چراغ‌ها و برف پاک‌کن‌ها

- ۱۴۳ کلید ترکیبی چراغ‌های جلو (دسته راهنما)
- ۱۴۵ نور بالای خودکار (AHB)
- ۱۴۷ چراغ مه‌شکن
- ۱۴۸ دسته برف پاک‌کن و شیشه‌شوی

۴-۴. سوختگیری

- ۱۵۰ باز کردن درب باک

۴-۵. استفاده از سیستم‌های کمکی رانندگی

- سیستم کمکی پیشگیری از تصادف
- ۱۵۳ (Toyota Safety Sense)
- ۱۵۸ سیستم پیشگیری از تصادف (PCS)
- ۱۶۷ سیستم کمک رانندگی بین خطوط (LTA)
- ۱۷۲ سیستم هشدار خروج از مسیر (LDA)
- ۱۷۷ سیستم کمک رانندگی (PDA)

رانندن خودرو

۳ پس از قرار گرفتن دسته دنده در موقعیت P، دکمه شیفت را فشار ندهید.

۴ دکمه استارت را فشار دهید تا سیستم هیبریدی متوقف شود.

۵ پدال ترمز را به آرامی رها کنید.

۶ دربها را قفل کنید و مطمئن شوید که ریموت کنترل همراه شما است.

در صورت پارک کردن در سطح شیبدار، در صورت لزوم پشت چرخها، بلوک مانع قرار دهید.

■ شروع حرکت در سربالایی

۱ مطمئن شوید که ترمز پارک برقی فعال است. دسته دنده را روی D قرار دهید.

۲ پدال گاز را به آرامی فشار دهید.

۳ ترمز پارک برقی را آزاد کنید.

■ اجتناب از شروع حرکت ناگهانی (DSC)

هنگام انجام عملیات غیرعادی زیر با فشار دادن پدال گاز، خروجی سیستم هیبریدی ممکن است محدود شود.

● هنگام تعویض دسته دنده به R * R

● هنگام جابجایی دسته دنده از P یا R به دنده حرکت (D) *

هنگامی که سیستم در حال کار است، صفحه نمایشگر چند منظوره پیغامی را نمایش می‌دهد. پیغام را بخوانید و طبق دستورالعمل‌های آن عمل کنید.

* : بسته به موقعیت، ممکن است امکان تعویض دنده وجود نداشته باشد.

■ هنگام شروع حرکت در سربالایی

سیستم کنترل کمکی شروع به حرکت در سربالایی فعال خواهد شد. (← ص. ۲۰۲)

برای اطمینان از رانندگی ایمن مراحل زیر باید در نظر گرفته شود:

مقررات رانندگی

■ فعال کردن سیستم هیبریدی

← ص. ۱۳۰

■ رانندگی

۱ حین فشردن پدال ترمز، دسته دنده را در موقعیت D قرار دهید. (← ص. ۱۳۵)

۲ ترمز پارک برقی را آزاد کنید. (← ص. ۱۳۸)

۳ اگر ترمز پارک برقی در حالت خودکار قرار دارد، در صورت تغییر موقعیت دسته دنده به هر موقعیتی غیر از موقعیت P، ترمز پارک برقی بطور خودکار غیرفعال می‌شود. (← ص. ۱۳۹)

۴ آهسته پدال ترمز را رها کرده و آرام پدال گاز را فشار دهید تا خودرو سرعت گیرد.

■ توقف کردن

۱ حین قرار داشتن دسته دنده در موقعیت D، پدال ترمز را فشار دهید.

۲ در صورت لزوم، ترمز پارک برقی را فعال کنید.

(← ص. ۱۳۸)

برای توقف طولانی مدت، دسته دنده را در موقعیت P قرار دهید. (← ص. ۱۳۵)

■ پارک خودرو

۱ حین قرار داشتن دسته دنده در موقعیت D، پدال ترمز را فشار دهید تا خودرو به طور کامل متوقف شود.

۲ ترمز پارک برقی را فعال کنید. (← ص. ۱۳۸)

بررسی کنید تا از روشن بودن نشانگر ترمز پارک برقی مطمئن شوید.

■ رانندگی کم مصرف

لطفاً توجه داشته باشید که خودروهای هیبریدی مشابه خودروهای معمولی هستند و نیاز به اجتناب از شتاب‌گیری ناگهانی و سایر عملیات دارند.

(← ص. ۲۰۶)

■ رانندگی در باران

● هنگام بارندگی، با احتیاط رانندگی کنید زیرا دید کاهش یافته، ممکن است شیشه‌ها بخار گرفته و جاده‌ها لغزنده باشند.

● هنگام بارندگی، با احتیاط رانندگی کنید زیرا سطح جاده به شدت لغزنده است.

● هنگام بارندگی در بزرگراه‌ها با سرعت بالا رانندگی نکنید زیرا لایه‌ای از آب بین لاستیک‌ها و سطح جاده قرار می‌گیرد که از عملکرد صحیح فرمان و ترمزها جلوگیری می‌کند.

■ محدود کردن خروجی سیستم هیبریدی (سیستم اصلی ترمز)

● هنگامی که پدال گاز و ترمز به طور همزمان فشار داده می‌شوند، خروجی سیستم هیبریدی ممکن است محدود شود.

● هنگامی که سیستم در حال کار است، یک پیغام هشدار بر روی صفحه نمایشگر چند منظوره نمایش داده می‌شود.

■ راهنمای سرعت سازگار با محیط زیست

(← ص ۸۱، ۷۵)

حفظ سرعت خودرو در محدوده سرعت سازگار با محیط زیست رانندگی را آسان‌تر می‌کند.

● هنگام شروع حرکت:

به تدریج پدال گاز را فشار دهید تا به محدوده شتاب‌گیری سازگار با محیط زیست برسد و تا سرعت دلخواه شتاب بگیرید. با اجتناب از شتاب بیش از حد، می‌توانید درجه سازگاری با محیط زیست بهتری را داشته باشید.

● هنگام رانندگی:

پس از شتاب‌گیری به سرعت مورد نظر، پدال گاز را رها کرده و در حالی که در منطقه شتاب‌گیری سازگار با محیط زیست هستید، با سرعت ثابت حرکت کنید. با حفظ سرعت در محدوده سرعت سازگار با محیط زیست، می‌توانید نمرات خوبی در زمینه رانندگی سازگار با محیط زیست کسب کنید.

● هنگام پارک کردن:

با رها کردن پدال گاز قبل از کاهش سرعت، می‌توانید درجه سرعت سازگار با محیط زیست بهتری را کسب کنید.

■ جلوگیری از شروع ناگهانی (DSC)

وقتی TRC خاموش است (← ص. ۲۰۲)، از شروع ناگهانی اجتناب کنید. اگر به دلیل سیستم جلوگیری از شروع حرکت ناگهانی، بیرون آمدن خودرو از گل یا برف دشوار است، TRC (← ص. ۲۰۲) را غیرفعال کنید تا به خودرو اجازه دهید از گل و لای یا برف جدید خارج شود.

■ آب‌بندی خودروی جدید

برای افزایش طول عمر خودروی نو، توصیه می‌شود اقدامات احتیاطی زیر را رعایت کنید:

- در ۳۰۰ کیلومتر اول از توقف اضطراری اجتناب کنید.
- در ۱۰۰۰ کیلومتر اول با سرعت بسیار بالا رانندگی نکنید.
- از شتاب ناگهانی خودداری کنید.
- برای مدت طولانی با سرعت ثابت رانندگی نکنید.

■ هنگام رانندگی با خودرو در خارج از کشور

لطفاً مقررات مربوط به ثبت خودرو را رعایت کنید و تأیید کنید که سوخت مناسب در آنجا موجود است.

(← ص. ۳۲۷)

⚠ هشدار

لطفاً اقدامات احتیاطی زیر را رعایت کنید.

عدم انجام این کار ممکن است منجر به آسیب جدی یا حتی مرگ شود.

■ حین استارت زدن

هنگامی که موتور خاموش شده و چراغ نشانگر "READY" روشن است، برای جلوگیری از حرکت ناگهانی خودرو، پای خود را روی پدال ترمز نگه دارید.

هشدار

■ حین راندن خودرو

- اگر با محل قرارگیری پدال‌های ترمز و گاز آشنا نیستید و ممکن است پدال‌ها را اشتباه فشار دهید، رانندگی نکنید.
- فشردن اشتباهی پدال گاز به جای ترمز منجر به افزایش ناگهانی سرعت و در نتیجه تصادف می‌شود.
- حین دنده عقب رفتن، ممکن است بدن خود را چرخانده و در نتیجه پدال را اشتباه فشار دهید. مطمئن شوید پدال‌ها را به درستی فشار می‌دهید.
- حتی زمانی که فقط اندکی خودرو را جابه‌جا می‌کنید، در حالت صحیح رانندگی بنشینید به این ترتیب پدال‌های گاز و ترمز را به درستی فشار خواهید داد.
- پدال ترمز را با پای راست فشار دهید. فشار پدال ترمز با پای چپ، سرعت عکس‌العمل در موقعیت اضطراری را کاهش داده، منجر به تصادف می‌شود.
- هنگامی که خودرو فقط با موتور الکتریکی (موتور کششی) هدایت می‌شود، راننده باید توجه ویژه‌ای به عابران پیاده در جاده داشته باشد. زیرا به دلیل بی صدا بودن موتور، عابران پیاده ممکن است متوجه حرکت خودرو نشوند. حتی اگر خودرو مجهز به سیستم هشدار نزدیک شدن شیء به خودرو باشد، باید با احتیاط رانندگی کرد زیرا اگر محیط اطراف پر سر و صدا باشد، عابران پیاده ممکن است متوجه خودرو نشوند.
- از رانندگی یا توقف خودرو در نزدیکی (روی) مواد قابل اشتعال خودداری کنید. سیستم اگزوز و دود اگزوز به شدت داغ است. داغی این قطعات ممکن است منجر به آتش‌سوزی گردد.
- حین رانندگی عادی، سیستم هیبریدی را خاموش نکنید. خاموش کردن سیستم هیبریدی حین رانندگی منجر به از دست دادن کنترل فرمان و ترمز نمی‌شود، اما سیستم‌های برقی فرمان و ترمز دردسترس نخواهد بود. در نتیجه ترمزگیری و فرمان‌پذیری سخت می‌شود، بنابراین باید خودرو را به‌شانه جاده کشیده و در اولین فرصت در مکانی امن توقف نمایید.

عملکرد در شرایط اضطراری مثل وقتی که حین رانندگی عادی نتوان خودرو را در جای مناسب پارک نمود: ← ص. ۳۰۰

- برای حفظ سرعت مطمئن، حین رانندگی در سراسیمی تند، از ترمز موتوری (کاهنده دنده) برای داشتن سرعت ایمن استفاده نمایید.
- استفاده مداوم از ترمزها منجر به داغ کردن ترمزها و از دست دادن تأثیر آن‌ها می‌گردد. (← ص. ۱۵۳)
- حین رانندگی از تنظیم آینه دید عقب داخلی و آینه بغل خودداری نمایید. این کار می‌تواند منجر به از دست دادن کنترل خودرو گردد.
- همیشه بررسی و تأیید کنید که بازوها، سر یا سایر قسمت‌های بدن سرنشینان از خودرو بیرون زده نباشد.
- هنگام رانندگی در جاده‌های لغزنده
- ترمز ناگهانی، شتاب‌گیری و فرمان دادن می‌تواند منجر به لغزش شود و توانایی راننده در کنترل خودرو را کاهش دهد.
- شتاب‌گیری ناگهانی، ترمز موتور به دلیل تعویض دنده یا تغییر دور موتور می‌تواند باعث لیز خوردن خودرو شود.
- پس از رانندگی در آب‌گرفتگی، آرام ترمزها را فشار داده، از عملکرد صحیح ترمزها اطمینان حاصل نمایید. ترمزهای خیس، از عملکرد صحیح ترمزگیری جلوگیری می‌کنند. اگر فقط ترمزهای یک سمت خیس شده است و به درستی کار نمی‌کند، فرمان‌دهی تحت تأثیر قرار خواهد گرفت.

هشدار !

■ هنگام کار با دسته دنده

- از حرکت خودرو به سمت عقب حین قرار داشتن دسته دنده در وضعیت رانندگی یا از حرکت خودرو رو به جلو حین قرار داشتن دسته دنده در دنده عقب R جلوگیری نمایید. در غیر این صورت، ممکن است موتور از کار بیفتد یا عملکرد ترمزگیری و فرمان‌پذیری بدتر شده و منجر به بروز تصادف یا آسیب به خودرو شود.
 - حین حرکت خودرو از تغییر وضعیت به دنده پارک P، خودداری نمایید. این کار منجر به صدمه دیدن گیربکس و در نتیجه از دست دادن کنترل خودرو می‌گردد.
 - حین حرکت رو به جلو از تغییر وضعیت به دنده عقب R خودداری نمایید: این کار منجر به صدمه دیدن گیربکس شده و می‌تواند منجر به از دست دادن کنترل خودرو شود.
 - حین حرکت خودرو به سمت عقب از قرار دادن دنده در دنده حرکت خودداری نمایید. عدم انجام این کار به گیربکس آسیب می‌رساند و ممکن است منجر به از دست دادن کنترل خودرو شود.
 - حین حرکت خودرو، تعویض دنده به موقعیت N منجر به قطع ارتباط موتور با گیربکس می‌گردد. حین قرار داشتن دنده در حالت N، ترمز موتوری وجود ندارد.
 - مراقب باشید هنگام فشار دادن پدال گاز دسته دنده را حرکت ندهید. تعویض دنده به هر دنده‌ای به جز P (پارک) یا N (خلاص) منجر به افزایش شدید سرعت خودرو و تصادف با صدمات جسمی جدی یا حتی مرگ می‌شود.
- در صورت شنیدن صدای سوت یا کشیدگی (نشانگر سایش لنت ترمز)،
- در اسرع وقت با نمایندگی مجاز تماس بگیرید تا لنت ترمز را بررسی و تعویض کنید.
 - اگر لنت‌های ترمز به سرعت تعویض نشوند، دیسک ترمز ممکن است آسیب ببیند.
 - هنگامی که لنت ترمز و دیسک ترمز بیش از حد خود فرسوده شده‌اند، ادامه رانندگی می‌تواند خطرناک باشد.

■ در زمان توقف خودرو

- از فشار بدون دلیل پدال گاز خودداری کنید.
- در صورت قرار داشتن خودرو در هر دنده ای به جز P یا N، ممکن است خودرو به طور ناگهانی حرکت کرده و منجر به تصادف شود.
- جهت جلوگیری از تصادفات ناشی از حرکت خودرو، هنگامی که موتور خاموش شده و چراغ نشانگر READY روشن است، حتماً پدال ترمز را فشار داده و در صورت لزوم ترمز پارک برقی را فعال کنید.
- در صورت توقف خودرو در شیب، برای جلوگیری از تصادف به دلیل حرکت خودرو به جلو یا عقب، همیشه پدال ترمز را فشار داده و در صورت لزوم ترمز پارک برقی را کامل درگیر نمایید.
- از گاز دادن بیش از حد به موتور یا بالا بردن دور موتور خودداری نمایید. بالا بردن دور موتور حین توقف خودرو می‌تواند منجر به داغ شدن بیش از حد سیستم اگزوز و در نتیجه آتش گرفتن مواد قابل احتراق اطراف خودرو گردد.

■ در زمان پارک خودرو

- در صورت قرار گیری خودرو در نور آفتاب از قرار دادن عینک، فندک، اسپری یا قوطی نوشابه درون خودرو اجتناب نمایید.
- این کار منجر به عواقب زیر خواهد شد:
- ممکن است گاز فندک یا اسپری نشت کرده، منجر به آتش‌سوزی گردد.
- دمای بالای داخل خودرو می‌تواند منجر به تغییر شکل مواد پلاستیکی، عینک و لنزهای پلاستیکی گردد.
- قوطی نوشابه ممکن است بترکد، منجر به ریختن مایع درون خودرو شده و همچنین می‌تواند در قطعات الکتریکی خودرو اتصالی ایجاد کند.
- فندک‌ها را در خودرو جا نگذارید. اگر فندک درون جعبه داشبورد یا کف خودرو باشد، ممکن است حین قرار دادن وسایل یا تنظیم صندلی تصادفاً روشن شده و منجر به آتش‌سوزی گردد.

هشدار 

- از اتصال تزئینات چسبی به شیشه‌ها یا سایبان خودداری نمایید. از قرار دادن خوشبوکننده هوا روی جلو داشبورد یا جعبه داشبورد خودداری نمایید. تزئینات چسبی یا قوطی‌ها می‌توانند همانند لنز عمل کرده، منجر به آتش‌سوزی درون خودرو شوند.
- اگر شیشه‌های منحنی با پوشش فلزی مانند نقره پوشانده شده‌اند، از باز گذاشتن درب یا شیشه پنجره خودداری نمایید. نور انعکاسی خورشید می‌تواند منجر به این شود که شیشه‌ها همانند لنز عمل کرده، منجر به آتش‌سوزی گردد.
- همیشه ترمز پارک برقی را فعال کنید. دنده را در موقعیت P قرار دهید، موتور را خاموش کرده و خودرو را قفل کنید. وقتی چراغ نشانگر READY روشن است خودرو را ترک نکنید. اگر خودرو پارک شده و دنده در حالت P قرار داشته، اما ترمز پارک برقی فعال نشده باشد، ممکن است خودرو شروع به حرکت کند و باعث تصادف شود.
- پس از روشن شدن چراغ نشانگر READY یا خاموش شدن سیستم هیبریدی، لوله آگزوز را لمس نکنید. در غیر این صورت ممکن است باعث سوختگی شود.

حین استراحت درون خودرو

- همیشه موتور را خاموش کنید. در غیر این صورت، ممکن است به صورت اتفاقی دسته دنده را جابه‌جا یا پدال گاز فشرده شده و در نتیجه منجر به تصادف شود یا می‌تواند به دلیل گرم شدن بیش از حد سیستم هیبریدی منجر به آتش‌سوزی گردد. علاوه بر این، اگر خودرو در مکانی با تهویه نامناسب پارک شده باشد، ممکن است دود آگزوز جمع شده و وارد خودرو شود که می‌تواند منجر به صدمات بسیار جدی جسمی یا حتی مرگ گردد.

در زمان ترمزگیری

- حین خیس بودن ترمزها، با دقت بیشتری برانید. زمانی که ترمزها خیس هستند، مسافت ترمزگیری افزایش می‌یابد و می‌تواند منجر به عملکرد متفاوت ترمزهای یک سمت خودرو با سمت دیگر شود. همچنین ترمز پارک برقی نیز ممکن است قادر به متوقف نگاه داشتن خودرو به صورت ایمن نباشد.

- اگر نیروی کمکی ترمز عمل نمی‌کند، از حرکت با فاصله کم با دیگر خودروها اجتناب کرده و از رانندگی در سربالایی یا پیچ‌های تند که نیاز به ترمزگیری دارند خودداری نمایید. در این شرایط، هنوز ترمزگیری ممکن است، اما پدال ترمز باید محکم‌تر از معمول فشار داده شود. همچنین، مسافت ترمزگیری افزایش می‌یابد. بلافاصله ترمزها را تعمیر نمایید.

- سیستم ترمز شامل دو سیستم هیدرولیک جداگانه است؛ اگر یکی از سیستم‌ها عمل نکند، سیستم دیگر هنوز در حال عملکرد است. در این حالت، پدال ترمز باید محکم‌تر از معمول فشرده شده و فاصله ترمزگیری نیز افزایش می‌یابد. بلافاصله ترمزها را تعمیر نمایید.

در صورت گیر کردن خودرو

- در صورتی که هر یک از لاستیک‌ها در هوا معلق باشد، یا اگر خودرو در شن، گل و غیره گیر کرده است، از چرخش بیش از حد چرخ‌ها جلوگیری کنید. در غیر این صورت، ممکن است به اجزای پیش‌ران آسیب برساند یا باعث سرخوردن خودرو به جلو یا عقب شده در نتیجه منجر به بروز تصادف شود.

توجه **حین رانندگی**

- حین رانندگی از فشار همزمان پدال ترمز و گاز خودداری نمایید، چرا که این کار نیروی محرک را محدود می‌کند.
- از فشار پدال گاز یا پدال گاز و پدال ترمز با هم برای نگه داشتن خودرو روی شیب خودداری نمایید.

در زمان پارک کردن خودرو

- همیشه دنده را در پارک P قرار دهید. عدم توجه به این مورد حین فشار تصادفی پدال گاز منجر به حرکت خودرو به جلو یا افزایش سرعت ناگهانی خودرو می‌گردد.

جلوگیری از صدمه دیدن قطعات خودرو

- از چرخاندن کامل غربیلک فرمان در یک جهت و نگه داشتن در همان حالت به مدت طولانی خودداری نمایید. این کار منجر به صدمه دیدن موتور نیروی کمکی فرمان می‌شود.

توجه 

■ اقدامات احتیاطی هنگام رانندگی با خودروی با ارتفاع کم از سطح زمین (خودروهایی که ارتفاع آن‌ها تنظیم نشده است)

هنگام رانندگی از روی سرعت‌گیرها یا چاله‌ها تا حد ممکن آهسته رانندگی کنید. در غیر این صورت ممکن است موتور، گیربکس، رادیاتور، سپر و غیره آسیب جدی ببینند. اگر قسمت پایین خودرو با جاده تماس پیدا کرد، فوراً با نمایندگی مجاز تماس بگیرید تا خودرو بررسی شود.

● حین رانندگی روی دست اندازه‌های جاده، تا جای ممکن آهسته برانید تا از صدمه دیدن چرخ‌ها، زیر شاسی خودرو و دیگر قطعات جلوگیری شود.

■ در صورت پنچر شدن هنگام رانندگی

لاستیک پنچر یا صدمه دیده می‌تواند منجر به بروز شرایط زیر گردد. غربلیک فرمان را محکم گرفته و به تدریج پدال ترمز را فشار دهید تا سرعت خودرو کاهش یابد.

● ممکن است کنترل خودرو سخت باشد.

● ممکن است صدای غیرعادی از خودرو شنیده شود و خودرو بلرزد.

● ممکن است خودرو به طور غیرعادی به یک سمت کشیده شود.

اطلاعات مربوط به عملکرد در صورت پنچر شدن (ص. ۲۹۹)

■ رانندگی در جاده آب گرفته

از رانندگی بر روی جاده‌های آب گرفته پس از بارندگی شدید خودداری نمایید. این کار منجر به وارد آمدن صدمات جدی زیر به خودرو می‌گردد:

● خاموش کردن موتور

● به وجود آمدن اتصال کوتاه در قطعات الکتریکی

● صدمه دیدن موتور به دلیل آب گرفتگی

در صورتی که در جاده آب گرفته رانندگی می‌کنید و خودرو آب گرفته است، از نمایندگی مجاز بخواهید که موارد زیر را کنترل کند:

● عملکرد ترمز

● تغییر کیفیت و کمیت روغن موتور، روغن گیربکس، کلاچ و غیره

● شرایط روانکاری بلبرینگ‌ها و اتصالات سیستم تعلیق (در صورت امکان) و عملکرد تمامی اتصالات، بلبرینگ‌ها و غیره

بار و وسایل

برای اطلاع از توصیه‌های مربوط به حمل بار، ظرفیت بار و شیوه بارگیری به نکات زیر توجه کنید:

هشدار

چیزهایی که نباید درون صندوق عقب قرار داده شود بارگیری اجسام زیر در صندوق عقب می‌تواند منجر به آتش‌سوزی گردد:

- ظروف محتوی بنزین
- قوطی اسپری

پیشگیری‌های مرتبط با بارگیری

پیشگیری‌های زیر را در نظر بگیرید:

عدم توجه به موارد زیر می‌تواند از فشار دادن صحیح پدال‌ها جلوگیری کرده، دید راننده را مسدود نموده یا منجر به برخورد اجسام به راننده و سرنشینان، در نتیجه تصادف می‌گردد.

- تا حد امکان بارها و وسایل را درون صندوق عقب قرار دهید.
- برای جلوگیری از سر خوردن وسایل به سمت جلو حین ترمزگیری، از چیدن وسایل با ارتفاع زیاد درون صندوق عقب خودداری نمایید. وسایل را تا جای ممکن با ارتفاع کم و نزدیک به کف خودرو بچینید.
- از قرار دادن بار و وسایل در مکان‌های زیر خودداری نمایید:
 - روی پای راننده
 - جلوی پای سرنشین جلو یا صندلی‌های عقب (هنگام چیدن وسایل)
 - روی طاقچه عقب
 - روی جلو داشبورد
 - روی داشبورد
- تمام اقلام موجود در محفظه سرنشین را محکم کنید.
- در صورت تا شدن صندلی‌های عقب، از قراردادن اجسام بلند در پشت صندلی‌های جلو خودداری کنید.

- هرگز اجازه ندهید کسی در صندوق عقب بنشیند. صندوق عقب برای سرنشین طراحی نشده است. سرنشینان باید روی صندلی بنشینند و کمربندهای ایمنی خود را به درستی ببندند.

بارگیری و توزیع بار

- خودرو را بیش از حد بارگیری نکنید.
- از قرار دادن بارها به صورت نامتعادل خودداری کنید. بارگذاری نامناسب ممکن است باعث کنترل ضعیف غریبک فرمان یا ترمز شده و منجر به آسیب جدی یا مرگ شود.

یدک کشیدن تریلر

شرکت تویوتا یدک کشیدن تریلر با خودرو را توصیه نمی‌کند، همچنین تویوتا نصب یدک کش یا استفاده از نگهدارنده یدک کش برای حمل ویلچر، اسکوتر، دوچرخه و غیره را توصیه نمی‌کند. خودروی شما برای یدک کشیدن و برای نصب نگهدارنده حمل اجسام طراحی نشده است.



MOJIN
KHODRO

دکمه استارت

برای روشن کردن موتور یا تغییر حالت دکمه استارت، ریموت کنترل را همراه داشته باشید.

استارت زدن

۱ بررسی کنید که ترمز پارک برقی فعال شده باشد. (← ص. ۱۳۸)

نشانگر ترمز پارک برقی روشن می‌شود.

۲ بررسی کنید که دسته دنده در موقعیت P باشد.

۳ پدال ترمز را محکم فشار دهید.

صفحه نمایشگر چند منظوره  را نشان می‌دهد و اگر نمایش داده نشود، موتور روشن نمی‌شود.

۴ دکمه استارت را فشار دهید.

برای فعال کردن دکمه استارت، آن را کوتاه، یک بار فشار دهید. نیاز به نگهداشتن دکمه نیست.

هنگام کار با دکمه استارت، آن را به طور کوتاه و محکم یک بار فشار دهید. نیازی به نگه داشتن دکمه نیست. اگر نشانگر "READY" روشن باشد، سیستم هیبریدی به طور عادی کار می‌کند. پدال ترمز را فشار دهید تا زمانی که نشانگر READY روشن شود. سیستم هیبریدی را می‌توان از هر حالت دکمه استارت فعال نمود

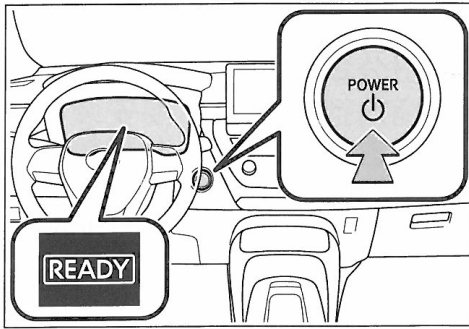

۵ بررسی و تأیید کنید که نشانگر READY روشن باشد. اگر نشانگر READY خاموش باشد، نمی‌توان خودرو را به حرکت درآورد.

■ اگر سیستم هیبریدی نتواند فعال شود

● ممکن است سیستم ایموبلایزر غیر فعال نمی‌شود.

(← ص. ۵۵) بانمایندگی مجاز تماس بگیرید.

● اگر پیغامی مربوط به شروع روی صفحه نمایشگر چند منظوره نمایش داده شد، پیغام را بخوانید و طبق دستورالعمل‌های آن عمل کنید. هنگامی که دمای محیط پایین است، مانند شرایط رانندگی در زمستان

■ هنگامی که دمای محیط پایین است، مانند رانندگی در زمستان

● هنگام راه اندازی سیستم هیبریدی، چراغ نشانگر "READY" ممکن است برای مدت طولانی‌تری چشمک بزند. قبل از اینکه چراغ نشانگر "READY" به طور پیوسته روشن شود، خودرو را حرکت ندهید. چراغ نشانگر به طور پیوسته روشن می‌شود تا نشان دهد می‌توان خودرو را حرکت داد.

● هنگامی که دمای باتری هیبریدی (باتری کششی) به دلیل دمای هوای بسیار پایین بیرون (کمتر از ۳۰- درجه سانتیگراد) باشد، ممکن است سیستم هیبریدی فعال نشود. در این حالت، پس از افزایش دمای باتری هیبریدی، سعی کنید دوباره سیستم هیبریدی را فعال کنید.

■ صداها و ارتعاشات منحصر به فرد برای وسایل نقلیه

هیبریدی. ← ص. ۴۹

هشدار 

■ هنگام راه‌اندازی سیستم هیبریدی

هنگام راه‌اندازی سیستم هیبریدی، همیشه روی صندلی راننده بنشینید. هنگام راه‌اندازی سیستم هیبریدی به هیچ عنوان پدال گاز را فشار ندهید. در غیراینصورت ممکن است تصادفاً منجر به آسیب جدی یا حتی مرگ شود.

توجه 

■ هنگام راه‌اندازی سیستم هیبریدی

- بدون دلیل پدال گاز را فشار ندهید.
 - اگر راه‌اندازی سیستم هیبریدی دشوار است، بلافاصله جهت بررسی خودرو با نمایندگی مجاز تماس بگیرید.
 - علائمی که نشانه نقص دکمه استارت است
- اگر دکمه استارت کمی متفاوت از حد معمول عمل کند، مثلاً اگر دکمه کمی گیر کند، ممکن است مشکلی وجود داشته باشد. بلافاصله با نمایندگی مجاز تماس بگیرید.

متوقف کردن سیستم هیبریدی

- ۱ خودرو را کاملاً متوقف کنید.
 - ۲ ترمز پارک برقی را فعال کنید (← ص. ۱۳۸) و دنده را در موقعیت P قرار دهید.
 - ۳ پس از قرار دادن دسته دنده در موقعیت P، دکمه شیفت را فشار ندهید.
 - ۴ دکمه استارت را فشار دهید.
- سیستم هیبریدی متوقف می‌شود و نمایشگر خاموش می‌شود.
- ۵ پدال ترمز را رها کنید و بررسی کنید که "ACCESSORY" یا "Power On" روی صفحه نمایشگر چند منظوره ظاهر نشود.

■ تخلیه شارژ باتری ۱۲ ولت

اگر در صورت تخلیه شارژ باتری ۱۲ ولتی، سیستم هیبریدی را نمی‌توان با استفاده از سیستم ورود و استارت هوشمند فعال کرد. برای راه‌اندازی مجدد سیستم هیبریدی، به ص ۳۳۰ مراجعه کنید.

■ تخلیه شارژ باتری ریموت کنترل
← ص. ۲۷۲

■ شرایط مؤثر بر عملکرد
← ص. ۱۰۱

■ اقدامات احتیاطی عملکرد ورود
← ص. ۱۰۱

■ اگر نشانگر READY روشن نمی‌شود

اگر حتی پس از انجام روش صحیح استارت خودرو، نشانگر "READY" روشن نمی‌شود. ، لطفاً فوراً با نمایندگی مجاز تماس بگیرید.

■ اگر سیستم هیبریدی از کار بیفتد
← ص. ۵۴

■ باتری ریموت کنترل
← ص. ۹۰

■ کار کردن با دکمه استارت

- اگر دکمه استارت به طور کوتاه و محکم فشار داده نشود، ممکن است حالت آن تغییر نکند یا سیستم هیبریدی راه‌اندازی نشود.
- پس از قرار دادن دکمه استارت در موقعیت ON، اگر بخواهید بلافاصله سیستم هیبریدی را مجدداً راه‌اندازی کنید، ممکن است در برخی موارد سیستم هیبریدی راه‌اندازی نشود. قبل از راه‌اندازی مجدد سیستم هیبریدی، پس از قرار دادن دکمه استارت در موقعیت OFF، چند ثانیه صبر کنید.

■ سفارشی سازی

اگر سیستم ورود و استارت هوشمند در تنظیمات سفارشی سازی غیرفعال است، به ص ۳۰۶ مراجعه کنید.

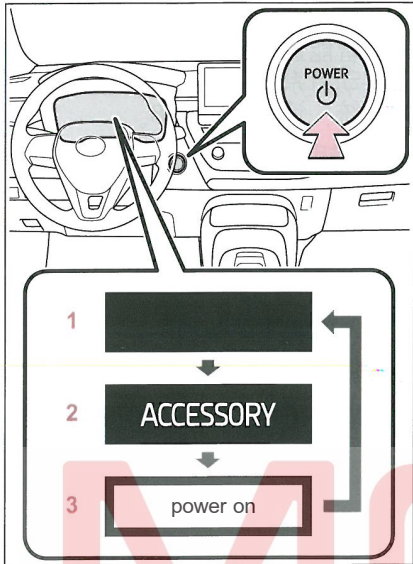

- 1 حالت OFF* دکمه استارت*¹
از چراغ‌های هشدار خطر (فلاشر) می‌توان استفاده نمود.
- 2 حالت ACC دکمه استارت*²
برخی تجهیزات الکتریکی همانند سیستم صوتی قابل استفاده هستند. صفحه نمایشگر چند منظوره: پیغام "ACCESSORY" را نمایش می‌دهد.

- 3 حالت ON دکمه استارت
تمامی تجهیزات الکتریکی قابل استفاده است.
صفحه نمایشگر چند منظوره پیغام "ON" را نمایش می‌دهد.
*1 : اگر دسته دنده در دنده‌ای غیر از دنده P باشد یا اگر دکمه تعویض دنده در زمان غیر فعال بودن سیستم هیبریدی فشار داده شود، دکمه استارت به جای قرار گرفتن در موقعیت OFF در موقعیت ON می‌ماند.
*2 : در منوی سفارشی می‌توان حالت ACC را فعال/ غیرفعال نمود. (ص. ۳۳۴)

■ عملکرد خاموش شدن خودکار

وقتی دسته دنده در P باشد اگر خودرو بیش از ۲۰ دقیقه در ACC یا بیش از ۱ ساعت در موقعیت ON باشد (موتور روشن نباشد)، دکمه استارت به طور خودکار خاموش می‌شود. با این حال، این عملکرد نمی‌تواند به طور کامل از تخلیه باتری

هشدار !

■ توقف خودرو در موقعیت اضطراری

- اگر حین رانندگی می‌خواهید در موقعیتی اضطراری خودرو را متوقف نمایید، دکمه استارت را به مدت ۲ ثانیه فشار داده و نگه دارید؛ یا سه بار پشت سرهم آن را کوتاه فشار دهید. (ص. ۲۸۰)
- با این وجود، حین رانندگی بجز در مواقع اضطراری به دکمه استارت دست نزنید. خاموش کردن موتور حین رانندگی منجر به از دست دادن کنترل فرمان یا ترمزها نمی‌شود، اما نیروی کمکی این سیستم‌ها غیرفعال می‌گردد. در نتیجه فرمان‌پذیری و ترمزگیری به سختی انجام می‌شود، بنابراین در اولین فرصت ممکن خودرو را در مکانی ایمن پارک کرده و متوقف نمایید.
- اگر دکمه استارت در حین حرکت خودرو عمل کند، یک پیغام هشدار بر روی صفحه نمایشگر چند منظوره نمایش داده می‌شود و زنگ هشدار به صدا درمی‌آید.
- اگر می‌خواهید بعد از توقف اضطراری موتور را دوباره راه‌اندازی کنید، دسته دنده را به N تغییر داده و دکمه استارت را فشار دهید.

تغییر حالت دکمه استارت

- با رها کردن پدال ترمز، دکمه استارت را فشار دهید تا حالت تغییر کند.
(هر بار که دکمه استارت را فشار دهید، حالت تغییر می‌کند.)

- ۱ بررسی و تأیید کنید که ترمز پارک برقی فعال شده است.
- ۲ دسته دنده را در موقعیت P قرار دهید.
- ۳ بررسی کنید و مطمئن شوید که "ACCESSORY" روی صفحه نمایشگر چند منظوره نمایش داده شده است. دکمه استارت را به طور کوتاه و محکم فشار دهید.
- ۴ بررسی کنید و مطمئن شوید که "ACCESSORY" یا "IGNITION ON" از صفحه نمایشگر چند منظوره ناپدید می‌شود.

 توجه
<p>■ از خالی شدن شارژ باتری جلوگیری کنید.</p> <p>از خاموش کردن موتور حین قرار داشتن دسته دنده در هر موقعیتی به جز پارک P خودداری نمایید. اگر موتور را حین قرار نداشتن دنده در پارک P خاموش کنید، دکمه استارت در موقعیت OFF قرار نگرفته، بلکه در عوض به موقعیت ACCESSORY تغییر حالت می‌دهد. اگر خودرو در حالت ACCESSORY باقی بماند، ممکن است باتری خالی شود.</p>

جلوگیری کند. هنگامی که موتور روشن نیست، دکمه استارت را برای مدت طولانی در حالت ACC یا ON قرار ندهید.

بعلاوه، زمانی که دنده در موقعیت P قرار دارد یا دکمه تعویض دنده فشار داده نشده و دکمه استارت در حالت ACC یا ON باشد (سیستم هیبریدی کار نمی‌کند)، اگر شارژ باتری ۱۲ ولتی کم باشد، زنگ هشدار به صدا در آمده و پیغام مربوطه روی صفحه نمایشگر چند منظوره نمایش داده می‌شود. و در صورت ادامه این حالت، دکمه استارت به طور خودکار در موقعیت OFF قرار می‌گیرد. با این حال، این عملکرد نمی‌تواند از اتمام باتری ۱۲ ولت به طور کامل جلوگیری کند. هنگامی که از سیستم هیبریدی استفاده نمی‌شود، دکمه استارت را برای مدت طولانی در حالت ACC یا ON قرار ندهید.

■ وقتی در حالت سفارشی سازی ACC غیرفعال است وقتی کلید استارت در موقعیت OFF قرار دارد، تا زمانی که عملکرد صرفه جویی در مصرف باتری شروع به کار کند، می‌توان برای مدتی از سیستم چندرسانه ای همچنان استفاده نمود.

 توجه
<p>■ جلوگیری از تخلیه شارژ باتری</p> <ul style="list-style-type: none"> ● هنگامی که موتور روشن نیست، دکمه استارت را برای مدت طولانی در حالت ACC یا ON قرار ندهید. ● اگر "ACCESSORY" یا "IGNITION ON" روی صفحه نمایشگر چند منظوره نمایش داده شود، دکمه استارت در موقعیت OFF قرار نمی‌گیرد. لطفاً قبل از خروج از خودرو دکمه استارت را در موقعیت OFF قرار دهید.

خاموش شدن موتور هنگام قرار داشتن دسته دنده در موقعیتی غیر از P

اگر هنگامی که دسته دنده در موقعیتی غیر از P قرار دارد، موتور خاموش شود، دکمه استارت در حالت OFF قرار نمی‌گیرد، بلکه به ACC تغییر پیدا می‌کند. برای قرار دادن دکمه استارت در موقعیت OFF مراحل زیر را انجام دهید:

حالت رانندگی EV (خودروی برقی)

به دلیل اینکه خودرو برای مدت طولانی پارک شده است و غیره.

- موتور بنزینی در حال گرم شدن است.
- شارژ باتری هیبریدی (باتری کششی) کم است.
- شارژ باقیمانده باتری نمایش داده شده در صفحه نظارت بر انرژی کم است. (← ص. ۸۵)
- سرعت خودرو بسیار بالاست.
- پدال گاز به شدت فشار داده شده یا خودرو در شیب در حال حرکت در سربالایی قرار دارد و غیره.
- از گرم‌کن شیشه جلو استفاده می‌شود.

■ وقتی موتور بنزینی سرد است، به حالت EV بروید

پس از فعال کردن سیستم هیبریدی و روشن شدن نشانگر "READY" قبل از روشن کردن موتور بنزینی، کلید EV Mode را فشار دهید تا به حالت EV بروید. با این حال، بسته به وضعیت خودرو، حالت رانندگی EV ممکن است لغو شود و رانندگی عادی از سر گرفته شود (با استفاده از موتور بنزینی و موتور برقی [موتور کششی]).

■ لغو خودکار حالت رانندگی EV

در موارد زیر، ممکن است هنگام رانندگی در حالت EV، موتور بنزینی به طور خودکار روشن شود و خودرو توسط موتور بنزینی و موتور برقی (موتور کششی) رانده شود. هنگامی که حالت EV لغو می‌شود، زنگ هشدار به صدا در می‌آید، نشانگر حالت EV روی صفحه نمایشگر چند منظوره چشمک می‌زند.

- شارژ باتری هیبریدی (باتری کششی) کم است.
- شارژ باتری باقیمانده که در صفحه نظارت بر انرژی نمایش داده می‌شود کم است. (← ص. ۸۵)
- سرعت خودرو بسیار زیاد است.
- پدال گاز به شدت فشار داده شده یا خودرو در شیب در حال حرکت در سربالایی قرار دارد و غیره.

■ مسافت قابل رانندگی در حالت EV

مسافت قابل رانندگی در حالت EV از چند صد متر تا حدود ۱ کیلومتر متغیر است. با این حال، بسته به وضعیت خودرو، ممکن است در برخی موارد امکان استفاده حالت رانندگی EV وجود نداشته باشد. (مسافت قابل رانندگی

در حالت EV، نیروی برق توسط باتری هیبریدی (باتری کششی) تأمین می‌گردد و فقط از موتور برقی (موتور کششی) برای راندن خودرو استفاده می‌شود. این حالت به شما این امکان را می‌دهد که در هنگام رانندگی در مناطق مسکونی یا پارکینگ‌های سرپوشیده و غیره در اوایل صبح و اواخر شب کمتر نگران صدا و آلاینده‌های آگروز باشید.

نحوه روشن/خاموش کردن حالت رانندگی EV

در صورت فعال بودن حالت EV، نشانگر حالت EV روشن می‌شود. با فشار دادن کلید در حالت EV، رانندگی عادی از سر گرفته می‌شود (با استفاده از موتور بنزینی و موتور برقی "موتور کششی").

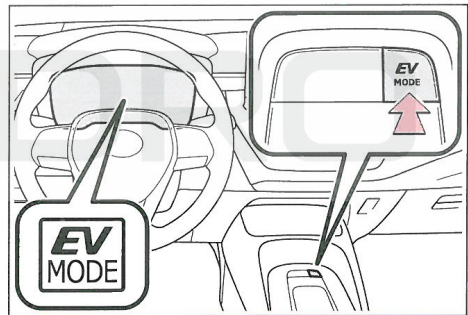

■ شرایطی که در آن حالت رانندگی EV نمی‌تواند روشن شود

حالت رانندگی EV ممکن است در موارد زیر روشن نشود. در این حالت، زنگ هشدار به صدا در می‌آید و پیغامی روی صفحه نمایشگر چند منظوره نمایش داده می‌شود.

- دمای سیستم هیبریدی بالا باشد.
- به دلیل پارک خودرو در زیر نور خورشید، رانندگی در سربالایی، یا رانندگی با سرعت بالا و غیره.
- دمای سیستم هیبریدی کم است.

گیربکس هیبریدی

با توجه به سبک و شرایط رانندگی دنده مناسب را انتخاب کنید

عملکرد دسته دنده

موقعیت دنده	وظیفه و عملکرد
P	پارک خودرو/فعال کردن سیستم هیبریدی
R	دنده عقب
N	خلاص (در این حالت هیچ نیرویی منتقل نمی‌شود)
D	رانندگی عادی *
B	ترمز موتوری برای استفاده هنگام حرکت در سرازیری

*: برای بهبود مصرف سوخت و کاهش سر و صدا، در حین رانندگی معمولی، دسته دنده را در موقعیت D قرار دهید.

■ **جلوگیری از شروع حرکت ناگهانی (DSC)**
← ص. ۱۲۳

هشدار

■ هنگام رانندگی در جاده‌های لغزنده

شتاب نگیرید و دسته دنده را ناگهان تغییر ندهید. تغییرات ناگهانی در ترمز موتور ممکن است باعث چرخش و سرخوردن خودرو و در نتیجه تصادف شود.

به شارژ باتری هیبریدی (باتری کششی) و شرایط رانندگی بستگی دارد.

■ مصرف بهینه سوخت

سیستم هیبریدی برای دستیابی به بهینه‌ترین مصرف سوخت در حین رانندگی عادی (با استفاده از موتور بنزینی و موتور الکتریکی [موتور کششی]) طراحی شده است. رانندگی بیش از حد در حالت EV ممکن است مصرف سوخت بهینه را پایین آورد.

■ اگر نمایشگر چند منظوره "حالت EV در دسترس نیست" راننده را هشدار می‌دهد.

ممکن است دلایل در دسترس نبودن حالت EV (دور آرام موتور، شارژ کم باتری، سرعت خودرو بالاتر از محدوده سرعت عملکرد حالت EV، یا فشار بیش از حد پدال گاز) باشد. در صورت در دسترس بودن از حالت EV استفاده کنید.

■ اگر پیغام "حالت EV لغو شده است" روی صفحه نمایشگر چند منظوره نمایش داده می‌شود.

حالت EV به طور خودکار لغو می‌شود. دلایل این عدم دسترسی به EV میتواند شارژ ناکافی باتری، بالاتر بودن سرعت خودرو از محدوده سرعت عملکرد حالت EV، یا فشار بیش از حد پدال گاز باشد. قبل از اینکه حالت EV را دوباره فعال نمایید، مدتی خودرو را برانید.

هشدار

■ اقدامات احتیاطی در هنگام رانندگی

هنگام رانندگی در حالت EV، به محدوده اطراف خودرو توجه ویژه‌ای داشته باشید. از آنجایی که هیچ صدایی از موتور در حال کار شنیده نمی‌شود، عابران پیاده، دوچرخه سواران و سایر افراد و وسایل نقلیه در اطراف خودرو ممکن است متوجه شروع حرکت یا نزدیک شدن خودرو به آن‌ها نشوند. حتی اگر سیستم هشدار نزدیک شدن خودرو فعال باشد، با احتیاط رانندگی کنید.

توجه **شارژ باتری هیبریدی (باتری کششی)**

اگر دسته دنده در وضعیت N باشد، حتی در صورت روشن بودن موتور، باتری هیبریدی (باتری کششی) شارژ نمی‌شود. بنابراین، اگر دسته دنده برای مدتی در وضعیت N قرار گیرد، باتری هیبریدی (باتری کششی) تمام می‌شود و خودرو نمی‌تواند استارت زده شود.

 دسته دنده را به طور معمول تعویض کنید.

حین تعویض دنده بین P و D، از توقف کامل خودرو و فشار پدال ترمز اطمینان حاصل نمایید.

* برای فعال کردن دسته دنده به دنده‌ای غیر از P،

پدال ترمز باید قبل از فشار دادن دکمه تعویض دنده فشار داده شود. اگر ابتدا دکمه تعویض دنده را فشار دهید، قفل تعویض دنده باز نمی‌شود.

نحوه تعویض دنده**کنترل ایمن گیربکس هیبریدی**

هنگامی که خطایی در سیستم هیبریدی رخ دهد، مکانیسم Failsafe برای محدود کردن عملکرد گیربکس فعال می‌شود. در این حالت پیغام زیر بر روی صفحه نمایشگر چند منظوره نمایش داده می‌شود/ چراغ نشانگر خطا روشن می‌شود.

● "خطای سیستم هیبریدی"

● "لطفاً موتور را بررسی کنید"

● "خطای سیستم باتری هیبریدی"

سیستم قفل تعویض دنده

سیستم قفل تعویض دنده سیستمی است که از عملکرد تصادفی دسته دنده هنگام راه‌اندازی جلوگیری می‌کند.

● دسته دنده را فقط زمانی می‌توان از P خارج کرد که دکمه استارت در موقعیت ON باشد، پدال ترمز فشار داده شده و دکمه تعویض دنده فشار داده شود.

● هنگامی که دسته دنده در حالت N و سیستم هیبریدی فعال باشد (چراغ نشانگر READY روشن است)، در صورتی که پدال ترمز فشار داده نشود، دسته دنده را نمی‌توان از موقعیت N خارج کرد.

اگر دسته دنده نتواند از موقعیت P خارج شود،

ابتدا بررسی کنید که آیا پدال ترمز فشرده شده است یا خیر. اگر هنگام فشردن پدال ترمز، دسته دنده قابل تعویض نباشد، ممکن است سیستم قفل دنده معیوب باشد. لطفاً فوراً با نمایندگی مجاز تماس بگیرید تا خودرو را بررسی کنند.

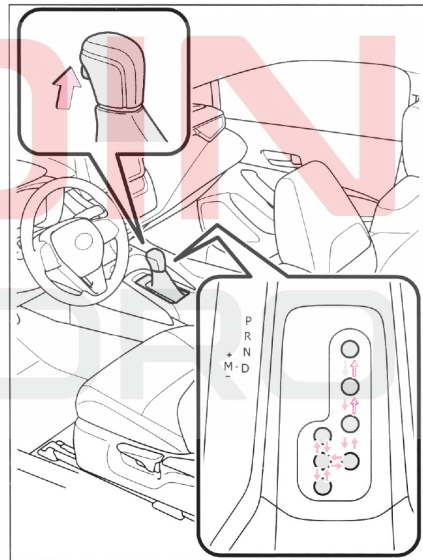

 در حالی که دکمه استارت در موقعیت ON بوده و پدال ترمز فشار داده‌اید.

با فشار دادن دکمه تعویض دنده (که روی دسته دنده قرار دارد) دنده را تغییر دهید. (ص. ۱۳۶)

 هنگامی که چراغ نشانگر READY روشن است پدال ترمز را فشار دهید. دکمه تعویض دنده (که روی دسته دنده قرار دارد) را فشار دهید و دنده را تغییر دهید.

 دکمه تعویض دنده (روی دسته دنده) را هنگام تغییر دنده فشار دهید.

۳ پدال ترمز را فشار دهید.

۴ دسته دنده را در موقعیت P قرار دهید.

■ ترمز موتوری

هنگامی که دنده B انتخاب می‌شود با رها کردن پدال گاز، ترمز موتوری اعمال می‌گردد.

- در رانندگی با سرعت بالا، در مقایسه با خودروهای بنزینی معمولی اثر کاهش سرعت از طریق ترمز موتوری کمتر از خودروهای دیگر احساس می‌شود.
- حتی با قرار گرفتن دسته دنده در موقعیت B، خودرو می‌تواند شتاب بگیرد. اگر به طور مداوم رانندگی با دنده B ادامه یابد، مصرف سوخت افزایش می‌یابد. برای رانندگی معمولی، موقعیت D را انتخاب کنید.

برای اطمینان از تعویض دسته دنده می‌توان از مراحل زیر به عنوان یک اقدام اضطراری استفاده کرد.

باز کردن قفل تعویض دنده:

۱ ترمز پارک برقی را فعال کنید.

۲ دکمه استارت را در موقعیت OFF قرار دهید.

۳ پدال ترمز را فشار دهید.

۴ روکش را با یک پیچ گوشتی سر صاف یا مشابه آن باز کنید.

سر پیچ گوشتی تخت را نوار بپیچید تا از آسیب دیدن روکش جلوگیری شود.

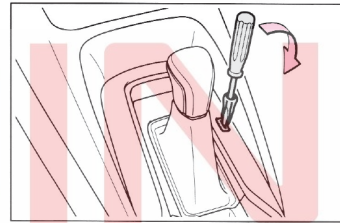

۵ دکمه قفل تعویض دنده را فشار داده و نگه دارید و سپس دکمه روی دسته دنده را فشار دهید.

با فشار دادن هر دو دکمه می‌توان دسته دنده را تغییر داد.

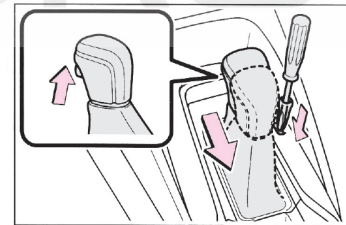

⚠ هشدار

■ برای جلوگیری از تصادف حین آزاد کردن قفل دنده

پیش از فشار دادن دکمه آزاد کن قفل دنده، از درگیر بودن ترمز پارک برقی مطمئن شوید و پدال ترمز را فشار دهید. هنگام فشار دکمه آزادکن قفل دنده و خارج کردن دسته دنده از موقعیت P، اگر بطور تصادفی به جای پدال ترمز، پدال گاز فشار داده شود، ممکن است خودرو به طور ناگهانی حرکت کرده و باعث تصادف و صدمات جدی شود.

انتخاب حالت رانندگی

← ص. ۱۹۸

■ اگر نمی‌توان دنده را از موقعیت N خارج نمود

ابتدا بررسی کنید که آیا پدال ترمز فشرده شده است یا خیر. برای تعویض دنده می‌توان مراحل زیر را به عنوان اقدامات اضطراری انجام داد. لطفاً بلافاصله با نمایندگی مجاز تماس بگیرید.

آزاد کردن قفل دسته دنده

۱ ترمز پارک برقی را درگیر کنید.

۲ دکمه استارت را فشار داده و سیستم هیبریدی را متوقف کنید.

دسته راهنما

دستورالعمل‌ها

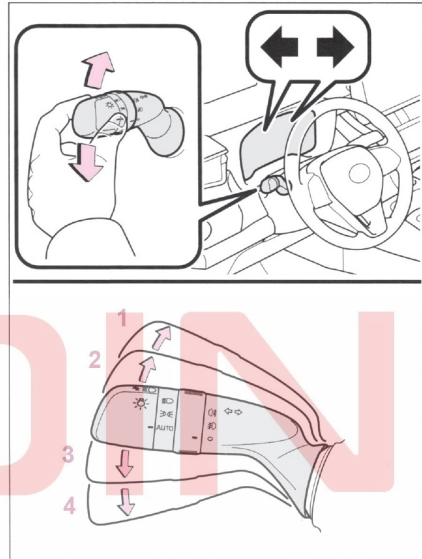

1 گردش به راست

2 تغییر مسیر به سمت راست (دسته راهنما راتا نیمه به سمت بالا کشیده و رها کنید) چراغ راهنمای سمت راست ۳ بار چشمک می‌زند.

3 تغییر مسیر به سمت چپ (دسته راهنما را تا نیمه به سمت پایین کشیده و رها کنید) چراغ راهنمای سمت چپ ۳ بار چشمک می‌زند.

4 گردش به چپ

■ شرایط عملکرد دسته راهنما

دکمه استارت را روی ON قرار دهید.

■ اگر چراغ نشانگر روی صفحه سریع‌تر از حد معمول چشمک می‌زند.

بررسی کنید که لامپ چراغ راهنما جلو یا عقب نسوخته باشد.

ترمز پارک برقی

ترمز پارک برقی را می‌توان به صورت خودکار یا دستی درگیر یا آزاد کرد.

در حالت خودکار، ترمز پارک برقی را می‌توان به طور خودکار درگیر یا آزاد کرد. علاوه بر این، حتی در حالت خودکار نیز می‌توان ترمز پارک برقی را به صورت دستی درگیر یا آزاد کرد.

دستورالعمل‌ها

■ حالت دستی

ترمز پارک برقی را می‌توان به صورت دستی تنظیم و رها کرد.

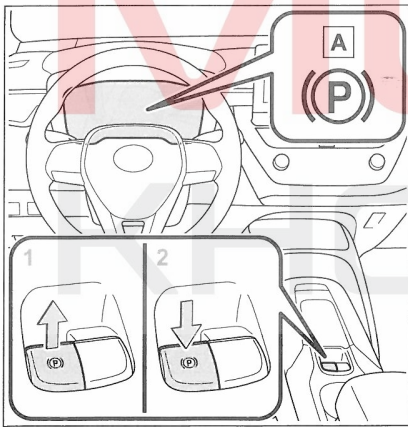

■ A چراغ نشانگر ترمز پارک برقی

1 کلید ترمز پارک برقی را بالا بکشید تا ترمز پارک برقی درگیر شود.

چراغ نشانگر پارک و چراغ نشانگر A روشن می‌شوند. اگر در صورت بروز شرایط اضطراری در حین رانندگی، برای فعال کردن ترمز پارک، کلید ترمز پارک برقی را بالا بکشید.

2 کلید را فشار دهید تا ترمز پارک برقی آزاد شود.

■ عملکرد ترمز پارک برقی

- هنگامی که دکمه استارت در موقعیت ON نیست، ترمز پارک برقی رانمی‌توان با استفاده از کلید ترمز پارک برقی آزاد کرد.
- هنگامی که دکمه استارت در موقعیت ON نیست، حالت خودکار (تنظیم خودکار و آزاد کردن ترمز) در دسترس نیست.

■ عملکرد غیرفعال کردن خودکار ترمز پارک برقی

در صورت رعایت تمام شرایط زیر می‌توان با فشار پدال گاز، ترمز پارک برقی را غیر فعال کرد.

- درب راننده بسته باشد
- کمربند ایمنی راننده بسته باشد
- دسته دنده در دنده جلو یا عقب باشد.
- چراغ نشانگر نقص یا چراغ هشدار سیستم ترمز خاموش باشد.
- هنگام فشردن پدال گاز، لطفاً آن را به آرامی فشار دهید.
- اگر با فشردن پدال گاز، ترمز پارک برقی غیر فعال نشود، برای غیر فعال کردن دستی ترمز پارک برقی ترمز کنید.
- هنگامی که دسته دنده از موقعیت P خارج می‌شود، ترمز پارک برقی به طور خودکار رها می‌شود.

■ عملکرد تنظیم خودکار ترمز پارک برقی

ترمز پارک برقی در شرایط زیر به طور خودکار تنظیم می‌شود:

- پدال ترمز فشرده نشود
- درب راننده باز باشد
- کمربند ایمنی راننده بسته نشده است
- دسته دنده در دنده ای غیر از P یا N قرار گیرد.
- چراغ نشانگر نقص و چراغ هشدار سیستم ترمز خاموش باشد

■ اگر صفحه نمایشگر چند منظوره، پیغام "ترمز پارک برقی موقتاً در دسترس نیست" را نمایش می‌دهد.

اگر ترمز پارک برقی به طور مکرر در مدت زمان کوتاهی فعال شود، سیستم ممکن است برای جلوگیری از کارکرد بیش از حد، عملکرد را محدود کند. اگر این اتفاق افتاد، کار با ترمز پارک برقی را متوقف کنید. عملیات عادی ترمز پارک برقی پس از حدود ۱ دقیقه از سر گرفته می‌شود.

● هنگام فشردن پدال ترمز، کلید ترمز پارک برقی را فشار دهید.

● برای آزاد شدن خودکار ترمز پارک برقی، می‌توان با فشار دادن پدال گاز، ترمز پارک برقی را آزاد کرد. هنگام استفاده از این عملکرد، پدال گاز را به آرامی فشار دهید.

(← ص. ۱۳۹)

مطمئن شوید که چراغ نشانگر ترمز پارک برقی خاموش شود.

اگر چراغ نشانگر ترمز پارک برقی چشمک می‌زند، دوباره کلید را فشار دهید. (← ص. ۱۳۹)

■ روشن کردن حالت خودکار

هنگامی که خودرو متوقف است، کلید ترمز پارک برقی را بالا بکشید و نگه دارید تا پیغام روی صفحه نمایشگر چند منظوره نمایش داده شود.

ترمز پارک برقی با روشن شدن حالت اتوماتیک به صورت زیر عمل می‌کند.

● هنگامی که دسته دنده از موقعیت P خارج می‌شود، ترمز پارک برقی آزاد شده و نشانگر ترمز پارک برقی و چراغ ترمز پارک برقی خاموش می‌شوند.

● هنگامی که دسته دنده به موقعیت P منتقل می‌شود، ترمز پارک برقی درگیر شده و نشانگر ترمز پارک برقی و چراغ ترمز پارک برقی روشن می‌شوند.

زمانی که خودرو متوقف شده و پدال ترمز فشار داده شده است، می‌توانید از دسته دنده استفاده کنید. اگر دسته دنده خیلی سریع جابه‌جا شود، ممکن است ترمز پارک برقی به طور خودکار عمل نکند. در این حالت، کلید ترمز پارک برقی (← ص. ۱۳۸) را بالا بکشید.

● هنگامی که سیستم هیبریدی خاموش است، ترمز پارک برقی فعال شده و چراغ نشانگر ترمز پارک برقی روشن می‌شود.

■ غیرفعال کردن حالت خودکار

هنگامی که خودرو متوقف و پدال ترمز فشرده شده، کلید ترمز پارک برقی را فشار داده و نگه دارید تا پیغامی بر روی صفحه نمایشگر چند منظوره نمایش داده شود.

هشدار **■ هنگام پارک کردن**

کودکان را در خودرو تنها نگذارید. در غیر این صورت ممکن است ترمز پارک برقی به طور غیرمنتظره‌ای رها شود و خودرو حرکت کند و منجر به تصادف و آسیب جدی یا مرگ شود.

■ کلید ترمز پارک برقی

چیزی را نزدیک کلید ترمز پارک برقی قرار ندهید.

این موارد ممکن است با کلید تداخل داشته باشند و ممکن است باعث شوند که ترمز پارک برقی به طور غیرمنتظره‌ای کار کند.

■ تنظیم خودکار عملگر ترمز پارک برقی

از عملکرد ترمز پارک برقی خودکار به جای عملکرد ترمز پارک برقی معمولی استفاده نکنید. این عملکرد برای کاهش خطر تصادف در صورت فراموشی استفاده از ترمز پارک برقی توسط راننده طراحی شده است. اتکای بیش از حد به این عملکرد برای پارک ایمن ممکن است باعث تصادف و در نتیجه بروز آسیب جدی یا حتی مرگ شود.

توجه **■ هنگام پارک کردن**

قبل از ترک خودرو، ترمز پارک برقی را فعال کنید، دسته دنده را روی P قرار دهید و مطمئن شوید که خودرو حرکت نمی‌کند.

■ هنگامی که سیستم از کار می‌افتد

خودرو را در مکانی امن پارک کنید و پیغام‌های هشدار را بررسی کنید.

■ وقتی باتری ۱۲ ولتی خودرو تمام شود.

سیستم ترمز پارک برقی فعال نمی‌شود.

(← ص. ۱۳۸)

■ اگر پیغام "ترمز پارک برقی در دسترس نیست" روی صفحه نمایشگر چند منظوره نمایش داده می‌شود.

کلید ترمز پارک برقی را بالا بکشید. اگر پس از چندین بار بالا کشیدن کلید، پیغام ناپدید نشد، ممکن است سیستم دچار نقص شده باشد. با نمایندگی مجاز تماس بگیرید.

■ صدای عملکرد ترمز دستی

هنگامی که ترمز پارک برقی درگیر می‌شود، ممکن است صدایی (شبیه به وزوز) از موتور بشنوید. این نشان‌دهنده نقص نیست.

■ چراغ نشانگر ترمز پارک برقی و چراغ ترمز پارک برقی

● بسته به موقعیت/حالت دکمه استارت، چراغ نشانگر ترمز پارک برقی و چراغ ترمز پارک برقی همانطور که در زیر توضیح داده شده است روشن می‌شوند و روشن می‌مانند.

دکمه استارت در موقعیت ON قرار دارد: تا زمانی که ترمز پارک برقی آزاد شود، چراغ نشانگر و چراغ ترمز پارک برقی روشن می‌ماند.

دکمه استارت در موقعیت ON قرار ندارد: چراغ نشانگر و چراغ ترمز پارک برقی حدود ۱۵ ثانیه روشن می‌ماند.

● هنگامی که دکمه استارت با درگیر بودن ترمز پارک برقی خاموش می‌شود، چراغ نشانگر ترمز دستی و چراغ ترمز پارک برقی حدود ۱۵ ثانیه روشن می‌مانند. این نشان‌دهنده نقص نیست.

■ هنگامی که کلید ترمز پارک برقی از کار می‌افتد حالت خودکار (تنظیم خودکار و آزاد کردن ترمزها) به طور خودکار روشن می‌شود.

■ توقف خودرو ← ص. ۱۲۲**■ بوق هشدار فعال بودن ترمز پارک برقی**

در صورت رانندگی با ترمز پارک برقی فعال، بوق هشدار به صدا در می‌آید. پیغام "ترمز پارک برقی فعال است" روی صفحه نمایشگر چند منظوره نمایش داده می‌شود.

■ اگر چراغ هشدار سیستم ترمز روشن شود.

← ص. ۲۸۷

■ استفاده در زمستان ← ص. ۲۰۷

سیستم نگهدارنده ترمز (AUTO HOLD)

در صورت فعال بودن سیستم Auto hold، هنگامی که دسته دنده در D، B یا N قرار داشته و پدال ترمز فشرده شود، سیستم، برای توقف خودرو ترمزگیری می‌کند. هنگامی که دسته دنده در D یا B قرار دارد و پدال گاز فشار داده می‌شود، سیستم ترمزها را برای شروع نرم رها می‌کند.

فعال کردن سیستم

سیستم Auto Hold را فعال کنید. نشانگر آماده به کار بودن سیستم (سبز) روشن می‌شود. هنگامی که سیستم، ترمز می‌گیرد، نشانگر فعال بودن سیستم (زرد) روشن می‌شود.

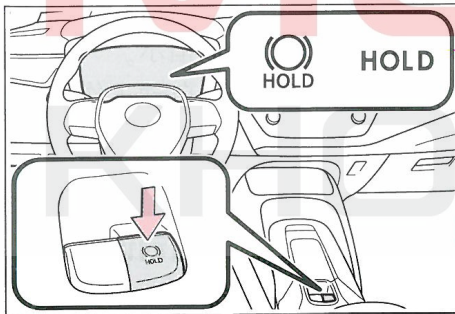

توجه

■ هنگامی که ترمز پارک برقی به دلیل نقص نمی‌تواند آزاد شود.

رانندگی با ترمز پارک برقی آزاد نشده باعث گرم شدن بیش از حد اجزای ترمز می‌شود که ممکن است بر عملکرد ترمز تأثیر بگذارد و سایش ترمز را افزایش دهد.

اگر این اتفاق افتاد، فوراً با نمایندگی مجاز تماس بگیرید تا خودرو بررسی شود.

■ شرایط عملکرد سیستم ترمز اتوماتیک (Auto Hold)

سیستم Auto Hold را نمی‌توان در شرایط زیر فعال کرد:

- درب راننده باز باشد.
 - راننده کمربند ایمنی را نبسته است.
 - ترمز پارک برقی فعال باشد.
 - روی صفحه نمایشگر چند منظوره پیام "ترمز پارک برقی در دسترس نیست" یا "نقص ترمز پارک برقی، لطفاً به نمایندگی مراجعه کنید" نمایش داده شود.
- اگر هر یک از شرایط بالا در هنگام فعال بودن سیستم AUTO HOLD تشخیص داده شود، سیستم خاموش می‌شود و نشانگر AUTO HOLD خاموش می‌شود.

■ اگر روی صفحه نمایشگر چند منظوره پیغام "نقص سیستم Auto Hold. پدال ترمز را فشار دهید تا سیستم Auto Hold غیرفعال شود. لطفاً به نمایندگی مراجعه کنید" یا پیغام "نقص سیستم Auto Hold! لطفاً به نمایندگی مراجعه کنید" نمایش داده شود.

ممکن است سیستم دچار نقص شده باشد. لطفاً برای بررسی خودرو با نمایندگی مجاز تماس بگیرید.

■ پیغام و بوق هشدار

پیغام‌ها و بوق‌های هشدار برای نشان دادن نقص‌های سیستم یا یادآوری به راننده برای رانندگی با احتیاط استفاده می‌شوند. اگر پیغام هشدار روی صفحه نمایشگر چند منظوره نمایش داده شد، لطفاً پیغام را بخوانید و طبق دستورالعمل‌های آن عمل کنید.

■ اگر نشانگر Auto Hold چشمک می‌زند.

← ص. ۲۹۳

! هشدار

■ هنگامی که خودرو در سراسیمبی قرار دارد.

هنگام استفاده از سیستم Auto Hold در شیب تند مراقب باشید. در این حالت، سیستم ممکن است نتواند خودرو را ثابت نگه ندارد.

■ هنگام پارک کردن در جاده‌های لغزنده

هنگامی که چسبندگی از محدودیت عملکرد چسبندگی لاستیک فراتر رفت، سیستم نمی‌تواند خودرو را متوقف کند. هنگام پارک کردن در جاده‌های لغزنده از سیستم استفاده نکنید.

! توجه

■ هنگام پارک کردن

سیستم Auto Hold برای پارک طولانی مدت طراحی نشده است. خاموش کردن دکمه استارت در حالی که سیستم Auto Hold فعال است، ممکن است ترمزها را رها کرده و باعث حرکت خودرو شود. لطفاً پدال ترمز را فشار دهید، دسته دنده را در موقعیت P قرار دهید و هنگام استفاده از دکمه استارت، ترمز پارک برقی را فعال کنید.

علاوه بر این، اگر هر یک از شرایط فوق در حالی که سیستم ترمز را نگه داشته است شناسایی شود، بوق هشدار به صدا درمی‌آید و پیغامی بر روی صفحه نمایشگر چند منظوره نمایش داده می‌شود. سپس ترمز پارک برقی به طور خودکار تنظیم می‌شود.

■ عملکرد Auto Hold

● پس از اینکه سیستم Auto Hold شروع به کار می‌کند، اگر پدال ترمز حدود ۳ دقیقه فشرده نشود، ترمز پارک برقی به طور خودکار فعال می‌شود. در این حالت، بوق هشدار به صدا درمی‌آید و پیغامی روی صفحه نمایشگر چند منظوره نمایش داده می‌شود.

● پدال ترمز را محکم فشار دهید و دوباره دکمه ترمز پارک برقی را فشار دهید تا در حالی که سیستم Auto Hold فعال است، ترمز پارک برقی آزاد شود.

● هنگامی که خودرو در سراسیمبی قرار دارد، عملکرد Auto Hold ممکن است نتواند خودرو را ثابت نگه دارد. در این حالت راننده باید ترمز کند. بوق هشدار به صدا درمی‌آید و صفحه نمایشگر چند منظوره راننده را از این وضعیت آگاه می‌کند. اگر پیغام هشدار روی صفحه نمایشگر چند منظوره نمایش داده شد، لطفاً دستورالعمل‌های آن را بخوانید و طبق آن عمل کنید. زمانی که نمی‌خواهید ترمز پارک برقی به صورت خودکار فعال شود، دکمه Auto Hold را فشار داده و نگه‌دارید تا چراغ آماده به کار عملکرد (سبز) خاموش شود و سپس دکمه استارت را در موقعیت OFF قرار دهید.

■ هنگامی که سیستم به طور خودکار ترمز پارک برقی را در حین Auto Hold فعال می‌کند.

برای آزاد کردن ترمز پارک برقی، یکی از عملیات زیر را انجام دهید.

● پدال گاز را فشار دهید. (اگر کمربند ایمنی بسته نباشد، ترمز پارک برقی به طور خودکار آزاد نمی‌شود.)

● با فشار پدال ترمز، ترمز پارک برقی را غیرفعال کنید. مطمئن شوید که چراغ نشانگر ترمز پارک برقی خاموش شود. (ص. ۱۳۸)

■ شرایطی که بازرسی در نمایندگی مجاز ضروری است.

هنگامی که شرایط عملکرد سیستم Auto Hold فراهم است، اگر نشانگر آماده به کار سیستم (سبز) حتی با فشار دادن کلید سیستم روشن نشود، ممکن است سیستم دچار نقص شده باشد. برای بازرسی خودرو با نمایندگی مجاز تماس بگیرید.

رانندگان بیشتر دیده شود (هنگامی که روشن می‌شوند، روشن‌تر از لامپ‌های موقعیت جلو هستند). چراغ رانندگی در روز، در شب استفاده نمی‌شوند.
* زمانی که محیط اطراف روشن است.

■ سنسور کنترل چراغ جلو

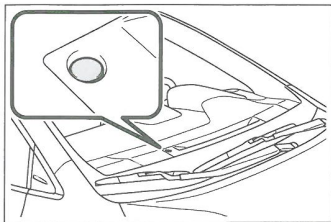

اگر جسمی روی سنسور باشد یا اگر جسمی میدان دید سنسور را مسدود کند، ممکن است سنسور به درستی کار نکند.

شرایط فوق ممکن است بر توانایی سنسور در تشخیص شدت نور محیط تأثیر بگذارد که ممکن است باعث اختلال در عملکرد سیستم خودکار چراغ‌های جلو شود.

■ سیستم خاموش کردن خودکار چراغ

زمانی که دکمه استارت در موقعیت OFF یا ACC باشد، اگر درب راننده باز شود، همه چراغ‌ها خاموش می‌شوند. برای روشن کردن مجدد چراغ‌ها، دکمه استارت را در موقعیت ON قرار دهید یا کلید چراغ را یک بار در حالت AUTO قرار دهید و سپس به حالت  برگردید.

■ بوق هشدار روشن بودن چراغ

اگر چراغ‌ها روشن است، زمانی که دکمه استارت را روی OFF یا ACC قرار می‌دهید و درب راننده را باز می‌کنید، بوق هشدار به صدا در می‌آید.

■ عملکرد ذخیره باتری ۱۲ ولت

برای جلوگیری از تمام شدن شارژ باتری خودرو، اگر هنگام خاموش کردن دکمه استارت، چراغ‌های جلو یا چراغ‌های عقب روشن باشند، عملکرد ذخیره باتری فعال می‌شود و پس از حدود ۲۰ دقیقه به طور خودکار همه چراغ‌ها را خاموش می‌کند. هنگامی که دکمه استارت در موقعیت ON قرار می‌گیرد، عملکرد ذخیره باتری غیرفعال می‌شود. هنگامی که هر یک از عملیات زیر را انجام می‌دهید، عملکرد ذخیره باتری یک بار لغو و سپس دوباره فعال می‌شود.



کلید ترکیبی چراغ‌های جلو (دسته راهنما)

چراغ‌های جلو را می‌توان به صورت دستی یا خودکار فعال / غیرفعال کرد.

دستورالعمل عملکردی

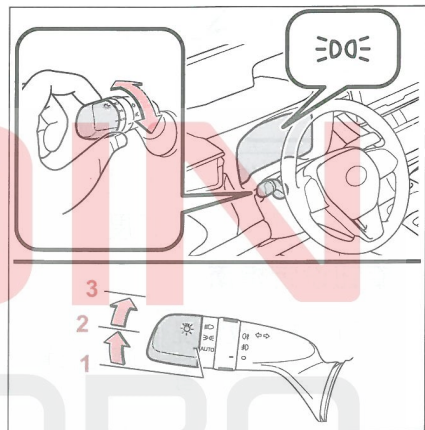
با استفاده از  چراغ‌ها به صورت زیر روشن / خاموش می‌شوند:



- 1 Auto چراغ‌های جلو، چراغ‌های روشنایی در روز و تمام چراغ‌های ذکر شده در زیر به طور خودکار روشن و خاموش می‌شود.
- 2  چراغ‌های موقعیت جلو، چراغ‌های عقب، چراغ پلاک راهنمایی و رانندگی و چراغ‌های صفحه نشانگر را روشن می‌کند. (← ص. ۱۴۳)
- 3  چراغ‌های جلو و تمام چراغ‌های ذکر شده در بالا را روشن می‌کند.

■ شرایط استفاده از حالت AUTO

دکمه استارت روی ON قرار داشته باشد.

■ سیستم چراغ رانندگی در روز

وقتی دسته راهنما روی موقعیت * AUTO  قرار دارد، هنگامی که موتور روشن بوده و ترمز پارک برقی آزاد شود، چراغ‌های رانندگی در روز به طور خودکار روشن می‌شوند تا خودروی شما در هنگام رانندگی در طول روز برای سایر

کلید تنظیم دستی ارتفاع نور چراغ جلو

ارتفاع نور چراغ‌های جلو را می‌توان بر اساس تعداد سرنشینان و شرایط بارگیری تنظیم نمود.

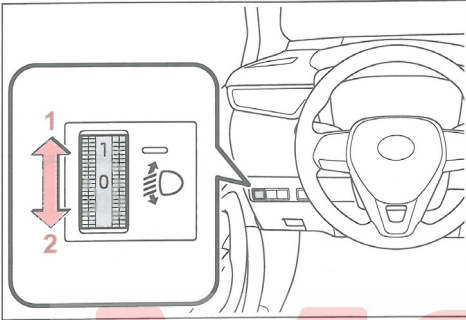

- 1 ارتفاع نور چراغ‌های جلو را بالا ببرید.
 - 2 ارتفاع نور چراغ‌های جلو را پایین ببرید.
- راهنمای تنظیم ارتفاع

عدد مربوطه	شرایط سرنشینان و میزان بار	
	میزان بار	سرنشینان
0	بدون بار	راننده
0	بدون بار	راننده و سرنشین جلو
1	بدون بار	ظرفیت کامل
1.5	بارگیری کامل	ظرفیت کامل
2.5	بارگیری کامل	راننده

۲۰ دقیقه پس از فعال شدن مجدد عملکرد ذخیره باتری، همه چراغ‌ها به طور خودکار خاموش می‌شوند.

- در صورت روشن ماندن چراغ جلو
- هنگام باز یا بستن درب یا صندوق عقب

■ سفارشی سازی

عملکردهای خاص را می‌توان سفارشی کرد. (← ص. ۳۳۴)

توجه

- برای جلوگیری از تمام شدن شارژ باتری ۱۲ ولت زمانی که موتور کار نمی‌کند، چراغ‌ها را برای مدتی طولانی روشن نگذارید.

روشن کردن چراغ‌های جلو

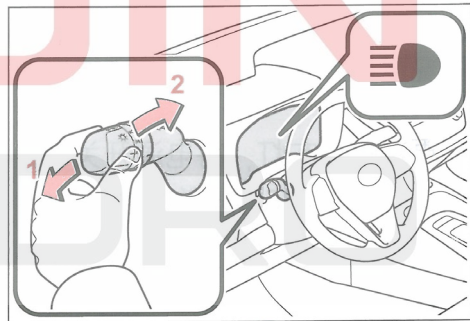

1 حین روشن بودن چراغ‌های جلو، دسته راهنما را به سمت جلو فشار دهید تا چراغ‌های نور بالا را روشن نمایید

دسته راهنما را به سمت خود بکشید تا در موقعیت وسط قرار گرفته و چراغ‌های نور بالا خاموش شود.

2 دسته راهنما را به سمت خود کشیده و رها کنید تا چراغ‌های نور بالا یک بار چشمک بزنند.

نور بالا را می‌توان با چراغ‌های جلو روشن یا خاموش کرد.

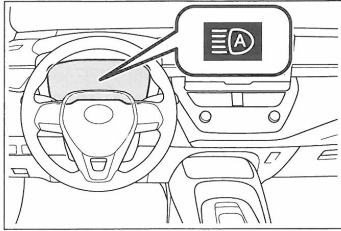

■ شرایط روشن/خاموش خودکار نور بالا

- هنگامی که تمام شرایط زیر مهیا باشد، نور بالا به طور خودکار روشن می‌شود (پس از حدود ۱ ثانیه)
- سرعت خودرو تقریباً 30km/h یا بیشتر است.
- محیط جلوی خودرو تاریک باشد.
- چراغ‌های جلو یا عقب خودروی جلویی روشن نباشد.
- چراغ‌های خیابان پیش رو کم نور باشد.
- در صورت رعایت هر یک از شرایط زیر، نور بالا به طور خودکار خاموش می‌شود.
- سرعت خودرو کمتر از 25km/h است.
- محیط جلوی خودرو تاریک نباشد.

- چراغ‌های جلو یا عقب خودروی جلویی روشن باشد.
- چراغ‌های خیابانی زیادی در جاده پیش رو وجود داشته باشد.

■ اطلاعات تشخیص سنسور دوربین جلو

- ممکن است تحت شرایط زیر نور بالا به طور خودکار به نور پایین تغییر نکند:
- هنگامی که یک خودرو ناگهان وارد مسیر خودرو شود.
- هنگامی که وسیله نقلیه دیگری از جلوی خودروی شما عبور می‌کند.
- هنگامی که خودروهای جلویی بدلیل پیچ‌های پی درپی، ریل‌های کنار جاده جاده یا درختان کنار جاده از محدوده دید پنهان شوند.
- هنگامی که وسیله نقلیه جلویی از یک مسیر بسیار جلوتر در یک جاده عریض ظاهر می‌شود.
- هنگامی که وسیله نقلیه جلویی دور است.
- هنگامی که چراغ‌های وسیله نقلیه جلویی روشن نیست.
- هنگامی که چراغ‌های وسیله نقلیه جلویی کم نور است.
- هنگامی که وسیله نقلیه جلویی نوری قوی مانند چراغ‌های جلوی وسیله نقلیه شما را منعکس می‌کند.
- موقعیت‌هایی که سنسور ممکن است به درستی کار نکند: ← ص. ۱۵۶

نور بالای خودکار (AHB)

نور بالای خودکار از دوربین جلو در بالای شیشه جلو برای تشخیص روشنایی چراغ‌های جلوی خودروی روبرو، چراغ‌های خیابان و غیره استفاده می‌کند و به طور خودکار چراغ‌های جلو را بین نور بالا و پایین تغییر می‌دهد.

⚠ هشدار

■ دستورالعمل‌های ایمنی

بیش از حد به نور بالای خودکار اعتماد نکنید. همیشه ایمن رانندگی کنید، به شرایط اطراف توجه کنید و در صورت لزوم چراغ نور بالا را به صورت دستی روشن یا خاموش کنید.

■ جلوگیری از عملکرد تصادفی سیستم نور بالای خودکار

- زمانی که باید سیستم را غیرفعال کنید: ← ص. ۱۵۳

فعال کردن سیستم نور بالای خودکار

۱ کلید نور بالای خودکار را فشار دهید.

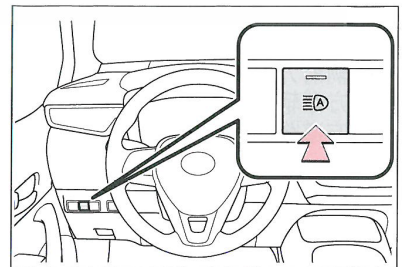

۲ کلید را روی موقعیت AUTO با  قرار دهید. هنگامی که دسته راهنما در وضعیت نور پایین قرار دارد، سیستم AHB فعال و چراغ نشانگر AHB روشن می‌شود.

- فرمان سمت چپ یا بالعکس.
- زمانی که سیستم باید غیرفعال شود ← ص. ۱۵۳
- موقعیت‌هایی که سنسور ممکن است به درستی کار نکند: ← ص. ۱۵۶

روشن/خاموش کردن دستی چراغ نور بالا

تغییر به نور بالا

- دسته راهنما را به جلو فشار دهید.
- چراغ نشانگر AHB خاموش می‌شود و چراغ نشانگر نور بالا روشن می‌شود.
- دسته راهنما را به حالت اولیه برگردانید تا سیستم نوربالای خودکار دوباره فعال شود.

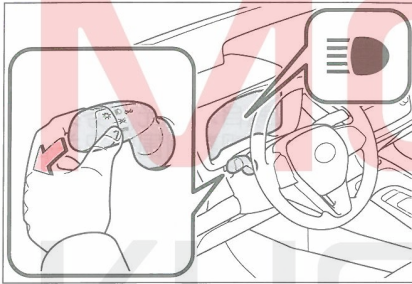

تغییر به نور پایین

- کلید خودکار نور بالا را فشار دهید.
- چراغ نشانگر AHB خاموش می‌شود.
- دوباره کلید را فشار دهید تا سیستم نوربالای خودکار دوباره فعال شود.

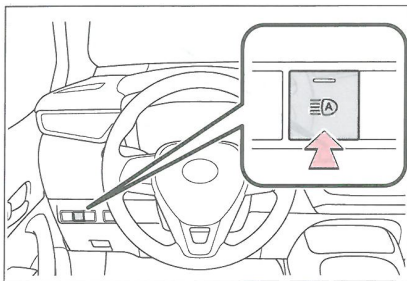

تغییر موقت به نور پایین

- زمانی که استفاده از نور بالا مناسب نیست یا ممکن است

- اگر تشخیص داده شود که خودروی جلویی فقط از چراغ مه‌شکن استفاده می‌کند و از چراغ جلو استفاده نمی‌کند، ممکن است نور بالا خاموش شود.
- چراغ‌های خیابان، چراغ‌های راهنمایی و تابلوهای تبلیغاتی روشن یا علائم و سایر اشیاء انعکاسی ممکن است باعث شوند نور بالا به نور پایین تغییر کند یا باعث روشن ماندن نور پایین شود.
- عوامل زیر ممکن است بر زمان روشن یا خاموش شدن نور بالا تأثیر بگذارند.
- روشنایی چراغ‌های جلو، چراغ‌های مه‌شکن و چراغ‌های عقب خودروی جلویی
- شرایط رانندگی و جهت حرکت خودروی پیش رو
- فاصله بین خودرو و وسیله نقلیه جلویی
- هنگامی که فقط چراغ‌های یک طرف خودروی جلویی کار می‌کند.
- هنگامی که خودروی جلویی یک وسیله نقلیه دو چرخ است
- شرایط جاده (شیب، منحنی، شرایط سطح جاده و غیره)
- تعداد سرنشین و بار در خودرو
- ممکن است باعث روشن یا خاموش شدن نور بالا به طور غیرمنتظره شود.
- دو چرخه یا وسایل نقلیه مشابه ممکن است شناسایی نشوند.
- در شرایط زیر، سیستم ممکن است روشنایی محیط اطراف را به دقت تشخیص ندهد. این ممکن است باعث شود که نور پایین روشن بماند یا نور بالا چشمک بزند یا مستقیماً به چشم عابران پیاده یا وسایل نقلیه جلویی بتابد. در این شرایط نیاز به تعویض دستی بین نور بالا و پایین است.
- هنگامی که چراغ‌هایی مشابه چراغ‌های جلو یا عقب در اطراف وجود دارد.
- هنگامی که چراغ‌های جلو یا عقب خودروی جلویی خاموش، کثیف بوده تغییر رنگ داده یا به درستی تنظیم نشده است.
- هنگامی که چراغ‌های جلو اغلب بین نور بالا و پایین تغییر می‌کنند.
- در مواقعی که استفاده از نور بالا مناسب نیست یا زمانی که نور بالا ممکن است چشمک بزند یا مستقیماً به چشم عابران پیاده یا سایر رانندگان بتابد.
- هنگام استفاده از خودرو در کشور/منطقه‌ای که سیستم ترافیکی آن برخلاف سیستم طراحی خودرو است، مانند استفاده از خودروی فرمان سمت راست در جاده‌های

چراغ مه‌شکن

در شرایط دید ضعیف مانند رانندگی در هوای بارانی و مه، از چراغ مه‌شکن عقب استفاده کنید تا وسایل نقلیه پشت‌سر به راحتی خودروی شما را تشخیص دهند.

دستورالعمل‌ها

باعث ایجاد مشکل یا آزار سایر رانندگان یا عابران پیاده اطراف شود، تغییر به نور پایین توصیه می‌شود.

دسته راهنما را به عقب بکشید و سپس آن را به حالت اولیه برگردانید.

هنگامی که دسته راهنما کشیده می‌شود، نور بالا روشن می‌شود، اما پس از بازگشت اهرم به حالت اولیه، نور پایین برای مدتی روشن می‌ماند. سپس سیستم نوربالای خودکار کار خواهد کرد.

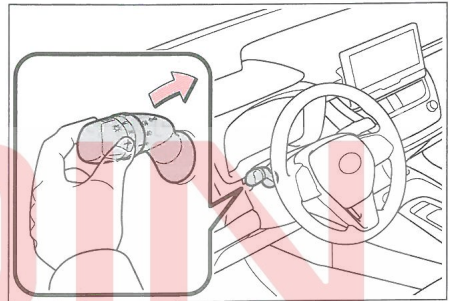
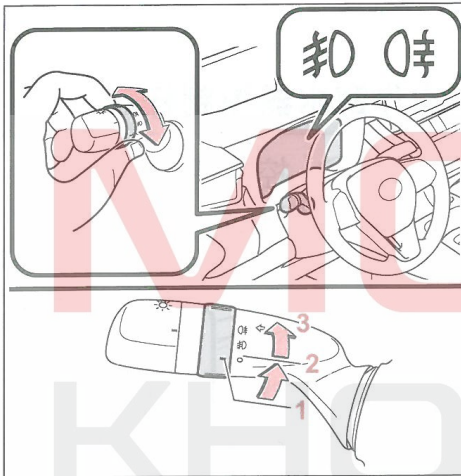

1 ● برای خاموش کردن چراغ مه‌شکن جلو و عقب

2 ☹️ روشن کردن چراغ مه‌شکن جلو

3 ☹️ روشن کردن چراغ مه‌شکن جلو و عقب

کلید مدور را رها کرده و آن را به موقعیت اولیه بازگردانید.

☹️

از کلید مجدداً استفاده کنید تا فقط چراغ مه‌شکن عقب خاموش شود.

■ شرایط استفاده از چراغ مه‌شکن عقب

چراغ‌های جلو باید روشن باشد.

4 ▲ عملکرد متناوب

هنگامی که عملکرد متناوب انتخاب می‌شود، می‌توان فاصله زمانی بین حرکت برف‌پاک‌کن را تنظیم نمود.

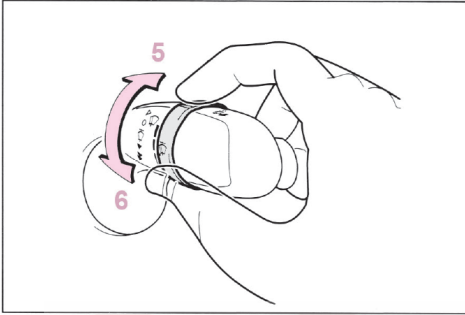

- 5 افزایش فاصله زمانی بین حرکت برف‌پاک‌کن
- 6 کاهش فاصله زمانی بین حرکت برف‌پاک‌کن

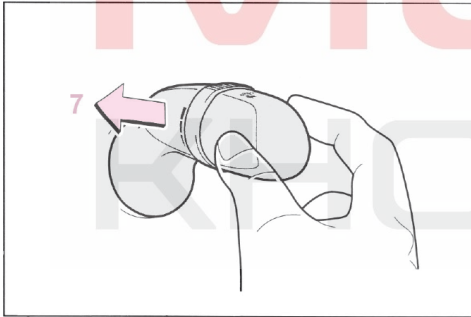

7 عملکرد دو گانه شیشه‌شوی / برف‌پاک‌کن
 اهرم را بکشید تا برف‌پاک‌کن و شیشه‌شوی با هم عمل کنند.

پس از اسپری مایع شیشه‌شوی، برف‌پاک‌کن به طور خودکار عمل می‌کند.

■ شرایط عملکرد برف‌پاک‌کن و شیشه‌شوی

دکمه استارت را در موقعیت ON قرار دهید.

دسته برف‌پاک‌کن و شیشه‌شوی

برای کار با برف‌پاک‌کن و شیشه‌شوی از دسته برف‌پاک‌کن استفاده کنید.

توجه ⚠

■ وقتی شیشه جلو خشک است.

در صورت استفاده از برف‌پاک‌کن، ممکن است شیشه جلو آسیب ببیند.

عملکرد دسته برف‌پاک‌کن

از عملکرد دسته برف‌پاک‌کن به صورت زیر استفاده کنید.

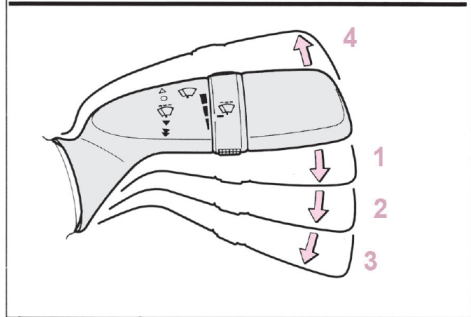
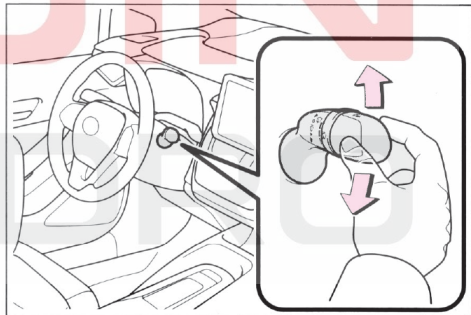

1 عملکرد متناوب برف‌پاک‌کن شیشه جلو

2 عملکرد برف‌پاک‌کن شیشه جلو با سرعت کم

3 عملکرد برف‌پاک‌کن شیشه جلو با سرعت زیاد

■ اگر مایع شیشه‌شوی اسپری نمی‌شود.

چنانچه هنوز مایع شیشه‌شوی در مخزن مایع شیشه‌شوی وجود دارد، بررسی کنید که نازل شیشه‌شوی مسدود نشده باشد.

■ در صورت بروز یک وضعیت اضطراری در حین رانندگی و خاموش کردن موتور

اگر در حین رانندگی در شرایط اضطراری نیاز به خاموش کردن موتور باشد، هنگامی که دکمه استارت پس از توقف مجدد روشن شود، عملکرد عادی برف‌پاک‌کن از سر گرفته می‌شود.

هشدار 

■ اقدامات احتیاطی در استفاده از مایع شیشه‌شوی

قبل از گرم شدن شیشه جلو در هوای سرد از مایع شیشه‌شوی استفاده نکنید. ممکن است مایع شیشه‌شوی روی شیشه جلو منجمد شده و باعث کاهش دید شود در نتیجه می‌تواند منجر به تصادف و آسیب جدی یا حتی مرگ شود.

توجه 

■ چنانچه هیچ مایع شیشه‌شویی از نازل اسپری نمی‌شود. اگر دسته برف‌پاک‌کن را به سمت خود بکشید و نگه دارید، ممکن است پمپ موتور شیشه‌شوی آسیب ببیند.

■ چنانچه نازل مسدود شده است.

در این مورد با نمایندگی مجاز تماس بگیرید. سعی نکنید مواد خارجی را با سوزن یا جسم دیگر خارج کنید. انجام این کار ممکن است به نازل آسیب برساند.

باز کردن درب باک

برای باز کردن درب باک سوخت مراحل زیر را انجام دهید.

مخزن سوخت این خودرو دارای ساختار خاصی است که نیاز به کاهش فشار موجود در باک قبل از سوخت گیری دارد. پس از فشار دادن کلید باز کردن درب باک و قبل از سوخت گیری چند ثانیه صبر کنید.

پیش از سوخت گیری خودرو

- تمام درب‌ها و پنجره‌ها را بسته و موتور را خاموش کنید.
- از مناسب بودن نوع سوخت اطمینان حاصل نمایید.

نوع سوخت

← ص ۳۲۷، ۳۳۳

ورودی مخزن بنزین بدون سرب

برای جلوگیری از سوخت گیری نادرست، ورودی مخزن سوخت این خودرو فقط می‌تواند نازل پمپ‌های سوخت بدون سرب را در خود جای دهد.

هشدار

■ حین سوخت گیری خودرو

حین سوخت گیری پیشگیری‌های زیر را در نظر بگیرید. عدم توجه به موارد زیر می‌تواند منجر به صدمات جسمی جدی یا حتی مرگ گردد.

- پس از خروج از خودرو و پیش از باز کردن درب باک، سطحی فلزی و بدون رنگ را لمس کرده، الکتریسیته ساکن را تخلیه نمایید. تخلیه الکتریسیته ساکن پیش از سوخت گیری بسیار حائز اهمیت است چرا که جرقه‌ها می‌توانند منجر به اشتعال بخار سوخت گردند.
- همیشه درپوش باک را گرفته و آهسته بچرخانید. حین باز کردن درپوش باک صدای هیس شنیده می‌شود. برای

باز کردن کامل درپوش، تا متوقف شدن صدا منتظر بمانید. در هوای گرم، ممکن است سوخت پرفشار از گلولی باک به بیرون پاشیده، منجر به صدمات جسمی گردد.

● اجازه ندهید کسی که الکتریسیته ساکن بدن او تخلیه نشده، به باک نزدیک شود.

● از استنشاق بخار سوخت خودداری نمایید.

سوخت حاوی موادی است که برای بدن انسان مضر هستند.

● حین سوخت گیری از سیگار کشیدن خودداری نمایید. این کار منجر به اشتعال سوخت و آتش سوزی می‌شود.

● از بازگشت به درون خودرو یا لمس اجسام و اشخاص دارای الکتریسیته ساکن اجتناب نمایید.

■ حین سوخت گیری

برای پیشگیری از بیرون پاشیدن سوخت از باک، پیشگیری‌های زیر را در نظر بگیرید.

● نازل شلنگ سوخت را کامل در گلولی مخزن جا بزنید.

● پس از قطع اتوماتیک نازل، از سوخت گیری بیشتر خودداری نمایید.

● از پر کردن بیش از حد باک خودداری نمایید.

⚠ توجه

■ پر کردن سوخت

● ظرف ۳۰ دقیقه سوخت گیری را کامل کنید. اگر سوخت گیری از ۳۰ دقیقه بیشتر شود، دریچه داخلی بسته می‌شود.

در این حالت ممکن است سوخت در طی فرآیند سوخت گیری سرریز شود.

کلید باز کردن درب باک را دوباره فشار دهید.

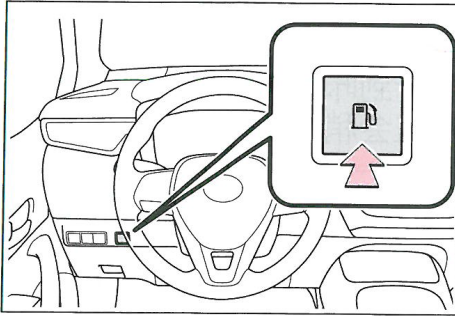

۲ به آرامی درپوش را بچرخانید و آن را بردارید، سپس آن را در پشت درب باک آویزان کنید.

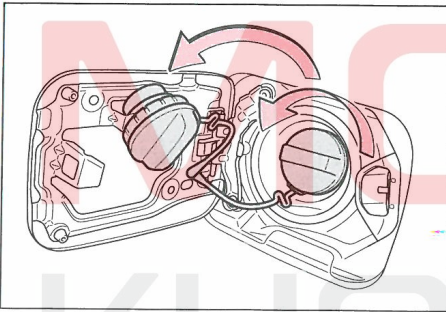

بستن درب باک بنزین

پس از پر کردن مجدد باک، درپوش باک بنزین را بچرخانید تا صدای کلیک بشنوید. درب باک را فشار دهید تا بسته شود. درب باک پس از رها شدن کمی به عقب برمی‌گردد.

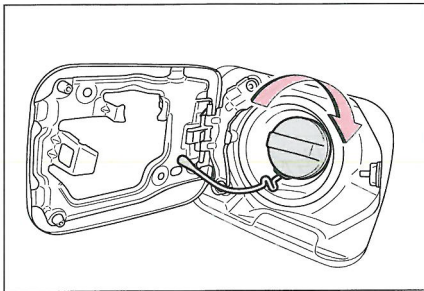

توجه

- از روغن و سوخت توصیه شده استفاده کنید. اگر از روغن و سوختی غیر از آنچه توصیه شده است استفاده کنید، ممکن است فیلتر مسدود شده و لوله آگزوز نیاز به تعویض داشته باشد.
- مطمئن شوید که محافظ نازل سوخت و غیره قفل درب پرکننده سوخت را فشار نمی‌دهد. در غیر این صورت، شیر داخلی بسته شده و ممکن است سوخت سرریز شود. برای جلوگیری از این اتفاق، کلید باز کردن درب را دوباره فشار دهید.

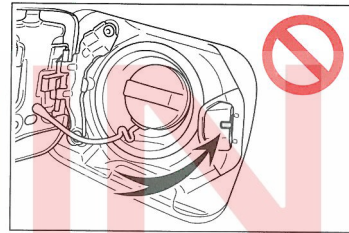

- هنگام سوخت گیری از پاشیدن سوخت به اطراف خودداری کنید. این کار می‌تواند منجر به آسیب خودرو مانند عملکرد غیرعادی سیستم کنترل آلایندگی یا آسیب به قطعات سیستم سوخت یا رنگ خودرو شود.

باز کردن درب باک سوخت

- ۱ کلید باز کردن درب باک سوخت را فشار دهید. حدود ۱۰ ثانیه پس از فشار دادن این کلید، درب باک سوخت باز می‌شود. قبل از سوخت‌گیری، صفحه نمایشگر چند منظوره، اطلاعات عملکرد کلید باز کردن درب باک سوخت را نشان می‌دهد.

هشدار **■ هنگام تعویض درب باک**

از درب باک اصلی تویوتا استفاده کنید که مخصوص این مدل طراحی شده است. اگر این کار را انجام ندهید ممکن است منجر به آتش سوزی یا حادثه و در نتیجه منجر به آسیب جدی یا حتی مرگ شود.

MOIN
KHODRO

سیستم کمکی پیشگیری از تصادف (Toyota Safety Sense)

سیستم کمکی پیشگیری از تصادف شامل سیستم‌های کمک راننده است که متعهد به ایجاد یک تجربه رانندگی ایمن و راحت هستند:

هشدار

سیستم ایمنی تویوتا سیستم کمکی پیشگیری از تصادف با این فرض کار می‌کند که راننده ایمن رانندگی می‌کند.

برای کمک به کاهش ضربه به سرنشینان در صورت برخورد و کمک به راننده در شرایط رانندگی عادی طراحی شده است. بیش از حد به این سیستم تکیه نکنید زیرا محدودیت‌هایی در دقت تشخیص و عملکرد کنترل دارد. مسئولیت توجه به محیط اطراف خودرو و رانندگی ایمن بر عهده راننده است.

دستورالعمل‌های ایمنی

زیاد به سیستم اعتماد نکنید. مسئولیت توجه به محیط اطراف خودرو و رانندگی ایمن بر عهده راننده است. این سیستم در همه شرایط کار نمی‌کند و کمکی که ارائه می‌دهد محدود است. اتکای بیش از حد به سیستم برای راندن ایمن وسیله نقلیه ممکن است باعث تصادف شود که منجر به آسیب جدی یا حتی مرگ شود.

سعی نکنید عملکرد سیستم را آزمایش کنید زیرا ممکن است سیستم به درستی کار نکند که می‌تواند منجر به تصادف شود.

در صورت نیاز به احتیاط در هنگام رانندگی یا در صورت بروز نقص در سیستم، یک پیغام هشدار نمایش داده می‌شود یا زنگ هشدار به صدا در می‌آید.

اگر پیغام هشدار بر روی صفحه نمایشگر چند منظوره نمایش داده شد، طبق دستورالعمل‌های نمایش داده شده عمل کنید.

ممکن است صدای زنگ هشدار به دلیل نویز خارجی، صدای سیستم صوتی و غیره به سختی شنیده شود. علاوه بر این، بسته به شرایط جاده، تشخیص عملکرد سیستم ممکن است دشوار باشد.

زمانی که سیستم باید غیر فعال شود

حتماً در شرایط زیر سیستم را غیرفعال کنید.

اگر این کار را انجام ندهید ممکن است سیستم به درستی کار نکند، که می‌تواند منجر به تصادف، آسیب جدی یا حتی مرگ شود.

وقتی خودرو به دلیل اضافه بار یا پنچر شدن لاستیک کج شده است.

هنگام رانندگی با سرعت بسیار بالا

هنگام یدک‌کشی وسیله نقلیه دیگر

هنگام حمل خودرو با استفاده از کامیون، کشتی، قطار و غیره.

هنگامی که خودرو بر روی جک بلند می‌شود و لاستیک‌ها می‌توانند آزادانه بچرخند.

هنگام بررسی خودرو با استفاده از پایه تست غلتکی مانند دینامومتر شاسی یا پایه تست سرعت سنج یا با استفاده از دستگاه بالانس چرخ نام برد.

هنگام رانندگی با خودرو به صورت اسپرت یا آفرود

هنگام استفاده از کارواش اتوماتیک.

زمانی که سنسور یا ناحیه اطراف آن به شدت ضربه خورده است و سنسور تغییر موقعیت یا شکل داده است.

وقتی خودرو به طور موقت مجهز به لوازم جانبی است که سنسور یا چراغ‌ها را مسدود می‌کند.

سنسورهای استفاده شده توسط Toyota Safety Sense (سیستم کمکی پیشگیری از تصادف)

سنسورهای مختلفی برای به دست آوردن اطلاعات مورد نیاز برای کارکرد سیستم استفاده می‌شود.

■ حسگرهایی که شرایط اطراف را تشخیص می‌دهند.

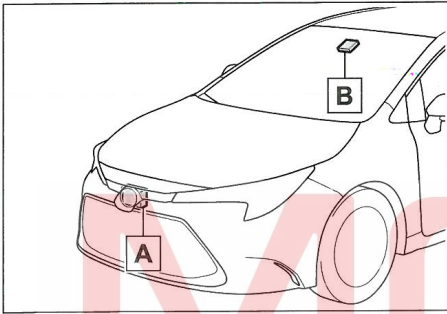

A سنسور رادار جلو
B دوربین جلو

هشدار ⚠️

- هنگامی که خودرو مجهز به لاستیک زاپاس کوچک یا زنجیر چرخ است، یا هنگام استفاده از کیت تعمیر لاستیک اضطراری
- زمانی که لاستیک بیش از حد فرسوده شده یا فشار باد لاستیک کم است.
- زمانی که از لاستیک غیر از مشخصات قید شده استفاده شود.
- هنگامی که خودرو به دلیل برخورد، نقص و غیره نمی‌تواند به طور مستمر رانده شود.

سیستم کمک رانندگی

■ AHB (نور بالا خودکار)

← ص. ۱۴۵

■ PCS (سیستم پیشگیری از تصادف)

← ص. ۱۵۸

■ LTA (سیستم کمک رانندگی بین خطوط)

← ص. ۱۶۷

■ LDA (هشدار خروج از مسیر)

← ص. ۱۷۲

■ PDA (سیستم کمک رانندگی)

← ص. ۱۷۷

■ RSA (سیستم کمکی تشخیص تابلوهای جاده‌ای)

← ص. ۱۹۴

■ کروز کنترل تطبیقی

← ص. ۱۹۴

■ کروز کنترل

← ص. ۱۹۱

■ سیستم توقف اضطراری

← ص. ۱۹۶

هشدار ⚠️

■ برای جلوگیری از خرابی سنسور رادار

- لطفاً اقدامات احتیاطی زیر را دنبال کنید. اگر این کار را انجام ندهید ممکن است سنسور رادار به درستی کار نکند و می‌تواند منجر به تصادف و آسیب جدی یا حتی مرگ شود.

هشدار 

- همیشه سنسور رادار اطراف آن را تمیز نگه دارید.
- اگر جلوی سنسور رادار یا جلو یا پشت درپوش سنسور رادار کثیف یا پوشیده از آب، روغن، برف و غیره است، آن را تمیز کنید.
- لطفاً برای جلوگیری از آسیب، سنسور رادار و درپوش سنسور رادار را با یک پارچه نرم تمیز کنید.

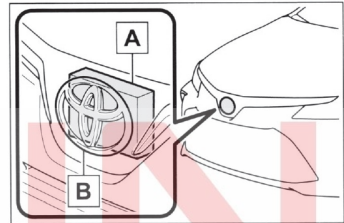

A سنسور رادار

B درپوش سنسور رادار

- از نصب لوازم جانبی، برچسب‌ها (از جمله برچسب‌های شفاف) یا سایر موارد روی سنسور رادار، درپوش سنسور رادار یا اطراف آن خودداری کنید.
- به سنسور رادار یا اطراف آن ضربه نزنید.
- اگر سنسور رادار، جلوپنجره یا سپر جلو در معرض ضربه شدید قرار گرفت، با نمایندگی مجاز تماس بگیرید تا خودرو را بررسی کنند.
- سنسور رادار را قطع نکنید.
- از تغییر یا رنگ آمیزی سنسور رادار یا درپوش سنسور رادار خودداری کنید.
- در شرایط زیر سنسور رادار باید دوباره کالیبره شود. برای جزئیات بیشتر با نمایندگی مجاز تماس بگیرید.
- هنگام برداشتن و نصب یا تعویض سنسور رادار یا جلوپنجره
- هنگام تعویض سپر جلو

جلوگیری از خرابی دوربین جلو

- لطفاً اقدامات احتیاطی زیر را رعایت کنید. دوربین جلو ممکن است به درستی کار نکند که ممکن است باعث تصادف و عواقب جدی، جراحت شدید یا حتی مرگ شود.
- شیشه جلو را همیشه تمیز نگه دارید.
- شیشه جلو را در صورت کثیف بودن یا پوشیده شدن با لایه روغن، قطرات آب، برف و غیره تمیز کنید.
- حتی اگر از ماده پوشش دهنده شیشه روی شیشه جلو استفاده شده باشد، باز هم باید از برف‌پاک‌کن برای حذف قطرات آب و غیره روی شیشه جلوی دوربین استفاده کنید.
- اگر قسمت داخلی شیشه جلو که دوربین جلو در آن نصب شده است کثیف است، با نمایندگی مجاز تماس بگیرید.
- از چسباندن اشیائی مانند برچسب مات، برچسب شفاف و غیره در قسمت بیرونی شیشه جلو و جلوی دوربین جلو خودداری کنید (منطقه مشخص شده در تصویر).

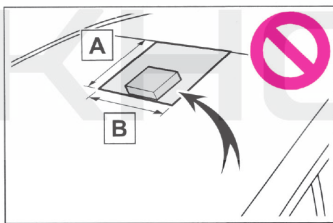

A تقریباً 4 cm

B تقریباً 4 cm

- اگر شیشه جلوی دوربین جلو بخار گرفته است یا با یخ پوشیده شده است، از بخارزدای شیشه جلو برای از بین بردن بخار یا یخ استفاده کنید.

هشدار

- اگر برف پاک‌کن‌ها نمی‌توانند قطرات آب را از روی شیشه دوربین جلو پاک کنند، تیغه برف‌پاک‌کن را تعویض کنید.
- روی شیشه جلو فیلم (عایق) شیشه نزنید.
- اگر شیشه جلو آسیب دیده یا ترک خورده است، آن را تعویض کنید.
- پس از تعویض شیشه جلو، دوربین جلو باید دوباره کالیبره شود. برای جزئیات بیشتر با نمایندگی مجاز تماس بگیرید.
- اجازه ندهید مایعات به دوربین جلو پاشیده شوند.
- اجازه ندهید نور قوی به دوربین جلو بتابد.
- از کثیف شدن یا آسیب دیدگی دوربین جلو جلوگیری کنید.
- هنگام تمیز کردن قسمت داخلی شیشه جلو، اجازه ندهید شیشه‌پاک‌کن با لنز دوربین جلو تماس پیدا کند. همچنین به لنز دست نزنید.
- اگر لنز کثیف یا آسیب دیده است، با نمایندگی مجاز تماس بگیرید.
- با شدت به دوربین جلو ضربه نزنید.
- موقعیت نصب دوربین جلو را تغییر ندهید و آن را برنارید.
- دوربین جلو را جدا نکنید.
- هیچ یک از قطعات خودرو (آینه دید عقب داخلی و غیره) یا پوشش سقف اطراف دوربین جلو را تغییر ندهید.
- هیچ گونه لوازم جانبی را به درب موتور، جلوپنجره یا سپر جلو که مانع دید دوربین جلو باشد، اضافه نکنید. برای جزئیات بیشتر با نمایندگی مجاز تماس بگیرید.
- اگر تخته موج سواری یا شیء بلند دیگری را روی سقف قرار می‌دهید، مطمئن شوید که مانعی برای دوربین جلو ایجاد نمی‌کند.
- چراغ‌های جلو یا سایر چراغ‌ها را تغییر ندهید.

■ محل نصب دوربین جلو روی شیشه جلو

اگر سیستم تشخیص دهد که ممکن است شیشه جلو بخار گرفته باشد، به طور خودکار بخاری را برای بخار زدایی اطراف دوربین شیشه جلو فعال می‌کند. مراقب باشید تا زمانی که شیشه جلو به اندازه کافی خنک نشده است، اطراف دوربین جلو را لمس نکنید، زیرا ممکن است باعث سوختگی شود.

■ موقعیت‌هایی که سنسور ممکن است به درستی کار نکند.

- هنگامی که ارتفاع یا شیب خودرو به دلیل اصلاحات تغییر کند.
- هنگامی که شیشه جلو کثیف، مه آلود، ترک خورده یا آسیب دیده است.
- زمانی که دمای محیط بالا یا پایین است
- هنگامی که گل، آب، برف، حشرات مرده یا اجسام خارجی به جلوی سنسور می‌چسبند.
- در آب و هوای بد مانند باران شدید، مه، برف یا طوفان شن
- هنگام پاشیدن آب، برف، گرد و غبار و غیره در جلوی وسیله نقلیه یا هنگام راندگی در میان غبار یا دود
- هنگامی که چراغ‌های جلو هنگام راندگی در تاریکی (مانند شب یا در تونل) خاموش هستند.
- زمانی که لنزهای چراغ جلو کثیف و نور ضعیف است.
- زمانی که چراغ‌های جلو در یک راستا قرار ندارند.
- هنگامی که چراغ‌های جلو خراب هستند.
- هنگامی که چراغ‌های جلوی سایر وسایل نقلیه، نور خورشید یا بازتاب‌ها بلافاصله به دوربین جلو برخورد می‌کند.
- هنگامی که روشنایی محیط اطراف به طور ناگهانی تغییر می‌کند.
- هنگام راندگی در نزدیکی آنتن‌های تلویزیون، ایستگاه‌های رادیویی، نیروگاه‌ها، وسایل نقلیه مجهز به رادار و غیره یا مکان‌های دیگری که ممکن است امواج رادیویی قوی یا نویز الکتریکی وجود داشته باشد.
- وقتی تیغه برف پاک‌کن دوربین جلو را مسدود می‌کند.

- هنگامی که مطابق شکل زیر در یک مکان یا نزدیک به یک شیء خاص هستتید (محل یا اشیایی که به شدت امواج رادیویی را منعکس می‌کنند)
 - تونل
 - پل
 - جاده شنی
 - جاده‌های برفی
 - دیوار
 - کامیون‌های بزرگ
 - زرده محافظ
 - صفحه فلزی
- هنگام نزدیک شدن به پله‌ها یا دست اندازها می‌تواند وسایل نقلیه باریک مانند وسایل نقلیه موتورسیکلت را تشخیص دهد.
- می‌تواند تشخیص دهد که جلو یا عقب خودرو کوچک است، مانند یک کامیون خالی
- می‌تواند تشخیص دهد که جلو یا عقب خودرو پایین است، مانند تریلر کفی

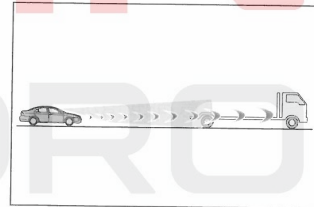

- زمانی که فاصله بین این خودرو و وسیله نقلیه قابل تشخیص بسیار کم باشد.
- هنگامی که خودروی قابل تشخیص در یک زاویه خاص قرار دارد.
- قابلیت تشخیص برف، لجن و غیره روی خودرو
- هنگام رانندگی در جاده‌های زیر:
- پیچ‌های تند یا جاده‌های پر پیچ و خم
- جاده‌هایی با تغییرات شیب مانند سربالایی و یا سرازیری تند
- جاده‌هایی که به چپ یا راست شیب دارد.
- جاده‌های دارای شیار عمیق
- جاده‌های ناهموار و سنگلاخ
- جاده‌های موج دار یا با دست اندازهای مکرر
- هنگام پیچاندن ناگهانی غربلیک فرمان
- وقتی وسیله نقلیه در موقعیت ثابتی در داخل خط قرار ندارد.
- هنگامی که قطعات مربوط به سیستم، ترمزها و غیره خیلی سرد یا خیلی گرم، مرطوب و غیره هستند.
- هنگامی که زاویه چرخ‌ها تنظیم نباشد (عدم بالانس).
- هنگام رانندگی در جاده‌های لغزنده مانند یخ، برف و شن
- زمانی که مسیر رانندگی خودرو با شکل منحنی متفاوت است.
- هنگامی که سرعت خودرو در هنگام ورود به یک پیچ بسیار زیاد است.
- هنگام ورود/خروج از آسانسور خودرو، پارکینگ و غیره.
- هنگام رانندگی در پارکینگ
- هنگام عبور از منطقه‌ای با موانعی مانند چمن بلند، شاخه‌ها، بنرها و غیره که ممکن است به خودرو برخورد کند.
- هنگام رانندگی در بادهای شدید

- زمانی که تشخیص می‌دهد فاصله خودرو از زمین بسیار زیاد است.

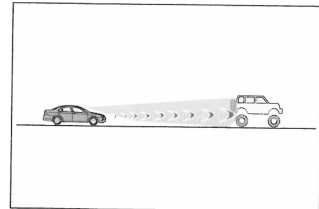

- زمانی که ممکن است خطوط مسیر شناسایی نشود
- هنگامی که خطوط مسیر بسیار عریض یا باریک است.
- بعد از تغییر مسیر یا عبور از یک تقاطع
- تشخیص می‌دهد خودرو فرا تر از محدوده باری خود اشیاء را حمل می‌کند
- می‌تواند خودروهایی را که مقداری کمی از فلز آن نمایان است مانند وسایل نقلیه‌ای که تا حدی با پارچه و غیره پوشیده شده‌اند را تشخیص دهد.
- می‌تواند وسایل نقلیه با اشکال نامنظم مثل تراکتور، کشنده و غیره را تشخیص دهد.

سیستم پیشگیری از تصادف (PCS)

سیستم پیشگیری از تصادف، از حسگرهای رادار و یک دوربین جلو برای تشخیص اشیاء جلوی خودرو استفاده می‌کند (ص. ۱۵۹). هنگامی که سیستم تشخیص می‌دهد که احتمال تصادف با یک جسم از سمت رو به رو وجود دارد، هشدار صادر می‌شود تا راننده را آگاه کند، در عین حال فشار ترمز برای کمک به راننده برای جلوگیری از برخورد افزایش می‌یابد. زمانی که سیستم تشخیص دهد که احتمال برخورد از روبه‌رو با یک جسم بسیار زیاد است، ترمزها به طور خودکار اعمال می‌شوند تا از تصادف جلوگیری شود یا تأثیر تصادف کاهش یابد.

سیستم پیشگیری از تصادف را می‌توان غیرفعال کرد و زمان هشدار را می‌توان تغییر داد. (ص. ۱۶۷)

 هشدار

 دستورالعمل‌های ایمنی

- راننده تنها مسئول رانندگی ایمن است. برای اطمینان از رانندگی ایمن به شرایط اطراف توجه کامل داشته باشید. هرگز از سیستم پیشگیری از تصادف (PCS) به عنوان جایگزینی برای عملکرد ترمز معمولی استفاده نکنید. این سیستم در همه شرایط به پیشگیری از تصادف یا کاهش اثرات برخورد کمک نمی‌کند. اتکای بیش از حد به سیستم برای راندن ایمن خودرو ممکن است باعث تصادف و در نتیجه منجر به آسیب جدی یا حتی مرگ شود.
- اگرچه سیستم پیشگیری از تصادف برای کمک به جلوگیری از برخورد یا کاهش اثرات برخورد طراحی شده است، اما اثربخشی سیستم بسته به موقعیت متفاوت خواهد بود. بنابراین، ممکن است عملکرد سیستم همیشه به سطح یکسانی نرسد. لطفاً مطالب زیر را با دقت بخوانید. بیش از حد به این سیستم اعتماد نکنید و همیشه با احتیاط رانندگی کنید.
- دستورالعمل‌های ایمنی ← ص. ۱۵۳

- هنگامی که خودرو در یک مسیر موقت یا مسیر در حال ساخت در حرکت است.
- هنگامی که ساختارها یا سایه‌های الگوی شبیه به خط‌کشی در اطراف وجود دارد.
- هنگامی که خط علامت‌گذاری مسیر دارای چندین خط سفید است.
- هنگامی که خط‌کشی مشخص نیست یا هنگام رانندگی در جاده‌های خیس
- هنگامی که خط‌کشی‌ها روی حاشیه است.
- هنگام رانندگی در جاده‌های براق و بازتابنده مانند بتن

 هنگامی که برخی یا همه عملکردهای سیستم کار نمی‌کنند.

- هنگامی که عیب در این سیستم یا سیستم‌های مرتبط (مانند فرمان ترمز و غیره) تشخیص داده شود.
- هنگامی که TRC، VSC یا سایر سیستم‌های مرتبط با ایمنی در حال کار هستند.
- هنگامی که TRC، VSC یا سایر سیستم‌های مرتبط با ایمنی غیرفعال هستند.
- تغییر در صدای عملکرد ترمز و پاسخ پدال
- هنگام کار کردن با ترمز، ممکن است صدای ترمز را بشنوید و واکنش پدال ترمز ممکن است تغییر کند، اما این به این معنی نیست که ایراد وجود دارد.
- هنگامی که سیستم کار می‌کند، ممکن است احساس کنید که پدال ترمز سفت است یا بیش از حد انتظار پایین می‌رود. در هر صورت می‌توانید پدال ترمز را محکم فشار دهید. در صورت لزوم پدال ترمز را محکم‌تر فشار دهید.

اگر سیستم تشخیص دهد که پدال گاز به شدت فشرده شده است، نماد و پیام زیر بر روی صفحه نمایشگر چند منظوره نمایش داده می‌شود.

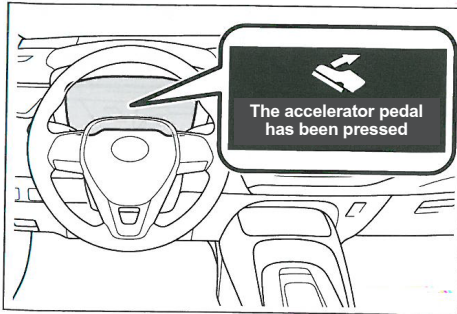

■ سیستم ترمز کمکی پیشگیری از تصادف

هنگامی که سیستم تشخیص دهد که احتمال برخورد وجود دارد و عملکرد ترمز راننده ناکافی است، نیروی ترمز افزایش می‌یابد.

■ کنترل ترمز پیش بینی کننده تصادف

اگر سیستم تشخیص دهد که احتمال برخورد بسیار زیاد است برای کمک به پیشگیری از تصادف یا کاهش تأثیر یک برخورد، ترمزها به طور خودکار اعمال می‌شوند.

■ فرمان کمکی اضطراری

اگر سیستم تشخیص دهد که شرایط زیر رعایت شده است، کمک‌هایی برای کمک به بهبود پایداری خودرو و جلوگیری از خروج از مسیر ارائه می‌شود.

در حین کمک، علاوه بر هشدار برخورد پیش بینی شده، نمادهای زیر بر روی صفحه نمایشگر چند منظوره نمایش داده می‌شوند.

- احتمال وقوع برخورد وجود دارد.
- فضای کافی برای مانور و چرخش غربیلک فرمان وجود دارد.
- راننده در حال کار با غربیلک فرمان است.
- در طول هشدار برخورد پیش بینی شده، پیامی برای هشدار به راننده نمایش داده می‌شود.

هشدار !

- مواردی که سیستم پیشگیری از تصادف غیرفعال است
- زمانی که سیستم باید غیرفعال شود: ← ص. ۱۵۳

اشیاء قابل تشخیص

این سیستم می‌تواند اشیاء قابل تشخیص زیر را شناسایی کند (اشیاء قابل تشخیص بسته به عملکرد متفاوت است).

- وسایل نقلیه
- دوچرخه *
- عابرین پیاده
- موتور سیکلت *

* به عنوان اشیاء قابل تشخیص فقط هنگام حرکت قابل تشخیص هستند.

عملکرد سیستم

■ پیشگیری از تصادف

هنگامی که سیستم تشخیص می‌دهد که احتمال وقوع یک برخورد وجود دارد، بوق هشدار به صدا در می‌آید و یک نماد و پیام هشدار بر روی صفحه نمایشگر چند منظوره نمایش داده می‌شود تا از راننده بخواهد اقدامات لازم را جهت پیشگیری از تصادف انجام دهد. در صورتی که جسم قابل تشخیص باشد، هنگام صدور اخطار، ترمزگیری مناسب انجام می‌شود.

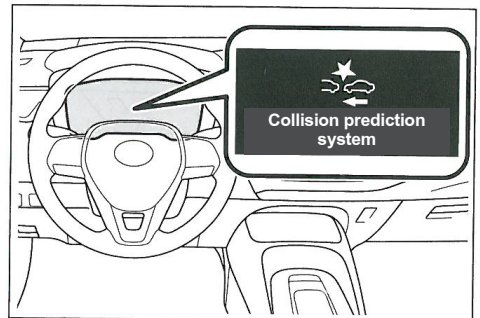

■ سیستم پیشگیری از تصادف در تقاطع (عبور وسایل نقلیه)

اگر سیستم تشخیص دهد که احتمال برخورد با وسیله نقلیه یا موتورسیکلت در حال نزدیک شدن زیاد است، هشدار پیشگیری از تصادف و ترمز پیشگیری از تصادف فعال خواهند شد. بسته به موقعیت در تقاطع، سیستم پیشگیری از تصادف ممکن است به درستی کار نکند.

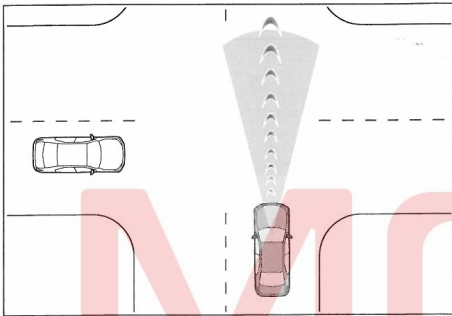
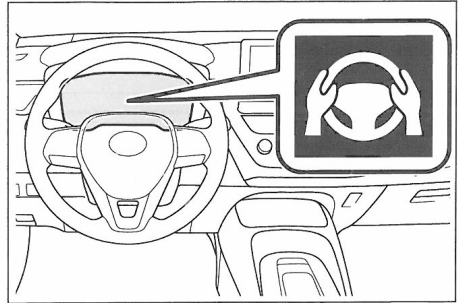

■ کاهش شتاب‌گیری هنگام رانندگی با سرعت کم

هنگام رانندگی با سرعت کم، اگر پدال گاز را به شدت فشار دهید و سیستم تشخیص دهد که ممکن است تصادفی رخ دهد، خروجی سیستم هیبریدی را محدود می‌کند تا کمی ترمز را فشار داده و شتاب را محدود کنید.

بوق هشدار در حین کار به صدا در آمده و چراغ‌های هشدار و پیام‌ها روی صفحه نمایشگر چند منظوره نمایش داده می‌شود.

■ سیستم کمکی پیشگیری از تصادف در تقاطع (گردش به چپ / راست)

اگر سیستم تشخیص دهد که احتمال وقوع برخورد در شرایط زیر وجود دارد، هشدار پیشگیری از تصادف و ترمز پیشگیری از تصادف فعال می‌شود. بسته به وضعیت تقاطع، سیستم کمکی ممکن است به درستی کار نکند.

● هنگام گردش به چپ/ راست در یک تقاطع و عبور از مسیر وسیله نقلیه روبرو

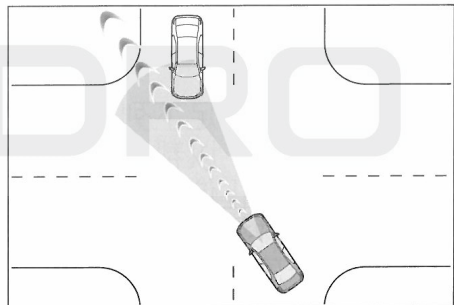

● هنگام گردش به چپ/ راست و تشخیص عابر پیاده یا دوچرخه‌ای که از روبرو می‌آید.

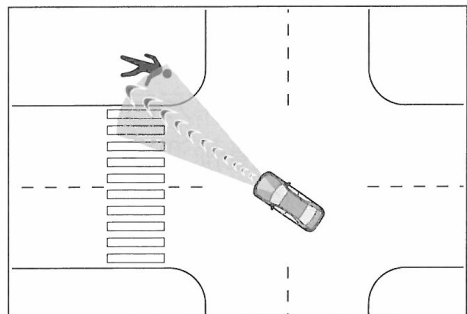
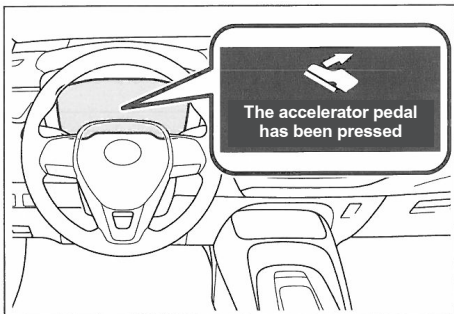

هشدار

■ ترمز جلوگیری از برخورد

- هنگامی که عملکرد ترمز پیشگیری از تصادف فعال می‌شود، نیروی ترمز زیادی اعمال می‌شود.
- عملکرد ترمز پیشگیری از تصادف برای توقف خودرو طراحی نشده است. اگر خودرو توسط ترمز پیشگیری از تصادف متوقف شود، راننده باید فوراً در صورت لزوم ترمز را فشار دهد.
- ممکن است زمانی که راننده اقدامات خاصی را انجام می‌دهد، ترمز پیشگیری از تصادف عمل نکند. اگر پدال گاز به شدت فشار داده شود یا فرمان چرخانده شود، سیستم ممکن است تشخیص دهد که راننده در حال انجام اقدامات اجتنابی است و ممکن است از عملکرد ترمز پیشگیری از تصادف جلوگیری کند.
- اگر پدال ترمز فشار داده شود، سیستم ممکن است تشخیص دهد که راننده در حال انجام اقدامات لازم برای پیشگیری از تصادف است و ممکن است عملکرد کنترل ترمز پیشگیری از تصادف را به تأخیر بیندازد.
- کاهش شتاب در سرعت کم
- اگر فرمان در حال چرخاندن باشد، سیستم ممکن است تشخیص دهد که راننده اقدامی مخاطره‌آمیز انجام می‌دهد و ممکن است مانع از شتابگیری در سرعت پایین شود یا ممکن است عملکرد را لغو کند.

هشدار

■ فرمان کمکی اضطراری

- هنگامی که سیستم تشخیص دهد که عملکرد جلوگیری از خروج از مسیر به درستی انجام شده است، کمک فرمان اضطراری لغو می‌شود.
- بسته به اقدامات انجام شده توسط راننده، فرمان کمکی اضطراری ممکن است فعال نشود یا عملیات لغو شود.
- اگر پدال گاز را به شدت فشار داده، فرمان را به شدت بچرخانید، پدال ترمز را فشار دهید و یا اهرم چراغ راهنما را فعال کنید، سیستم ممکن است تشخیص دهد که راننده در حال انجام اقدامات لازم برای پیشگیری از تصادف است و فرمان کمکی اضطراری ممکن است عمل نکند.
- در حین عملیات فرمان کمکی اضطراری، اگر پدال گاز به شدت فشار داده شود، فرمان به شدت بچرخد، یا پدال ترمز فشار داده شود، سیستم ممکن است تشخیص دهد که راننده اقدامات لازم برای پیشگیری از تصادف را انجام می‌دهد و عملیات فرمان کمکی اضطراری ممکن است لغو شود.
- در حین عملیات فرمان کمکی اضطراری، اگر فرمان در جهت مخالف عملکرد سیستم نگه داشته شود یا بچرخد، عملیات فرمان کمکی اضطراری لغو می‌شود.

■ در شرایط کاری هر یک از عملکردهای سیستم پیش بینی برخورد

- سیستم پیشگیری از تصادف فعال شده و تشخیص می‌دهد که احتمال برخورد رو به رو با جسم شناسایی شده زیاد است. با این حال، سیستم در موارد زیر عمل نمی‌کند:
- پس از قطع و وصل مجدد پایانه‌های باتری ۱۲ ولت زمانی که خودرو مسافت مشخصی را طی نکرده باشد.
- هنگامی که دسته دنده در موقعیت R قرار دارد.
- وقتی چراغ نشانگر VSC OFF روشن است (فقط عملکرد هشدار جلوگیری از برخورد کار می‌کند)

سرعت کار و شرایط لغو هر عملکرد به شرح زیر است:

● هشدار پیشگیری از تصادف

اشیای قابل تشخیص	سرعت خودرو	سرعت نسبی بین خودرو و آیتم مورد نظر
وسایل نقلیه جلویی، وسیله نقلیه متوقف شده	حدود ۵ تا ۱۸۰ کیلومتر در ساعت	حدود ۵ تا ۱۸۰ کیلومتر در ساعت
وسایل نقلیه روبرو	حدود ۳۰ تا ۱۸۰ کیلومتر در ساعت	حدود ۸۰ تا ۲۲۰ کیلومتر در ساعت
دوچرخه	حدود ۵ تا ۸۰ کیلومتر در ساعت	حدود ۵ تا ۸۰ کیلومتر در ساعت
عابر پیاده	حدود ۵ تا ۸۰ کیلومتر در ساعت	حدود ۵ تا ۸۰ کیلومتر در ساعت
موتور سیکلت جلویی، موتور سیکلت متوقف شده	حدود ۵ تا ۱۸۰ کیلومتر در ساعت	حدود ۵ تا ۸۰ کیلومتر در ساعت
موتور سیکلت در حال حرکت در جلو	حدود ۳۰ تا ۱۸۰ کیلومتر در ساعت	حدود ۳۰ تا ۱۸۰ کیلومتر در ساعت

هنگامی که هشدار پیشگیری از تصادف فعال است، اگر فرمان به شدت و ناگهانی بچرخد، عملکرد هشدار پیشگیری از تصادف لغو می‌شود.

● ترمز کمکی پیشگیری از تصادف

اشیای قابل تشخیص	سرعت خودرو	سرعت نسبی بین خودرو و آیتم مورد نظر
وسایل نقلیه جلویی، وسیله نقلیه متوقف شده	حدود ۳۰ تا ۱۸۰ کیلومتر در ساعت	حدود ۱۰ تا ۱۸۰ کیلومتر در ساعت
دوچرخه	حدود ۳۰ تا ۸۰ کیلومتر در ساعت	حدود ۳۰ تا ۸۰ کیلومتر در ساعت
عابر پیاده	حدود ۳۰ تا ۸۰ کیلومتر در ساعت	حدود ۳۰ تا ۸۰ کیلومتر در ساعت
موتور سیکلت جلویی، موتور سیکلت متوقف شده	حدود ۳۰ تا ۱۸۰ کیلومتر در ساعت	حدود ۱۰ تا ۸۰ کیلومتر در ساعت

● ترمز جلوگیری از تصادف

اشیای قابل تشخیص	سرعت خودرو	سرعت نسبی بین خودرو و آیتم مورد نظر
وسایل نقلیه جلویی، وسیله نقلیه متوقف شده	حدود ۵ تا ۱۸۰ کیلومتر در ساعت	حدود ۵ تا ۱۸۰ کیلومتر در ساعت
وسایل نقلیه روبرو	حدود ۳۰ تا ۱۸۰ کیلومتر در ساعت	حدود ۸۰ تا ۲۲۰ کیلومتر در ساعت
دوچرخه	حدود ۵ تا ۸۰ کیلومتر در ساعت	حدود ۵ تا ۸۰ کیلومتر در ساعت
عابرپیاده	حدود ۵ تا ۸۰ کیلومتر در ساعت	حدود ۵ تا ۸۰ کیلومتر در ساعت
موتور سیکلت جلویی، موتور سیکلت متوقف شده	حدود ۵ تا ۱۸۰ کیلومتر در ساعت	حدود ۵ تا ۸۰ کیلومتر در ساعت
موتور سیکلت در حال حرکت در جلو	حدود ۳۰ تا ۱۸۰ کیلومتر در ساعت	حدود ۳۰ تا ۱۸۰ کیلومتر در ساعت

در حین کارکرد ترمز پیشگیری از تصادف، در صورت بروز هر یک از موارد زیر، عملکرد لغو می‌شود:

- فشار دادن شدید پدال گاز
- چرخش شدید یا ناگهانی غربیلک فرمان
- فرمان کمکی اضطراری

وقتی فرمان کمکی اضطراری کار نمی‌کند، چراغ راهنما چشمک می‌زند.

اشیای قابل تشخیص	سرعت خودرو	سرعت نسبی بین خودرو و آیتم مورد نظر
وسایل نقلیه جلو، وسایل نقلیه متوقف شده، دوچرخه، عابران پیاده و موتورسیکلت	حدود ۴۰ تا ۸۰ کیلومتر در ساعت	حدود ۴۰ تا ۸۰ کیلومتر در ساعت

در حین عملکرد فرمان کمکی اضطراری، اگر هر یک از اقدامات زیر انجام شود، ممکن است عملکرد فرمان کمکی اضطراری لغو شود:

- فشار دادن شدید پدال گاز
- چرخش شدید یا ناگهانی غربیلک فرمان
- فشردن پدال ترمز

● سیستم کمکی پیشگیری از تصادف در تقاطع (گردش به چپ/راست)

هنگامی که چراغ راهنما چشمک نمی‌زند، سیستم کمکی پیشگیری از تصادف در تقاطع (گردش به چپ/راست) کار نخواهد کرد.

سرعت کار و شرایط لغو هر عملکرد به شرح زیر است:

● هشدار پیشگیری از تصادف

اشیای قابل تشخیص	سرعت خودرو	سرعت خودروی مقابل	سرعت نسبی بین خودرو و آیتم مورد نظر
وسیله نقلیه روبرو	حدود ۵ تا ۴۰ کیلومتر بر ساعت	حدود ۵ تا ۷۵ کیلومتر بر ساعت	حدود ۱۰ تا ۱۱۵ کیلومتر بر ساعت
عابر پیاده	حدود ۵ تا ۳۰ کیلومتر بر ساعت	-	حدود ۵ تا ۴۰ کیلومتر بر ساعت
دوچرخه	حدود ۵ تا ۳۰ کیلومتر بر ساعت	-	حدود ۵ تا ۵۰ کیلومتر بر ساعت
موتور سیکلت در حال حرکت در جلو	حدود ۵ تا ۴۰ کیلومتر بر ساعت	حدود ۵ تا ۷۵ کیلومتر بر ساعت	حدود ۱۰ تا ۱۱۵ کیلومتر بر ساعت

● سیستم کمکی پیشگیری از تصادف در تقاطع (عبور وسایل نقلیه)

اشیای قابل تشخیص	سرعت خودرو	سرعت خودروی مقابل	سرعت نسبی بین خودرو و آیتم مورد نظر
موتور سیکلت (کناری)	حدود ۵ تا ۶۰ کیلومتر بر ساعت	<ul style="list-style-type: none"> هم سرعت با خودرو حدود ۴۰ کیلومتر بر ساعت یا پایین‌تر 	حدود ۵ تا ۶۰ کیلومتر بر ساعت

● کاهش شتاب‌گیری هنگام رانندگی با سرعت کم

وقتی چراغ راهنما چشمک می‌زند، عملکرد کاهش شتاب هنگام رانندگی با سرعت کم عمل نمی‌کند.

اشیای قابل تشخیص	سرعت خودرو	سرعت نسبی بین خودرو و آیتم مورد نظر
وسایل نقلیه جلو، وسایل نقلیه متوقف شده، دوچرخه، عابران پیاده و موتور سیکلت	حدود ۰ تا ۱۵ کیلومتر بر ساعت	حدود ۰ تا ۱۵ کیلومتر بر ساعت

در حین عملکرد کاهش شتاب هنگام رانندگی با سرعت کم، در صورت انجام هر یک از موارد زیر، عملیات کاهش شتاب هنگام رانندگی در سرعت کم لغو می‌شود:

- رها کردن پدال گاز
- چرخش شدید یا ناگهانی غریبک فرمان.

■ تشخیص اشیاء قابل تشخیص

تشخیص اشیاء بر اساس اندازه، شکل و حرکت آن‌ها است. قابل تشخیص ممکن است سیستم به درستی عمل نکند بسته به روشنایی محیط، حرکت، وضعیت و جهت جسم و جسم تشخیص داده نشود.

- هنگام عبور از یک شی قابل تشخیص که در مسیر مخالف متوقف شده و آماده گردش به چپ یا راست است.

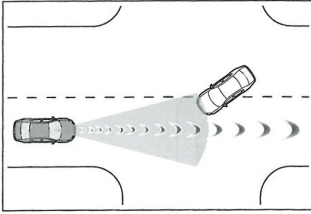

- هنگامی که یک شی قابل تشخیص درست قبل از ورود به مسیر خودرو متوقف می‌شود.
- هنگام عبور از مکانی با سازه‌ای (علامت راهنمایی و رانندگی، بیلپورد و ...) در بالای جاده

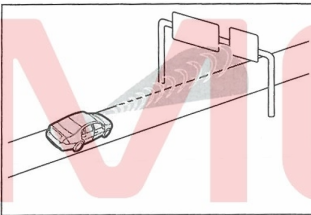

- هنگام نزدیک شدن به باجه عوارض الکترونیکی، پارکینگ یا سایر موانع جمع شونده
- هنگامی که یک وسیله نقلیه، موتور سیکلت، عابر پیاده یا دوچرخه از جلوی خودروی شما در حین گردش به چپ/راست عبور می‌کند.
- هنگام تلاش برای گردش به چپ/راست در مقابل وسیله نقلیه، موتور سیکلت، عابر پیاده یا دوچرخه در حال حرکت
- هنگامی که وسیله نقلیه، موتور سیکلت، عابر پیاده یا دوچرخه روبرویی قبل از ورود به مسیر خودروی شما در حین گردش به چپ/راست متوقف می‌شود یا مسیر خود را تغییر می‌دهد.
- هنگامی که یک وسیله نقلیه، موتور سیکلت، عابر پیاده، یا دوچرخه در مقابل خودروی شما در حین گردش به چپ ناگهانی به راست می‌پیچد.

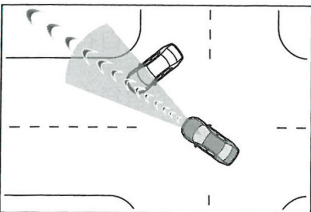

- هنگام چرخاندن غربیلک فرمان به سمت وسایل نقلیه روبرو

حتی اگر برخورد بعید باشد، سیستم ممکن است همچنان کار کند.

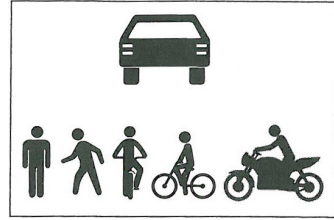

■ در شرایط خاص (مانند موارد زیر)، سیستم تشخیص می‌دهد که احتمال وقوع برخورد وجود دارد و عمل می‌کند.

- هنگام عبور از یک شی قابل تشخیص
- هنگام تغییر مسیر در هنگام عبور از یک شی قابل تشخیص
- هنگام نزدیک شدن ناگهانی به یک شی قابل تشخیص
- هنگام نزدیک شدن به یک شی قابل تشخیص یا اشیاء دیگر در کنار جاده مانند زنده‌های محافظ، تیرهای برق، درختان، دیوارها و غیره.
- هنگامی که یک شی قابل تشخیص یا اشیاء دیگر در کنار جاده در ورودی یک پیچ وجود دارد.

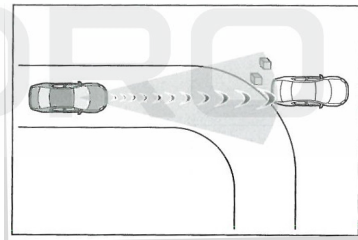

- هنگامی که الگو یا تصویری در جلوی خودرو وجود دارد که ممکن است با یک شی قابل تشخیص اشتباه گرفته شود.
- هنگام عبور از یک شی قابل تشخیص که در حال تغییر مسیر یا چرخش به سمت راست/چپ است.

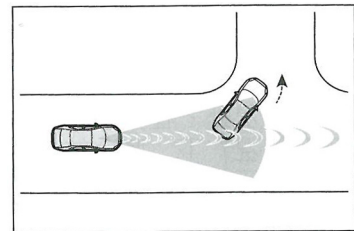

- اگر ارتفاع عابر پیاده یا دوچرخه خیلی کم باشد حدود ۱ متر یا بالاتر از حدود ۲ متر.
- هنگامی که طرح کلی عابران پیاده یا دوچرخه مشخص نیست (مثلاً هنگام پوشیدن کت بارانی، دامن بلند و غیره).
- وقتی عابر پیاده خم شده یا نشسته باشند.
- وقتی عابران پیاده یا دوچرخه‌ها به سرعت حرکت می‌کنند.
- وقتی عابر پیاده کالسکه، ویلچر، دوچرخه یا وسیله نقلیه دیگر را هل می‌دهد.
- هنگامی که جسم در محیط اطراف ترکیب می‌شود، مانند زمانی که تاریک می‌شود (سپیده دم یا غروب) یا تاریک (شب یا در تونل) می‌توان آن را تشخیص داد.
- پس از راه اندازی سیستم هیبریدی، خودرو برای کمتر از مدت زمان معین رانده می‌شود.
- در حین گردش به چپ/ راست یا در عرض چند ثانیه پس از گردش به چپ/ راست به اندازه کافی حرکت نمی‌کند.
- در طول و در عرض چند ثانیه پس از رانندگی در پیچ.
- در حین گردش به چپ/ راست هنگامی که وسیله نقلیه روبرویی در سه یا چند خط دورتر از خودروی شما حرکت می‌کند.
- هنگام پیچیدن به چپ/ راست، زمانی که جهت خودروی شما با جهت ترافیک در لاین مخالف تفاوت زیادی دارد.

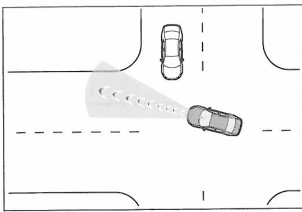

- هنگام گردش به چپ/ راست، نزدیک شدن به عابر پیاده یا دوچرخه‌ای که در همان جهت وسیله نقلیه شما حرکت می‌کند و به مسیر مستقیم ادامه می‌دهد.

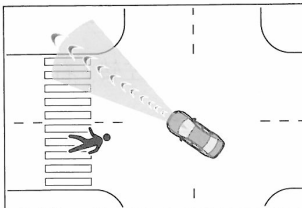

- وقتی شیء قابل تشخیص در بالای جاده در حال حرکت است.

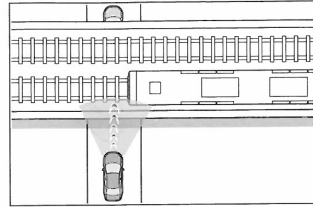

- مواردی که ممکن است سیستم به درستی کار نکند:
- در شرایط خاصی (مانند موارد زیر) سنسور ممکن است اشیاء قابل تشخیص را تشخیص ندهد و سیستم به درستی کار نکند:
- هنگامی که یک شیء قابل تشخیص به خودروی شما نزدیک می‌شود.
- هنگامی که وسیله نقلیه یا شیء قابل تشخیص دور می‌شود.
- هنگامی که جسم قابل تشخیص یک حرکت اضطراری انجام می‌دهد (مانند فرمان اضطراری، شتاب یا کاهش سرعت)
- هنگام نزدیک شدن ناگهانی به یک شیء قابل تشخیص
- هنگامی که شیء قابل تشخیص نزدیک به دیوارها، نرده‌ها، روکش نرده‌ها، صفحات فولادی در جاده یا سایر وسایل نقلیه باشد.
- هنگامی که شیء قابل تشخیص در زیر ساختمان قرار دارد.
- هنگامی که اشیاء دیگر (چمدان بزرگ، چتر، نرده محافظ و غیره) بخشی از جسم قابل تشخیص را مسدود می‌کنند.
- هنگامی که چندین شیء قابل تشخیص بسیار نزدیک به هم باشند.
- هنگامی که جسم نور قوی را منعکس می‌کند (مانند نور خورشید).
- هنگامی که یک مورد قابل تشخیص از لباس سفید استفاده می‌کند یا پوشیده که بسیار روشن به نظر می‌رسد.
- رنگ یا روشنایی یک شیء قابل تشخیص تقریباً مشابه محیط اطراف است.
- یک جسم قابل تشخیص از جلوی خودرو عبور می‌کند یا ناگهان در جلوی خودرو ظاهر می‌شود.
- هنگام نزدیک شدن به یک وسیله نقلیه مورب
- اگر دوچرخه بچه‌گانه، دوچرخه سنگین، دوچرخه چند نفره یا دوچرخه‌ای که رکاب آن به جلو خم شده یا به شکل خاص باشد.

سیستم کمک رانندگی بین خطوط (LTA)

عملکرد سیستم LTA

- هنگام رانندگی در جاده‌ای با خط‌های مشخص با کروز کنترل تطبیقی، دوربین جلو و سنسور رادار، علائم خطوط و وسایل نقلیه جلو و اطراف را تشخیص می‌دهند و فرمان پذیری را به کار می‌گیرند تا خودرو را در موقعیت درست مسیر نگاه دارد.

از این عملکرد فقط در جاده‌های اصلی و بزرگراه‌ها استفاده می‌شود.

اگر کروز کنترل تطبیقی فعال نباشد، این عملکرد کار نخواهد کرد.

در شرایطی که خط‌کشی‌ها به سختی دیده می‌شوند یا قابل مشاهده نیستند، مانند تراکم ترافیک، از مسیر وسایل نقلیه جلو و اطراف برای کمک استفاده می‌شود.

اگر سیستم تشخیص دهد که فرمان عمل نکرده یا برای مدتی محکم نگه داشته نشده است، به راننده هشدار داده می‌شود و عملکرد موقتاً لغو می‌شود.

اگر راننده فرمان را محکم نگه دارد، عملکرد دوباره شروع به کار می‌کند.

- علاوه بر موارد فوق، کمک فرمان اضطراری ممکن است تحت شرایط خاصی (مانند شرایط زیر) به درستی کار نکند:
- هنگامی که جسم قابل تشخیص خیلی نزدیک به وسیله نقلیه باشد.
- زمانی که فضای کافی برای گریز وجود ندارد یا مانعی برای گریز وجود دارد.
- هنگامی که یک وسیله نقلیه در مسیر روبرو وجود دارد.

تغییر تنظیمات سیستم پیشگیری از تصادف

- می‌توان با سفارشی سازی، سیستم پیشگیری از تصادف را فعال/غیرفعال کرد. (← ص. ۳۳۴)

هر بار که دکمه استارت در موقعیت ON قرار می‌گیرد، سیستم فعال می‌شود.

- هنگامی که سیستم غیرفعال است، چراغ هشدار PCS روشن می‌شود و یک پیغام بر روی صفحه نمایشگر چند منظوره نمایش داده می‌شود.

- می‌توان با سفارشی سازی، تنظیمات سیستم پیشگیری از تصادف را تغییر داد. (← ص. ۳۳۴)

- هنگامی که در تنظیمات زمان هشدار پیشگیری از تصادف تغییر کند، زمان فرمان کمکی اضطراری نیز تغییر می‌کند.

هنگامی که  انتخاب می‌شود، در اکثر موارد فرمان کمکی اضطراری عمل نخواهد کرد.

هنگامی که کروز کنترل تطبیقی فعال است، هشدار برخورد پیش بینی شده بدون در نظر گرفتن تنظیمات کاربر در  عمل خواهد کرد.

هشدار 

قبل از استفاده از سیستم LTA

- فقط به سیستم LTA تکیه نکنید. سیستم LTA به طور خودکار خودرو را هدایت نمی‌کند و توجه شما را به ناحیه جلوی خودرو کاهش نمی‌دهد. راننده باید مسئولیت کامل رانندگی ایمن را بپذیرد، همیشه به شرایط اطراف توجه زیادی داشته باشد و فرمان را برای کنترل مسیر حرکت خودرو به کار گیرد. علاوه بر این، زمانی که احساس خستگی می‌کنید (مثلاً به دلیل رانندگی طولانی) باید استراحت کافی داشته باشید.
- رانندگی اشتباه یا بدون تمرکز می‌تواند منجر به آسیب جدی یا حتی مرگ شود.
- هنگامی که از سیستم LTA استفاده نمی‌شود، از کلید LTA برای غیرفعال کردن سیستم استفاده کنید.

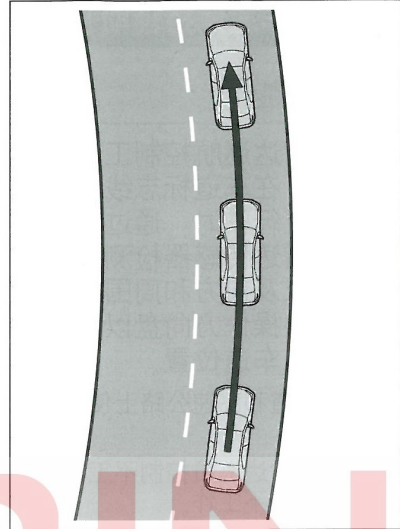

- هنگامی که این عملکرد فعال است، اگر احتمال انحراف خودرو از مسیر وجود داشته باشد، از طریق صفحه نمایشگر چند منظوره و بوق هشدار به راننده هشدار داده می‌شود.

شرایط عملکرد

این عملکرد زمانی کار می‌کند که تمام شرایط زیر برآورده شود:

- سیستم LTA علائم خطوط یا مسیر خودروی جلو یا اطراف را تشخیص می‌دهد.
- کروز کنترل تطبیقی در حال کار است.
- عرض بین خطوط حدود ۳ تا ۴ متر است.
- دسته راهنما کار نمی‌کند.
- خودرو روی پیچ تند حرکت نمی‌کند.
- خودرو بیش از مقدار معینی شتاب یا کاهش سرعت نمی‌گیرد.
- فرمان به سختی نمی‌چرخد.
- هشدار سیستم دست آزاد (← ص. ۱۶۹) فعال نیست.
- در بین خطوط در حال حرکت است.

لغو موقت عملکرد

- هنگامی که شرایط کاری دیگر برآورده نمی‌شود، عملکرد ممکن است به طور موقت لغو شود. با این حال، هنگامی که شرایط کاری دوباره فراهم شود، عملکرد به طور خودکار از سر گرفته می‌شود. (← ص. ۱۶۸)

هنگامی که بوق هشدار به صدا در آمد، اطراف خودرو را بررسی کنید و فرمان را به دقت کنترل کنید تا خودرو به بین خطوط بازگردد.

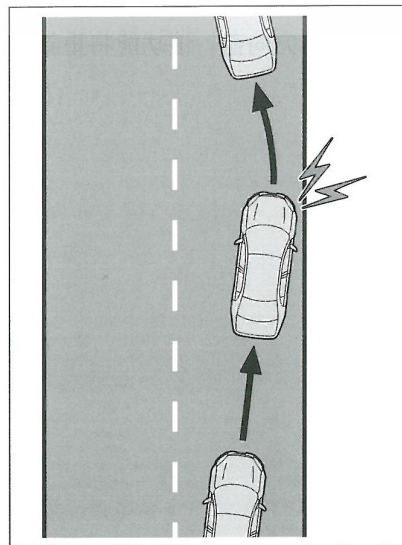

فعال/غیرفعال کردن سیستم

هر بار که دکمه LTA فشار داده می‌شود، می‌توان یکی از حالات فعال/غیرفعال کردن سیستم را انتخاب نمود. هنگامی که LTA فعال است، چراغ نشانگر LTA روشن می‌شود.

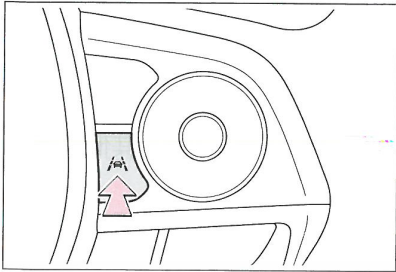

هشدار ⚠️

■ موقعیت‌هایی که ممکن است عملکرد به درستی کار نکند. این عملکرد ممکن است به درستی کار نکند و خودرو ممکن است در شرایط زیر از مسیر خارج شود. به این عملکرد بیش از حد تکیه نکنید. تنها راننده مسئول توجه به وضعیت اطراف و کار با فرمان برای اطمینان از ایمنی است.

● هنگامی که خودروی جلو یا اطراف تغییر مسیر می‌دهد (خودرو ممکن است خودروی جلو یا کناری را برای تغییر خط دنبال کند)

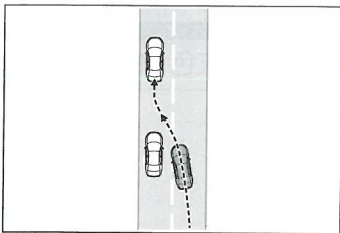

● وقتی وسیله نقلیه جلویی یا اطراف شما در حال حرکات مارپیچ است (خودرو ممکن است به دنبال خودروی جلویی، حرکات مارپیچ داشته و از مسیر منحرف شود)

● هنگامی که خودروی جلویی یا اطراف شما در حال انحراف از مسیر است (خودرو شما ممکن است خودروی جلویی یا کناری شما را دنبال کند و از مسیر منحرف شود)

● اگر در حین فعالیت سیستم، شرایط کاری یک عملکرد دیگر رعایت نشود، ممکن است زنگ هشدار به صدا درآید که نشان می‌دهد عملکرد موقتاً لغو شده است.

● کنترل فرمان توسط راننده بر عملکرد فرمان کمکی ارجحیت دارد.

عملکرد هشدار خروج از مسیر زمانی که LTA در حال کار است.

● حتی اگر حالت هشدار LDA به لرزش فرمان تغییر کند، اگر خودرو هنگام کار LTA از خط منحرف شود، زنگ هشدار برای هشدار به راننده به صدا در می‌آید.

● اگر عملکرد فرمان پذیری مورد نیاز برای تغییر مسیر تشخیص داده شود، سیستم تشخیص می‌دهد که وسیله نقلیه از مسیر منحرف نشده است و اخطار عمل نمی‌کند.

عملکرد هشدار دست آزاد

● هنگامی که سیستم تشخیص دهد که راننده فرمان را در دست ندارد، طی پیغامی از راننده می‌خواهد فرمان را ننگه دارد و نمادی مطابق شکل روی صفحه نمایشگر چند منظوره نمایش داده می‌شود تا به راننده هشدار دهد. اگر سیستم تشخیص دهد که فرمان ننگه داشته شده است، هشدار لغو خواهد شد. هنگام استفاده از این سیستم، صرف نظر از اینکه آیا هشدار نمایش داده شده است یا خیر، حتماً فرمان را محکم نگه دارید.



● اگر برای مدتی هیچ عملیاتی فعال نشود، هشدار فعال شده و عملکرد موقتاً لغو می‌شود. در صورتی که راننده فقط فرمان را به صورت جزئی و مستمر حرکت دهد، ممکن است این هشدار عمل کند.

موقعیت‌هایی که ممکن است عملکرد هشدار دست آزاد به درستی کار نکند.



● عملکرد هشدار ممکن است بسته به وضعیت خودرو، وضعیت کنترل فرمان و وضعیت سطح جاده کار نکند.





هشدار 

- هنگامی که خودروی جلویی یا کناری بسیار نزدیک به خطوط چپ / راست حرکت می‌کند (خودرو ممکن است خودروی جلویی یا کناری را دنبال کند و از خط مسیر منحرف شود).
- هنگامی که اشیاء متحرک در اطراف وجود دارد (خودرو ممکن است بسته به موقعیت اشیاء متحرک، حرکات مارپیچ انجام دهد).
- هنگامی که خودرو تحت تأثیر بادهای متقابل یا باد ناشی از حرکت سایر وسایل نقلیه مجاور قرار می‌گیرد.
- موقعیت‌هایی که سنسور ممکن است به درستی کار نکند: ← ص. ۱۵۶
- موقعیت‌هایی که ممکن است خط مسیر شناسایی نشود: ← ص. ۱۵۷
- زمانی که سیستم باید غیرفعال شود: ← ص. ۱۵۳

نمایش عملکرد سیستم کمکی فرمان بر روی صفحه نمایشگر چند منظوره

وضعیت کار سیستم LTA را نشان می‌دهد.

وضعیت	نماد غربلیک فرمان	نمایش خط	چراغ نشانگر
سیستم LTA	 خاکستری	 خاکستری/سفید	 سفید

وضعیت	نماد غربلیک فرمان	نمایش خط	چراغ نشانگر
سیستم LTA فعال است.	 سبز	 سبز	 سبز
خودرو در مسیر حرکت می‌کند و آیکون روی نمایشگر چشمک می‌زند	 سبز	 چشمک زن زرد	 چشمک زن زرد

MOIN
KHODRO

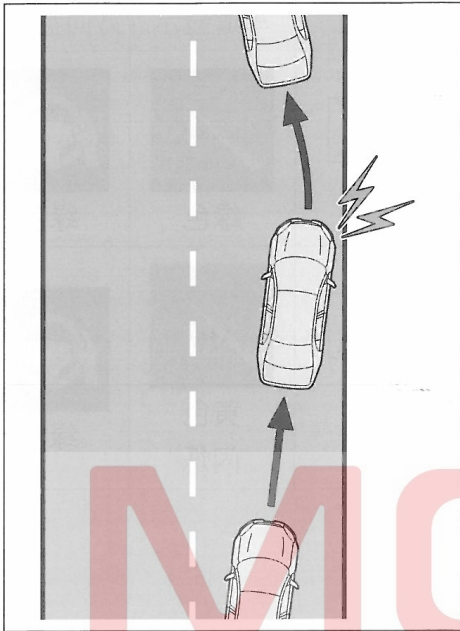

■ عملکرد جلوگیری از خروج از مسیر

اگر سیستم تشخیص دهد که احتمال دارد خودرو از خط یا مسیر منحرف شود*، با حرکت دادن غربلیک فرمان کمک می‌کند تا از انحراف از خط یا مسیر جلوگیری کند. اگر سیستم تشخیص دهد که فرمان حرکتی نداشته یا برای مدت معینی محکم نگه داشته نشده است، ممکن است یک پیام هشدار نمایش داده شود و یک بوق هشدار ممکن است برای هشدار به راننده به صدا درآید.

* خط جدا کننده بین آسفالت و خاک و چمن و غیره یا سازه‌ها (مانند نرده‌های حاشیه و غیره).

سیستم هشدار خروج از مسیر (LDA)

نحوه عملکرد

اگر احتمال انحراف خودرو از خط یا مسیر فعلی وجود داشته باشد، سیستم LDA به راننده هشدار می‌دهد و همچنین کمی غربلیک فرمان را حرکت می‌دهد تا از انحراف از خط یا مسیر جلوگیری کند.

دوربین جلو برای تشخیص خط‌ها یا مسیرها استفاده می‌شود*

* خط جدا کننده بین آسفالت و چمن، خاک و غیره یا سازه‌ها (مانند حاشیه‌ها، حفاظ‌ها و غیره)

■ عملکرد هشدار خروج از مسیر

هنگامی که سیستم تشخیص داد که خودرو ممکن است از خط یا مسیر منحرف شود*، یک هشدار روی صفحه نمایشگر چند منظوره نمایش داده می‌شود و بوق هشدار به صدا در می‌آید یا فرمان می‌لرزد تا به راننده هشدار دهد.

لطفاً اطراف خودرو را بررسی کنید و فرمان را به دقت بچرخانید تا خودرو را به وسط خط یا مسیر برگردانید*
* خط جدا کننده بین آسفالت و چمن، خاک و غیره یا سازه‌ها (مانند حاشیه، گاردریل و غیره).

هشدار

■ قبل از استفاده از سیستم LDA

- بیش از حد به سیستم LDA تکیه نکنید. سیستم LDA یک سیستم رانندگی خودکار نیست و از توجه لازم برای رانندگی ایمن نمی‌کاهد. برای اطمینان از ایمنی، راننده خود مسئول توجه به شرایط اطراف و کنترل غربلیک فرمان در صورت لزوم است. علاوه بر این، زمانی که احساس خستگی می‌کنید (مثلاً به دلیل رانندگی طولانی) به اندازه کافی استراحت کنید.
- اگر رانندگی به شیوه‌ای درست و با توجه انجام نشود، ممکن است تصادف رخ دهد.

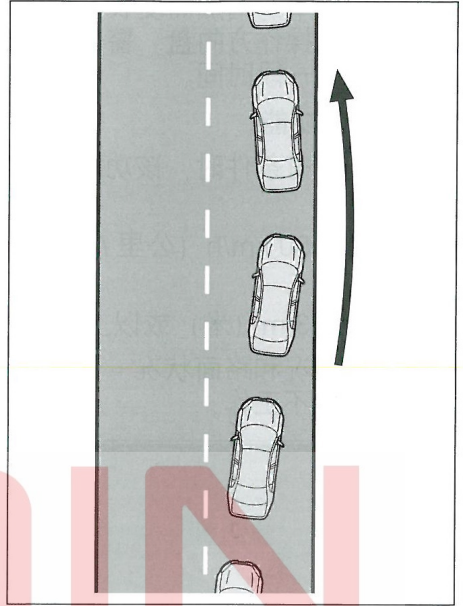

■ شرایط کاری عملکرد

- هشدار خروج از مسیر / عملکرد جلوگیری از خروج از مسیر
این عملکرد زمانی کار می‌کند که تمام شرایط زیر برآورده شود:

سرعت خودرو حدود ۵۰ کیلومتر در ساعت یا بیشتر است.
اگر وسیله نقلیه، موتورسیکلت، دوچرخه یا عابر پیاده در نزدیکی خط مسیر شناسایی شود، این عملکرد ممکن است زمانی کار کند که سرعت خودرو حدود ۴۰ کیلومتر در ساعت یا بیشتر باشد.

- سیستم خط یا مسیر را تشخیص می‌دهد (زمانی که فقط خط مسیر یک طرف شناسایی شود، سیستم فقط برای طرف شناسایی شده عمل می‌کند)
- عرض بین خطوط حدود ۳ متر یا بیشتر است.
- دسته راهنما عمل نمی‌کند.
- خودرو در پیچ تند حرکت نمی‌کند.
- خودرو بیش از حد شتاب نمی‌گیرد.
- فرمان به طور کامل برای تغییر مسیر چرخانده نشده است.
- هنگامی که سیستم VSC یا TRC خاموش نیست.
- *: خط جدا کننده بین آسفالت و چمن، خاک و غیره یا سازه‌ها (مانند نرده‌های حاشیه و غیره).

■ لغو موقت عملکرد

هنگامی که شرایط عملکرد برآورده نمی‌شود، ممکن است عملکرد به طور موقت لغو شود. با این حال، هنگامی که شرایط عملکرد فراهم شود، به طور خودکار عملکرد از سر گرفته می‌شود. (← ص. ۱۷۳)

■ عملکرد دعوت به استراحت

اگر سیستم تشخیص دهد که خودرو در حال حرکات مارپیچ است، پیغام هشدار روی صفحه نمایشگر چند منظوره نمایش داده می‌شود و با به صدا درآوردن بوق هشدار، راننده را به استراحت دعوت می‌کند.

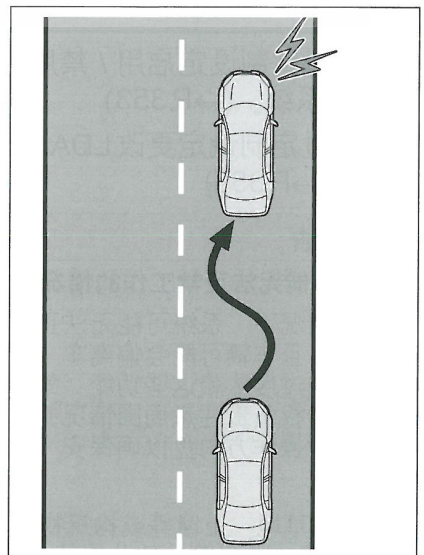

● هنگامی که عملکرد کمکی فرمان و عملکرد جلوگیری از خروج از مسیر کار می‌کند هنگامی که سیستم تشخیص می‌دهد که راننده بدون نگه داشتن فرمان در حال رانندگی است، با افزایش فرکانس عملکرد کمکی فرمان، بوق هشدار برای مدت طولانی‌تری به صدا در خواهد آمد.

حتی اگر سیستم تشخیص دهد که فرمان تحت کنترل است، بوق هشدار برای مدتی به صدا در می‌آید.

■ عملکرد دعوت به استراحت

این عملکرد زمانی کار می‌کند که همه شرایط زیر برآورده شوند:

● سرعت وسیله نقلیه تقریباً ۵۰ کیلومتر در ساعت یا بیشتر است.

● عرض خط تقریباً ۳ متر یا بیشتر است.
 بسته به وضعیت خودرو و شرایط جاده، ممکن است عملکرد دعوت به استراحت کار نکند.



کلید  را فشار دهید تا اطلاعات خاموش شود.

تغییر تنظیمات LDA

● سیستم LDA را می‌توان با تنظیمات سفارشی فعال یا غیرفعال کرد. (ص. ۳۳۴)

● می‌توان با سفارشی سازی، تنظیمات LDA را تغییر داد (ص. ۳۳۸)

⚠ توجه

■ **موقعیت‌هایی که ممکن است سیستم به درستی کار نکند**
 در شرایط زیر، ممکن است سیستم به درستی کار نکند و خودرو از مسیر منحرف شود. بیش از حد به این عملکرد اعتماد نکنید. برای اطمینان از ایمنی رانندگی، راننده خود مسئول توجه به وضعیت اطراف و کنترل فرمان در صورت لزوم است.

● زمانی که خط جدا کننده بین آسفالت و چمن، خاک و غیره یا سازه‌ها (مانند نرده‌های حاشیه و غیره) واضح یا مستقیم نباشد.

■ هشدار خروج از مسیر / سیستم جلوگیری از خروج از مسیر

نحوه عملکرد

● بسته به سرعت خودرو، شرایط جاده، زاویه خروج از مسیر و غیره، ممکن است راننده احساس نکند که عملکرد جلوگیری از خروج از مسیر در حال کار است یا ممکن است اصلاً عملکرد کار نکند.

● با این حال، بسته به موقعیت، حتی اگر لرزش از طریق تنظیمات سفارشی انتخاب شده باشد، ممکن است بوق هشدار کار کند.

● اگر مسیر صاف یا مستقیم نباشد، ممکن است عملکرد هشدار خروج از مسیر یا عملکرد جلوگیری از خروج از مسیر عمل نکند.

● اگر سیستم تشخیص دهد که وسیله نقلیه عمداً برای پیشگیری از تصادف با عابران پیاده یا وسایل نقلیه پارک شده تغییر مسیر می‌دهد، عملکرد هشدار خروج از مسیر یا عملکرد جلوگیری از خروج از مسیر ممکن است کار نکند.

● عملکرد کنترل غربلیک فرمان توسط راننده بر عملکرد کمکی فرمان و عملکرد جلوگیری از خروج از خط اولویت دارد.

* خط جدا کننده بین آسفالت و چمن، خاک و غیره یا سازه‌ها (مانند حاشیه‌ها، حفاظ‌ها و غیره) واضح نباشد.

■ عملکرد هشدار رانندگی با دست آزاد

در موارد زیر پیغام و آیکونی به راننده نمایش داده می‌شود که فرمان را کنترل کند و زنگ هشدار به صدا در می‌آید. هنگام استفاده از سیستم، صرف نظر از اینکه هشدار داده شده باشد یا خیر، همیشه هر دو دست را روی فرمان نگه دارید.

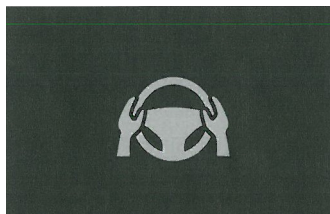

هشدار 

- هنگامی که وسیله نقلیه تحت تأثیر باد از جهت روبرو یا باد ناشی از حرکت سایر وسایل نقلیه مجاور قرار دارد. زمانی که خطوط ممکن است شناسایی نشوند: ← ص. ۱۵۷
- زمانی که سنسور ممکن است به درستی کار نکند: ← ص. ۱۵۶
- هنگامی که برخی یا همه عملکردهای سیستم کار نمی‌کنند: ← ص. ۱۵۸
- زمانی که سیستم باید غیرفعال شود: ← ص. ۱۵۳

نمایشگر و وضعیت عملکرد سیستم

وضعیت عملکرد هشدار خروج از مسیر و وضعیت عملکرد کمکی فرمان را برای جلوگیری از خروج از مسیر نشان می‌دهد.

وضعیت	نماد فرمان	علامت روی صفحه نمایشگر چند منظوره	چراغ نشانگر
سیستم غیرفعال	خاموش	خاموش	 زرد روشن
سیستم، علامت گذاری خطوط را تشخیص نمی‌دهد.	خاموش	 خاکستری	خاموش
سیستم علائم خطوط را تشخیص می‌دهد.	خاموش	 سفید	خاموش
عملکرد هشدار خروج از مسیر در سمت چشمک زن چراغ نشانگر می‌تواند عمل کند.	خاموش	 چشمک زن زرد	 چشمک زن زرد

وضعیت	نماد فرمان	علامت روی صفحه نمایشگر چند منظوره	چراغ نشانگر
عملکرد جلوگیری از انحراف از مسیر در سمتی که چراغ نشانگر روشن است، عمل می‌کند.	 سبز	 سبز	 سبز
عملکرد هشدار جلوگیری از خروج از مسیر در سمتی که چراغ نشانگر چشمک می‌زند، عمل می‌کند.	 سبز	 چشمک زن زرد	 چشمک زن زرد

MOIN
KHODRO

سیستم کمک رانندگی (PDA)

هنگامی که یک شی قابل تشخیص شناسایی می‌شود (ص. ۱۷۷)، سیستم کمک رانندگی ترمزها و فرمان را به کار می‌گیرد تا از نزدیک شدن بیش از حد خودرو به جسم جلوگیری کند.

هشدار

دستورالعمل‌های ایمنی

راننده مسئولیت کامل رانندگی ایمن را بر عهده دارد.

- سیستم کمک رانندگی برای کمک به عملیات معمول ترمزگیری و فرمان‌پذیری و جلوگیری از نزدیک شدن بیش از حد خودرو به یک جسم قابل تشخیص طراحی شده است، اما برد این سیستم کمکی محدود است. راننده باید در صورت نیاز ترمز و فرمان را هدایت کند. لطفاً مطالب زیر را با دقت بخوانید.

بیش از حد به سیستم کمک رانندگی اعتماد نکنید. همیشه با احتیاط رانندگی کنید. (ص. ۱۷۹)

- سیستم‌های کمک رانندگی از لزوم توجه برای رانندگی ایمن نمی‌کاهند. حتی اگر سیستم به درستی کار کند، درک راننده از شرایط اطراف ممکن است با آنچه سیستم تشخیص می‌دهد، متفاوت باشد. راننده باید احتیاط نموده و خطرات را ارزیابی نموده و ایمن رانندگی کند. اتکای بیش از حد به این سیستم ممکن است باعث تصادف و در نتیجه منجر به آسیب جدی یا حتی مرگ شود.

- سیستم کمک رانندگی نه سیستمی است که اجازه رانندگی بی‌احتیاط را بدهد و نه سیستمی است که بتواند در دید ضعیف کمک کند. راننده خود مسئول آن است که به محیط اطراف توجه نموده و ایمن رانندگی کند.

- شرایط غیر فعال شدن سیستم کمک رانندگی مواردی که ممکن است سنسور به درستی عمل نکند ← ص. ۱۵۶
- زمانی که باید سیستم را غیرفعال کنید ← ص. ۱۵۳

شرایط عملکرد و اشیاء قابل تشخیص

بسته به شرایط رانندگی، شرایط عملکرد سیستم کمک رانندگی و فعال و اشپای قابل شناسایی به شرح زیر تغییر می‌کند:

عملکرد	وضعیت	وضعیت عملکرد	اشیاء قابل تشخیص
سیستم کمکی تشخیص مانع (OAA)	شیء قابل تشخیص در حال عبور از جاده شناسایی شد	با سیستم ترمز کمکی به کاهش احتمال برخورد کمک می‌کند.	<ul style="list-style-type: none"> عابر پیاده دوچرخه سوار
	تشخیص یک شیء قابل تشخیص در کنار جاده	بر اساس شرایط با سیستم ترمز کمکی و فرمان پذیری از نزدیک شدن بیش از حد خودرو به یک جسم شناسایی شده جلوگیری می‌کند. عملکرد کمکی فرمان تا جایی که خودرو از مسیر فعلی منحرف نشود، ارائه می‌شود.	<ul style="list-style-type: none"> عابر پیاده دوچرخه سوار وسيله نقلیه پارک شده
سیستم کمکی کاهش سرعت (DA)	تشخیص وسیله نقلیه پیش رو یا مجاور که از جلوی خودرو وارد مسیر خودرو می‌شود	سرعت خودرو به آرامی کاهش می‌یابد تا از کوتاه شدن بیش از حد فاصله با خودروی جلویی جلوگیری شود	<ul style="list-style-type: none"> وسيله نقلیه جلویی موتور سیکلت
	تشخیص پیچ در مسیر پیش روی خودرو	اگر مشخص شود سرعت خودرو برای ورود به پیچ خیلی زیاد است، سرعت خودرو به آرامی کاهش می‌یابد.	هیچ کدام

- با توجه به شرایط اطراف، سیستم تعیین می‌کند که سرعت خودرو چه زمانی به سرعت معینی رسیده است.
- عملکرد سیستم ممکن است در شرایط زیر لغو شود:
 - فعال شدن سیستم کمک رانندگی کنترل ترمز یا عملیات کنترل خروجی (به عنوان مثال: سیستم PCS، کنترل شروع رانندگی)
 - هنگامی که سیستم تشخیص می‌دهد که جسم شناسایی شده از خودرو دور شده است.
 - هنگامی که علامت گذاری خطوط شناسایی نشود.
 - وقتی پدال ترمز فشرده می‌شود.
 - وقتی پدال گاز فشرده می‌شود.
 - وقتی غربلیک فرمان با نیروی بیش از مقدار مشخصی چرخانده می‌شود.
 - هنگام استفاده از چراغ راهنمای سمت چپ/راست

- سرعت خودرو زمانی که سیستم کار می‌کند
- جسم قابل تشخیص در حال عبور از جاده حدود ۳۰ تا ۶۰ کیلومتر در ساعت
- شیء قابل تشخیص در کنار جاده حدود ۳۰ تا ۶۰ کیلومتر در ساعت
- سیستم کاهش سرعت خودرو در جلو حدود ۲۰ کیلومتر در ساعت یا بیشتر
- کاهش سرعت در پیچ حدود ۲۰ کیلومتر در ساعت یا بیشتر
- مواردی که عملکرد سیستم لغو می‌شود.
 - عملکرد سیستم در شرایط زیر لغو می‌شود:
 - هنگامی که کروز کنترل تطبیقی در حال کار است.
 - وقتی PCS (کنترل شروع رانندگی) غیرفعال است.
 - زمانی که برخی یا همه عملکردهای سیستم کار نمی‌کند: ← ص. ۱۵۶
 - هنگام انتخاب دنده P، R یا N
 - عملیات ترمزگیری در شرایط زیر لغو می‌شود:
 - سرعت حدود ۱۵ کیلومتر در ساعت یا کمتر

هشدار

- موقعیت‌هایی که ممکن است سیستم به درستی کار نکند.
- فاصله بین خطوط ممکن است شناسایی نشود.
← ص. ۱۵۷
- هنگامی که یک شیء قابل تشخیص درست قبل از ورود به مسیر خودرو متوقف می‌شود.
- هنگامی که خودرو از یک شیء قابل تشخیص از پشت زده و غیره عبور می‌کند.
- هنگام تغییر مسیر در موقع سبقت گرفتن از یک شیء قابل تشخیص
- هنگام عبور از یک شیء قابل تشخیص که در حال تغییر مسیر یا چرخش به چپ/ راست است
- هنگامی که اشیایی در اطراف وجود دارد (حفاظ، تیرک، درخت، دیوار، زرده، مخروط ترافیک، صندوق پست و غیره)
- هنگامی که الگوها یا تصاویری در جلوی خودرو وجود دارد که ممکن است با اشیاء قابل تشخیص اشتباه گرفته شود.
- هنگام عبور از مکانی با سازه‌های کم ارتفاع در بالای جاده (علائم ترافیکی تونل‌های کم ارتفاع، تابلوهای تبلیغاتی و غیره)
- هنگام رانندگی در برف، یخ، یا جاده‌های شیاردار
- هنگامی که یک شیء قابل تشخیص به خودرو نزدیک می‌شود.
- هنگامی که خودرو یا جسم قابل تشخیص منحرف می‌شود
- هنگامی که حرکت جسم قابل تشخیص تغییر می‌کند (تغییر جهت، شتاب یا کاهش ناگهانی و غیره)
- هنگام نزدیک شدن ناگهانی به یک شیء قابل تشخیص
- وقتی وسیله نقلیه یا موتورسیکلت جلویی مستقیماً جلوی خودرو شما نیست.
- هنگامی که سازه‌ای در بالای جسم قابل تشخیص وجود دارد.
- هنگامی که اشیاء دیگر (چمدان بزرگ، چتر، زرده محافظ و غیره) بخشی از جسم قابل تشخیص را مسدود می‌کنند.
- هنگامی که چندین اشیاء قابل تشخیص، در نزدیکی هم قرار دارند.

- هنگامی که جسم قابل تشخیص نور قوی را منعکس می‌کند (مانند نور خورشید یا چراغ‌های جلوی وسایل نقلیه دیگر)
- زمانی که جسم قابل تشخیص از لباس سفید یا بسیار روشن استفاده می‌کند.
- هنگامی که رنگ یا روشنایی جسم قابل تشخیص باعث می‌شود که با محیط اطراف ترکیب شود.
- هنگامی که جسم قابل تشخیص از جلوی خودروی شما پیچیده یا از کنار خودروی شما ظاهر می‌شود.
- هنگام نزدیک شدن به وسیله نقلیه جلویی (عمود بر خودروی شما یا در یک زاویه خاص نسبت به خودروی شما، یا رو به خودروی شما)
- هنگامی که خودروی پارک شده عمود بر خودروی شما یا در یک زاویه مشخص است.
- وقتی دوچرخه یک دوچرخه کودکان، یک دوچرخه چند نفره سنگین یا یک دوچرخه با شکل خاص (دوچرخه پشت سر هم مجهز به صندلی کودک و غیره) باشد.
- زمانی که قد عابر پیاده یا دوچرخه سوار حدود ۱ متر پایین تر یا ۲ متر بالاتر باشد.
- وقتی طرح کلی یک عابر پیاده یا دوچرخه سوار نامشخص است (مانند پوشیدن کت بارانی، دامن بلند و ...)
- وقتی یک عابر پیاده خم شده یا نشسته است یا دوچرخه سوار خم شده است.
- وقتی یک عابر پیاده یا دوچرخه سوار به سرعت در حال حرکت است.
- وقتی عابر پیاده کالسکه، ویلچر، دوچرخه یا وسیله نقلیه دیگری را هل می‌دهد.
- هنگامی که جسم قابل تشخیص با محیط اطراف همسان می‌شود، مانند نور کم (سپیده یا غروب) یا تاریکی (در یک تونل در شب و غیره)
- وقتی فاصله بین خطوط ۴ متر یا بیشتر باشد.
- وقتی فاصله بین خطوط ۲.۵ متر یا کمتر باشد.

تغییر تنظیمات سیستم کمک رانندگی







- می‌توانید سیستم کمک رانندگی را از طریق سفارشی سازی فعال/غیرفعال کنید. (← ص. ۳۳۴)
- می‌توانید تنظیمات زیر را از طریق سفارشی سازی تغییر دهید. (← ص. ۳۳۴)

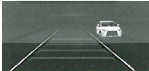

هشدار 

- پس از فعال شدن سیستم هیبریدی، اگر خودرو برای مدت معینی حرکت نکند.
- در طول گردش به چپ / راست یا در عرض چند ثانیه پس از گردش به چپ / راست
- در طول تغییر خط مسیر یا در عرض چند ثانیه پس از تغییر خط مسیر
- هنگام ورود به یک پیچ، در طول یک پیچ و در عرض چند ثانیه پس از یک پیچ

نمایشگر عملکرد سیستم

بسته به موقعیت، علائم یا نمادهای نشانگر زیر نمایش داده می‌شوند. برخی از نمادها نمایش داده نمی‌شوند مگر اینکه نمایشگر به صفحه اطلاعات عملکرد کمکی ایمنی رانندگی تغییر کند.

مفهوم	آیکن
<ul style="list-style-type: none"> ● سفید: بررسی اشیاء قابل تشخیص ● سبز: اشیاء قابل تشخیص در حال عبور از جاده یا اشیاء قابل شناسایی در سمت کناره جاده 	
عابران پیاده در حال عبور از جاده یا کنار خیابان تشخیص داده شده و عملکرد ترمز گیری یا فرمان پذیری فعال می‌شود.	
خودرو کنار جاده شناسایی شده و ترمز کمکی و فرمان پذیری فعال می‌کند.	 
از فرمان پذیری برای جلوگیری از نزدیک شدن خودرو به اشیاء قابل شناسایی در جاده استفاده می‌شود.	
سیستم کمکی هشدار کاهش سرعت خودروی جلویی	

مفهوم	آیکن
هشدار برای رعایت فاصله مناسب بین خودروها	
استفاده از سیستم کاهش سرعت در پیچ	

■ هشدار رانندگی با دست آزاد

در شرایط زیر، سیستم طی هشدار از راننده می‌خواهد فرمان را نگه دارد و یک نماد مطابق شکل روی صفحه نمایشگر چند منظوره نمایش داده می‌شود تا به راننده هشدار دهد. هنگامی که سیستم متوجه شود راننده فرمان را در دست گرفته است، هشدار را متوقف می‌کند. هنگام استفاده از این سیستم، صرف نظر از اینکه هشدار داده شده باشد یا خیر، همیشه هر دو دست را روی فرمان نگه دارید.



● هنگامی که سیستم کار می‌کند، اگر تشخیص داده شود که راننده بدون نگه داشتن فرمان در حال رانندگی است، اگر راننده همچنان دستان خود را از فرمان دور نگه دارد، بوق هشدار به صدا درمی‌آید و عملکرد موقتا لغو می‌شود. این هشدار زمانی که راننده فقط حرکات کوچک و مداومی برای کنترل فرمان انجام می‌دهد، نیز به همین صورت عمل می‌کند.

■ اخطار هشدار کاهش سرعت خودروی جلویی

پس از هشدار کاهش سرعت خودروی جلویی، اگر راننده پدال ترمز را فشار نداده یا پدال گاز را رها نکند و خودرو به خودروی جلویی نزدیک شود، صفحه نمایشگر چشمک می‌زند و بوق هشدار، راننده را به کاهش سرعت ترغیب می‌کند. اگر سیستم تشخیص دهد که راننده پدال ترمز را فشار داده یا پدال گاز را رها کرده است، هشدار لغو خواهد شد.

کروز کنترل تطبیقی

کروز کنترل تطبیقی خودروی جلویی را شناسایی می‌کند، فاصله فعلی خودرو را برای حفظ فاصله مناسب از خودروی جلویی تعیین می‌کند. می‌توان با استفاده از کلید کنترل، فاصله مورد نظر را تنظیم کرد. از کروز کنترل تطبیقی فقط در جاده‌های اصلی و بزرگراه‌ها استفاده کنید.

هشدار

دستورالعمل‌های ایمنی

- راننده به تنهایی مسئول رانندگی ایمن است. بیش از حد به این سیستم تکیه نکنید. برای اطمینان از رانندگی ایمن به محیط اطراف خود توجه زیادی داشته باشید.
- کروز کنترل تطبیقی یک سیستم کمک رانندگی برای کاهش بار مسئولیت راننده است. با این حال، کمک‌های ارائه شده دارای محدودیت‌هایی است. لطفاً موارد زیر را با دقت مطالعه فرمایید. بیش از حد به این سیستم اعتماد نکنید و با احتیاط رانندگی کنید. موقعیت‌هایی که ممکن است سیستم به درستی کار نکند: ← ص. ۱۸۷
- سرعت را به طور مناسب با توجه به محدودیت سرعت جاده، شرایط جاده، جریان ترافیک، شرایط آب و هوایی و غیره تنظیم کنید. راننده مسئول تأیید سرعت تنظیم شده است.
- حتی اگر سیستم به درستی کار کند، راننده ممکن است تشخیص دهد که خودروی جلویی با خودروی شناسایی شده توسط سیستم متفاوت است. بنابراین، راننده باید خطر را به دقت ارزیابی کند و ایمنی را تضمین کند. اتکای بیش از حد به سیستم برای راندن ایمن خودرو ممکن است باعث تصادف و در نتیجه منجر به آسیب جدی یا حتی مرگ شود.

اقدامات احتیاطی برای سیستم‌های کمکی رانندگی

- با توجه به محدودیت‌ها سیستم‌های کمکی، لطفاً اقدامات احتیاطی زیر را رعایت کنید.
- اتکای بیش از حد به سیستم ممکن است باعث تصادف شود که منجر به آسیب جدی یا حتی مرگ شود.
- جزئیات کمکی بصری برای راننده کروز کنترل تطبیقی فقط برای کمک به راننده در تعیین فاصله بین خودروی خود و خودروی تعیین شده جلو استفاده می‌شود. این نه سیستمی است که اجازه رانندگی بی احتیاطی یا سهل انگاری را می‌دهد و نه سیستمی است که می‌تواند در دید ضعیف کمک کند. حتی زمانی که خودرو متوقف می‌شود، راننده باید به وضعیت اطراف توجه کند.
- کمک به راننده در تشخیص درستی فاصله با خودروی جلویی کروز کنترل تطبیقی می‌تواند تشخیص دهد که آیا فاصله بین خودروی تعیین شده جلویی در محدوده تنظیم شده است یا خیر. با این حال، هیچ نوع تصمیم‌گیری دیگری نمی‌تواند داشته باشد. بنابراین، کاملاً ضروری است که راننده هوشیار باشد و در مورد احتمال وقوع خطر قضاوت کند.
- کمک به راننده در کنترل خودرو کروز کنترل تطبیقی عملکردی برای جلوگیری یا اجتناب از برخورد با وسیله نقلیه جلویی ندارد. بنابراین، در صورت احتمال بروز خطر، راننده باید بلافاصله مستقیماً کنترل وسیله نقلیه را بر عهده گرفته و اقدامات مناسب برای اطمینان از ایمنی انجام شود.
- شرایطی که در آن کروز کنترل تطبیقی نباید استفاده شود
 - در شرایط زیر از کروز کنترل تطبیقی استفاده نکنید. از آنجایی که سیستم کنترل کافی بر شرایط ندارد، استفاده از این سیستم ممکن است منجر به تصادف و بروز آسیب جدی و یا مرگ شود.
 - در جاده‌ای با عابران پیاده یا دوچرخه سوار و غیره.

هشدار 

- هنگام رانندگی در ورودی یا خروجی جاده اصلی یا بزرگراه
- زمانی که هشدار نزدیکی مکرراً به صدا در می‌آید.
- مواردی که ممکن است سنسور به درستی کار نکند
← ص. ۱۵۶
- ممکن است خطوط شناسایی نشود ← ص. ۱۵۷

اصول عملکرد

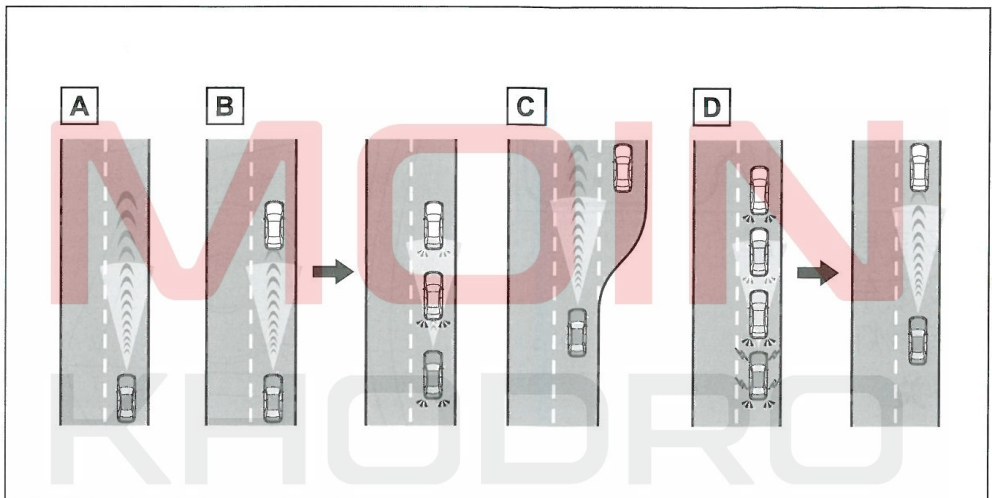

A کروز کنترل:

وقتی هیچ خودرویی جلوتر نیست.

خودرو با سرعت تعیین شده توسط راننده حرکت می‌کند. اگر در سرازیری سرعت خودرو از سرعت تنظیم شده بیشتر شود، سرعت تنظیم شده صفحه نمایشگر چشمک می‌زند و بوق هشدار به صدا در می‌آید.

B کاهش سرعت و کروز کنترل:

زمانی که سرعت خودروی جلویی کمتر از سرعت تنظیم شده خودرو تشخیص داده شود. هنگامی که خودروی جلویی شناسایی می‌شود، خودرو به طور خودکار سرعت خود را کاهش می‌دهد و در صورت نیاز به کاهش سرعت زیاد، ترمز می‌کند (چراغ‌های ترمز در این زمان روشن می‌شوند). برای حفظ فاصله تنظیم شده راننده و با توجه به تغییر سرعت خودروی جلویی، سرعت خودرو کنترل می‌شود. اگر خودرو به اندازه کافی سرعت خود را کاهش ندهد و خودرو به خودروی جلویی نزدیک شود، هشدار نزدیک شدن به صدا در می‌آید.

C شتاب‌گیری

وقتی هیچ خودرویی در جلو نیست که با سرعتی کمتر از سرعت تعیین شده وسیله نقلیه حرکت کند.

خودرو تا رسیدن به سرعت تعیین شده شتاب می‌گیرد و سپس سیستم کروز کنترل را از سر می‌گیرد.

D: شروع حرکت

اگر خودروی جلویی متوقف شود، خودرو نیز متوقف خواهد شد (توسط کنترل سیستم متوقف می‌شود). پس از شروع حرکت خودروی جلویی، با فشار دادن کلید "RES" یا فشار دادن پدال گاز، کروز کنترل (شروع به دنبال کردن خودروی جلویی) از سر گرفته می‌شود. اگر خودروی جلویی حرکت نکند، خودرو همچنان متوقف خواهد ماند.

استفاده از کروز کنترل تطبیقی

تنظیم سرعت خودرو

۱ کلید انتخاب حالت کمکی رانندگی را فشار دهید تا حالت کروز کنترل تطبیقی را انتخاب کنید . چراغ نشانگر کنترل کروز تطبیقی روشن می‌شود.

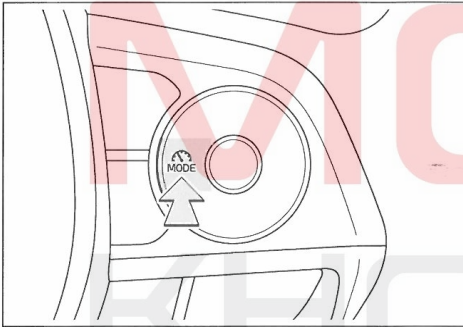

۲ از پدال گاز برای شتاب‌گیری یا کاهش سرعت تا سرعت مورد نظر (تقریباً ۳۰ کیلومتر در ساعت یا بیشتر) استفاده کنید و برای تنظیم سرعت خودرو، کلید کمک رانندگی را فشار دهید. سرعت تنظیم شده در صفحه نمایشگر چند منظوره نمایش داده می‌شود.

اجزای سیستم

صفحه نشانگر

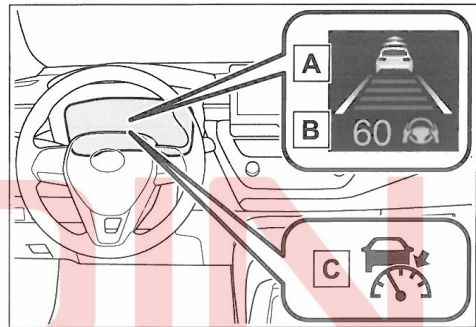

A صفحه نمایشگر چند منظوره

B تنظیم سرعت

C چراغ‌های نشانگر

کلیدها

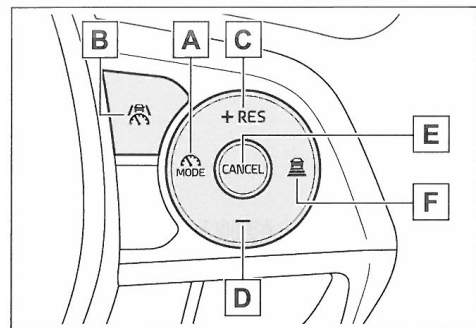

A کلید انتخاب حالت کمکی رانندگی

B کلید کمکی رانندگی

C کلید +/RES

D کلید -

E کلید لغو

F کلید کنترل فاصله

سرعت تنظیم شده به صورت زیر افزایش یا کاهش می‌یابد:
فشار کوتاه: هر بار فشار دادن کلید، عدد مورد نظر ۱ کیلومتر در ساعت تغییر می‌کند.

فشار طولانی: کلید را فشار داده و نگه دارید تا عدد مورد نظر به طور مداوم ۵ کیلومتر در ساعت کم یا زیاد شود. محدوده تنظیم سرعت تنظیم شده را می‌توان از طریق سفارشی سازی تغییر داد.

● استفاده از پدال گاز برای افزایش سرعت تنظیم شده
۱ پدال گاز را فشار دهید تا سرعت خودرو به عدد دلخواه برسد.

۲ کلید "+" را فشار دهید

سرعت خودرو در هنگام رها کردن کلید، سرعت تنظیم شده خودرو است.

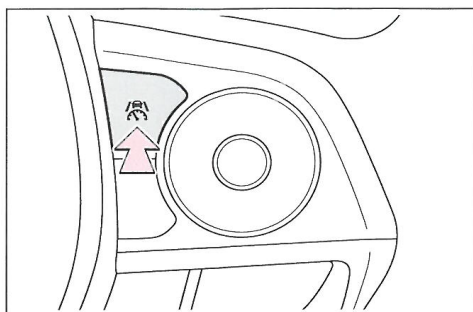

کلید لغو/ازسرگیری کروز کنترل

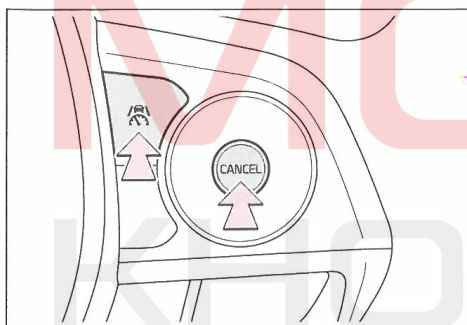

۱ برای لغو کروز کنترل، کلید لغو یا کلید کمکی رانندگی را فشار دهید.

فشار دادن پدال ترمز نیز کروز کنترل را لغو می‌کند. (اگر خودرو با کنترل سیستم متوقف شده باشد، فشار پدال ترمز کنترل را لغو نمی‌کند).

۲ برای از سرگیری مجدد کنترل، RES را فشار دهید.

تنظیم سرعت

● استفاده از کلیدها برای تنظیم سرعت
برای تغییر سرعت تنظیم شده، کلید "+" یا دکمه "-" را فشار دهید.
تغییر دهید تا سرعت مورد نظر نمایش داده شود.

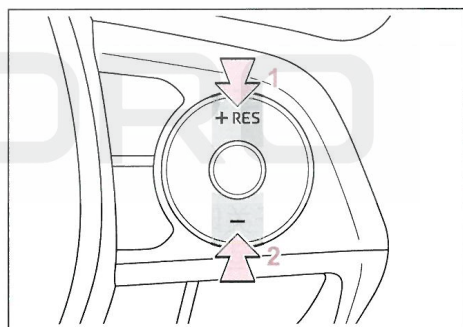

1 افزایش سرعت تنظیم شده

2 کاهش سرعت تنظیم شده

فشار کوتاه: کلید را فشار دهید.

فشار طولانی: کلید را فشار داده و نگه دارید تا به سرعت تنظیم شده دلخواه برسد.

تغییر فاصله بین خودروها

با هر بار فشار دادن کلید، تنظیم فاصله بین دو خودرو به صورت زیر تغییر می‌کند:
اگر خودروی جلویی شناسایی شود، علامت خودروی جلویی نمایش داده می‌شود.

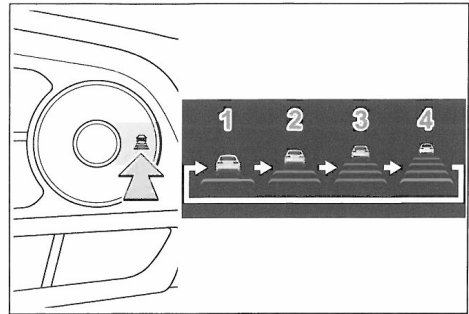

مفهوم	آیکون	شماره
حدود 30 m	کم	1
حدود 45 m	متوسط	2
حدود 60 m	زیاد	3
حدود 70 m	فوق زیاد	4

فاصله واقعی با سرعت خودرو متفاوت است. با این حال، هنگامی که خودرو با سیستم (حالت کنترل فاصله خودرو تا خودروی جلویی) کنترل شود، بدون توجه به تنظیمات، خودرو در همان فاصله با خودروی جلویی متوقف خواهد شد.

■ هنگامی که خودرو در حال استفاده از کروز کنترل می‌باشد و سیستم تحت کنترل متوقف می‌شود.

- هنگامی که خودرو تحت کنترل سیستم متوقف می‌شود، با فشار کلید RES اگر خودروی جلویی در عرض ۳ ثانیه شروع به حرکت کند، کروز کنترل از سر گرفته می‌شود.
- اگر خودروی جلویی در حدود ۳ ثانیه پس از توقف خودرو تحت کنترل سیستم، شروع به حرکت کند، کروز کنترل از سر گرفته می‌شود.

■ لغو خودکار حالت کنترل فاصله

- حالت کنترل فاصله به طور خودکار در موارد زیر لغو می‌شود.
- هنگامی که کنترل ترمز یا کنترل محدود کننده خروجی سیستم کمک رانندگی در حال کار است. (مانند سیستم پیشگیری از تصادف، کنترل شروع به حرکت)
- هنگامی که ترمز پارک برقی فعال است.
- هنگامی که خودرو در شیب تند تحت کنترل سیستم متوقف می‌شود.

■ شرایط عملکرد

- دسته دنده در وضعیت D قرار دارد.
- سرعت تنظیم مورد نظر را می‌توان زمانی تنظیم کرد که سرعت وسیله نقلیه تقریباً ۳۰ کیلومتر در ساعت یا بالاتر باشد.
- اگر سرعت خودرو زمانی تنظیم شود که خودرو با سرعت کمتر از ۳۰ کیلومتر در ساعت حرکت می‌کند، سرعت تنظیم شده تقریباً ۳۰ کیلومتر در ساعت خواهد بود.
- اگر سرعت خودرو زمانی تنظیم شده باشد که خودرو با سرعتی بیش از حد سیستم حرکت می‌کند، سرعت تنظیم شده حد بالایی سیستم خواهد بود.

■ شتاب گرفتن پس از تنظیم سرعت

مانند رانندگی معمولی، می‌توان با فشار دادن پدال گاز، شتاب‌گیری را انجام داد. پس از شتاب‌گیری، خودرو به سرعت تعیین شده باز می‌گردد. با این حال، برای حفظ فاصله تا خودروی جلویی، ممکن است سرعت خودرو در حالت کنترل فاصله کمتر از سرعت تنظیم شده باشد.

هشدار نزدیک شدن

هنگامی که خودرو به خودروی جلویی نزدیک می‌شود و سیستم نمی‌تواند سرعت کافی را ایجاد کند (مانند زمانی که خودروی دیگری، مسیر پیش روی خودرو را قطع می‌کند)، صفحه نمایشگر چشمک می‌زند و زنگ هشدار به راننده هشدار می‌دهد که پدال ترمز را فشار دهد تا فاصله مناسب با خودروی جلویی حفظ شود.

■ شرایطی که ممکن است هشدار داده نشود

در موارد زیر، حتی اگر فاصله بین خودروها بسیار کم باشد، ممکن است هشدار داده نشود.

- زمانی که سرعت خودروی جلویی برابر یا بیشتر از سرعت خودروی شما باشد.
- هنگامی که خودروی جلویی با سرعت بسیار کم حرکت می‌کند.
- فقط پس از تنظیم سرعت خودرو
- هنگام فشردن پدال گاز

عملکرد کاهش سرعت در پیچ

به محض تشخیص پیچ، کاهش سرعت شروع می‌شود. هنگام خروج از پیچ، عملکرد کاهش سرعت متوقف می‌شود.

بسته به شرایط خاص، سرعت خودرو به مقدار تنظیم شده باز می‌گردد.

شرایطی که کنترل فاصله خودرو مورد نیاز است مانند زمانی که خودروی جلویی، مسیر پیش روی خودرو را قطع کند، عملکرد کاهش سرعت در پیچ لغو خواهد شد.

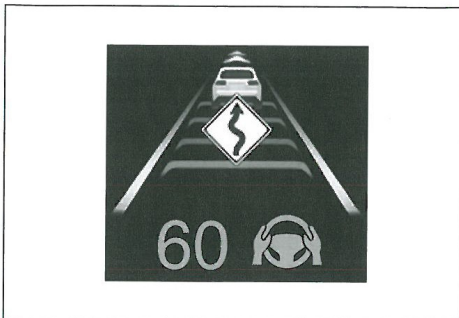

- هنگامی که خودرو تحت کنترل سیستم متوقف می‌شود، هر یک از موارد زیر شناسایی شود:
- کمربند ایمنی راننده بسته نیست.
- درب راننده باز است.
- ترمز پارک برقی ممکن است ۳ دقیقه بعد از توقف خودرو به طور خودکار فعال شود.
- برخی یا همه عملکردهای سیستم کار نمی‌کنند: ← ص. ۱۵۷

پیغام و بوق هشدار سیستم کروز کنترل تطبیقی

دستورالعمل ایمنی: ← ص. ۱۵۳

■ سنسور ممکن است به دقت خودروی جلویی را

تشخیص ندهد.

در موارد زیر بسته به شرایط، زمانی که کاهش سرعت سیستم ناکافی است، برای کاهش سرعت پدال ترمز و برای افزایش سرعت، پدال گاز را فشار دهید. از آنجایی که سنسور ممکن است قادر به تشخیص دقیق چنین مواردی نباشد، ممکن است سیستم هشدار نزدیک شدن خودرو (← ص. ۱۸۷) عمل نکند.

- هنگامی که خودرویی ناگهان وارد مسیر پیش روی خودرو می‌شود یا تغییر مسیر می‌دهد یا با سرعت بسیار آهسته/ سریع از کنار خودرو می‌گذرد.
- هنگام تغییر مسیر
- وقتی خودروی جلویی با سرعت کم حرکت می‌کند.
- وقتی خودرویی در همان مسیر خودروی شما پارک شده است.
- هنگامی که یک موتورسیکلت در همان مسیر حرکت خودروی شما حرکت می‌کند.
- **موقعیت‌هایی که ممکن است سیستم به درستی کار نکند.**

در شرایط زیر، در صورت نیاز پدال ترمز (یا پدال گاز) را فشار دهید.

از آنجایی که ممکن است سنسور خودرو را به درستی تشخیص ندهد، ممکن است سیستم به درستی کار نکند.

- وقتی خودروی جلویی به طور ناگهانی ترمز می‌کند.
- هنگام تغییر مسیر با سرعت کم، مانند ترافیک

هنگامی که سرعت تنظیم شده کمتر از حد مجاز سرعت مشخص شده است.

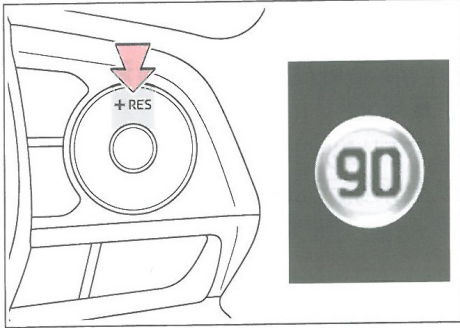

کلید "+" را فشار داده و نگه دارید.

زمانی که سرعت تنظیم شده بالاتر از حد سرعت مشخص شده باشد.

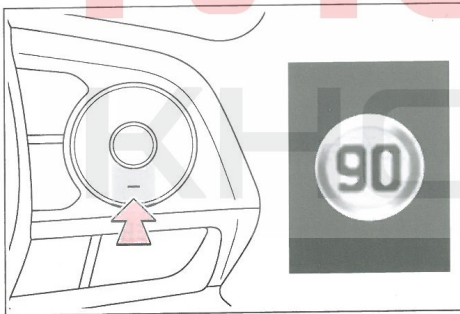

کلید "-" را فشار داده و نگه دارید.

موقعیت‌هایی که کروز کنترل تطبیقی با کمک علائم جاده ممکن است به درستی کار نکند.

از آنجایی که در شرایطی، RSA ممکن است کار نکند یا نتواند علائم را به طور دقیق تشخیص دهد (ص. ۳۸۱) ممکن است کروز کنترل تطبیقی با کمک علائم جاده نیز به درستی کار نکند، هنگام استفاده از این ویژگی، حتما محدودیت سرعت واقعی را تأیید کنید.

موقعیت‌هایی که عملکرد کاهش سرعت در پیچ ممکن است کار نکند.

عملکرد کاهش سرعت در پیچ ممکن است در شرایط زیر کار نکند:

- هنگامی که خودرو در یک پیچ ملایم حرکت می‌کند.
- هنگامی که پدال گاز فشار داده می‌شود.
- هنگامی که خودرو در یک پیچ بسیار کوتاه حرکت می‌کند.

سیستم کمکی تغییر مسیر

اگر خودرو با سرعت تقریبی ۸۰ کیلومتر در ساعت یا بیشتر در حال تغییر مسیر به خط سبقت باشد، هنگامی که از دسته راهنما استفاده شده و مسیر تغییر می‌کند، خودرو تا سرعت تنظیم شده شتاب می‌گیرد تا به سبقت‌گیری کمک کند.

تشخیص خط سبقت توسط سیستم ممکن است فقط به موقعیت غربیلک فرمان خودرو (مدل فرمان چپ/مدل فرمان راست) بستگی داشته باشد. اگر خودرو در منطقه‌ای حرکت می‌کند که خط سبقت‌گیری مخالف خط سبقت‌گیری در منطقه‌ای است که خودرو در آنجا تولید شده است، وقتی دسته راهنما برای خروج از خط سبقت فعال می‌شود، ممکن است خودرو شتاب بگیرد. (به عنوان مثال، رانندگی با خودروهای فرمان راست در منطقه رانندگی با خودروهای فرمان چپ. هنگامی که اهرم چراغ راهنما به سمت راست حرکت می‌کند، سایر خودروهای داخل مسیر کندتر از خودرو حرکت می‌کنند)، ممکن است وقتی از دسته راهنما استفاده شود، سرعت خودرو به تدریج کاهش یابد تا به تغییر مسیر کمک کند.

کروز کنترل تطبیقی با کمک علائم جاده

هنگامی که عملکرد RSA فعال است و سیستم کروز کنترل تطبیقی در حال کار است، اگر علامت محدودیت سرعت تشخیص داده شود، محدودیت سرعت شناسایی شده با یک فلش بالا/پایین نمایش داده می‌شود. سرعت تنظیم شده را می‌توان با فشار دادن کلید "+" یا "-" و نگه داشتن آن تا حد سرعت شناسایی شده افزایش/کاهش داد.

تغییر تنظیمات کروز کنترل تطبیقی



تنظیمات کروز کنترل تطبیقی را می‌توان از طریق سفرashi سازی تغییر داد. (← ص. ۳۳۴)

نمایش و وضعیت عملکرد سیستم

وضعیت عملکرد کروز کنترل تطبیقی را نشان می‌دهد.

در شرایط زیر ممکن است فشار دادن و نگه داشتن کلید "+" یا "-" سرعت تنظیم شده را به حد سرعت شناسایی شده تغییر ندهد.

- وقتی اطلاعات محدودیت سرعت در دسترس نیست.
- وقتی محدودیت سرعت شناسایی شده با سرعت تعیین شده یکسان است.
- وقتی محدودیت سرعت شناسایی شده خارج از محدوده سرعتی است که سیستم کنترل کروز تطبیقی در آن کار می‌کند.

وضعیت	صفحه نمایشگر چندمنظوره	چراغ نشانگر
کروز کنترل تطبیقی: خاموش	تنظیم فاصله: خاکستری	 سفید
کروز کنترل	تنظیم فاصله: آبی تنظیم سرعت: سبز	 سبز
کروز	تنظیم فاصله: آبی تنظیم سرعت: سبز خودروی جلویی: سفید	 سبز

وضعیت	صفحه نمایشگر چندمنظوره		چراغ نشانگر
هشدار نزدیک شدن	تنظیم فاصله: نارنجی چشم زن تنظیم سرعت : سبز خودروی جلویی: نارنجی چشمک زن		 سبز
در حال شتاب‌گیری	تنظیم فاصله: خاکستری تنظیم سرعت سفید خودروی جلویی خاکستری		 سبز
فراتر از سرعت تنظیم شده خودرو	تنظیم سرعت: سبز		 سبز
خودرو به واسطه کنترل سیستم متوقف می‌شود.	تنظیم فاصله: خاکستری تنظیم سرعت: سفید خودروی جلویی: خاکستری		 سبز

ترکیب سیستم

صفحه نشانگر

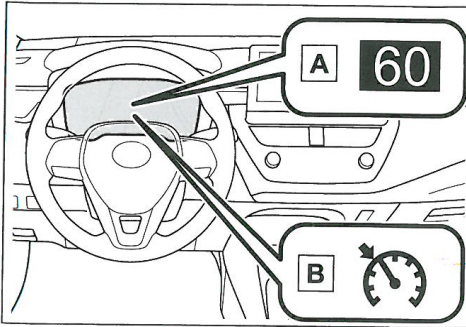

A تنظیم سرعت

B نشانگر کروزر کنترل

کلیدها

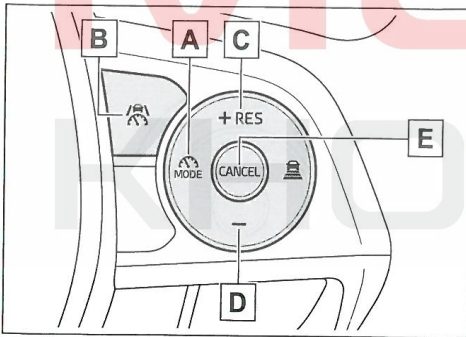

A کلید انتخاب حالت کمکی رانندگی

B کلید کمکی رانندگی

C کلید "+RES"

D کلید "-"

E کلید لغو

کروز کنترل

سرعت را تنظیم کنید

۱ برای انتخاب کروزر کنترل، کلید انتخاب حالت کمکی رانندگی را فشار دهید.

کروز کنترل

با استفاده از این عملکرد حتی بدون فشار پدال گاز، می‌توانید خودرو را با سرعت تعیین شده برانید. از کروزر کنترل فقط در جاده‌های اصلی و بزرگراه‌ها استفاده کنید.

هشدار

دستورالعمل‌های ایمنی

- راننده خود مسئول رانندگی ایمن است. بنابراین، زیاد به سیستم اعتماد نکنید. مسئولیت کامل توجه به اطراف خودرو و رانندگی ایمن بر عهده راننده است.
- لطفاً سرعت را با توجه به محدودیت سرعت جاده، جریان ترافیک، جاده و شرایط آب و هوایی و غیره تنظیم کنید. راننده مسئول تأیید سرعت تعیین شده است.
- **موقعیت‌هایی که نباید از کروزر کنترل استفاده کرد.** در شرایط زیر از کروزر کنترل استفاده نکنید. سیستم نمی‌تواند کنترل مناسبی را ارائه دهد. بنابراین، استفاده از سیستم ممکن است منجر به تصادف و آسیب جدی یا حتی مرگ شود.
 - در پیچ‌های تیز
 - در جاده‌های پر پیچ و خم
 - در جاده‌های لغزنده مانند جاده‌های خیس یا جاده‌های پوشیده از یخ و برف
 - در سراسیمگی تند یا جاده‌های بسیار پر دست انداز.
 - هنگام پایین آمدن از شیب تند، ممکن است سرعت خودرو از سرعت تعیین شده بیشتر شود.
 - زمانی که سیستم باید غیرفعال شود: ← ص. ۱۵۳

چراغ نشانگر کروز کنترل روشن خواهد شد.

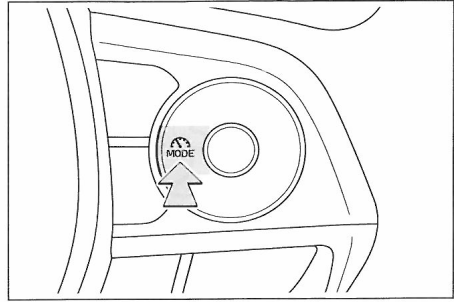

۱ افزایش سرعت تنظیم شده

۲ کاهش سرعت تنظیم شده

سرعت تنظیم شده به صورت زیر افزایش یا کاهش می‌یابد:
فشار کوتاه: با هر بار فشار کلید سرعت ۱ کیلومتر در ساعت تغییر می‌کند.
فشار طولانی: اگر کلید را فشار داده و نگه دارید، افزایش سرعت ادامه می‌یابد.

● برای افزایش سرعت تنظیم شده از پدال گاز استفاده کنید.

۱ پدال گاز را فشار دهید تا خودرو به سرعت دلخواه برسد.

۲ کلید "+" را فشار دهید.

۲ از پدال گاز برای شتاب دادن به سرعت مورد نظر (تقریباً ۳۰ کیلومتر در ساعت) استفاده کنید و کلید کمکی رانندگی را فشار دهید تا سرعت را تنظیم کنید. سرعت خودرو در زمان رها کردن کلید، سرعت تنظیم شده است.

لغو/ازسرگیری کروز کنترل

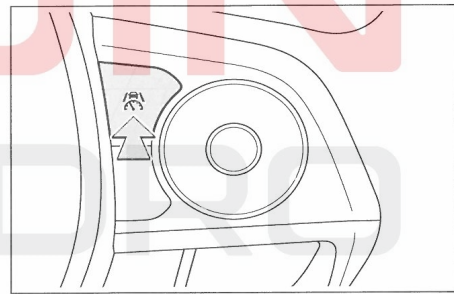
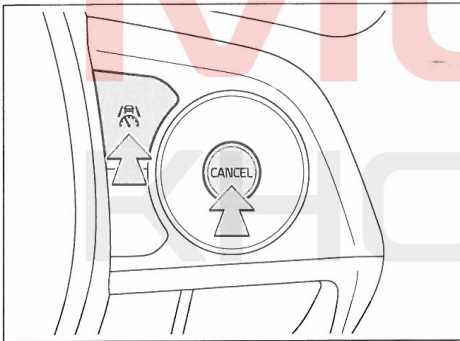

تغییر سرعت تنظیم شده

۱ برای لغو کروز کنترل، کلید لغو یا کمکی رانندگی را فشار دهید.

کروز کنترل با فشار پدال ترمز نیز لغو می‌شود.

۲ برای از سرگیری کروز کنترل، کلید "RES" را فشار دهید.

● استفاده از کلید برای تنظیم سرعت تنظیم شده

برای تغییر سرعت تنظیم شده، کلید "+" یا "-" را فشار دهید تا سرعت مورد نظر نمایش داده شود.

لغو کروز کنترل خودکار

کروز کنترل در موارد زیر به طور خودکار لغو می‌شود:

- زمانی که سرعت خودرو حدود ۱۶ کیلومتر در ساعت از سرعت تعیین شده کاهش می‌یابد.
- زمانی که سرعت خودرو تقریباً به ۳۰ کیلومتر در ساعت کاهش می‌یابد

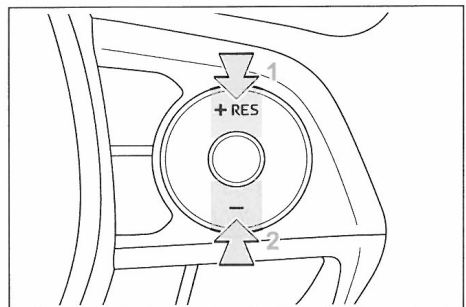

نمایشگر و وضعیت عملکرد سیستم

وضعیت عملکرد کروز کنترل را نشان می‌دهد.

- هنگامی که کنترل ترمز یا کنترل محدودیت خروجی سیستم کمک رانندگی کار می‌کند (مانند سیستم PCS، کنترل شروع حرکت).
- هنگامی که ترمز پارک برقی فعال است.
- هنگامی که برخی یا همه عملکردهای سیستم کار نمی‌کنند: ← ص. ۱۵۸

وضعیت	صفحه نمایشگر چندمنظوره	چراغ نشانگر
کروز کنترل : خاموش	خالی	 سفید
کروز کنترل	تنظیم سرعت: سبز 100	 سبز
فراتر از سرعت تعیین شده	تنظیم سرعت: سبز هایلایت 100 → 100	 سبز

- هنگامی که سیستم تشخیص می‌دهد که جاده در حال راندگی تغییر کرده است، مانند پس از یک پیچ به چپ یا راست
- موقعیت‌هایی که عملکرد نمایشگر ممکن است به درستی کار نکند

در موارد زیر، سیستم RSA ممکن است به درستی کار نکند و علائم را تشخیص ندهد یا ممکن است علائم اشتباه را نشان دهد. با این حال، این بدان معنا نیست که یک نقص وجود دارد.

- هنگامی که علائم کثیف، محو، کج یا خم شده است
- هنگامی که کنتراست علائم الکترونیکی کم است
- هنگامی که درختان، تیرهای برق و غیره تمام یا بخشی از علائم یا تابلو را مسدود کرده باشند.
- هنگامی که دوربین جلو علائم را در مدت زمان کوتاهی تشخیص می‌دهد
- زمانی که وضعیت راندگی (پیچ، تغییر مسیر و غیره) اشتباه ارزیابی شود
- هنگامی که علائم بلافاصله پس از عبور از تقاطع بزرگراه یا در خط مسیر مجاور که در شرف ادغام است، ظاهر می‌شوند.
- هنگامی که یک برجسب به عقب خودروی جلویی چسبانده شده است
- هنگامی که علائم مشابه به اشتباه به عنوان علائم قابل تشخیص سیستم تشخیص داده شود
- هنگامی که علائم محدودیت سرعت در یک جاده فرعی در محدوده تشخیص دوربین جلو قرار دارند.
- هنگام راندگی در یک دوربرگردان
- هنگامی که علائم برای کامیون و غیره تشخیص داده شوند

عملکرد اطلاع رسانی

- سیستم RSA در موارد زیر یک اخطار برای اطلاع راننده ارسال می‌کند.
- اگر سرعت خودرو از آستانه هشدار سرعت مربوط به علائم محدودیت سرعت نمایش داده شده بر روی نمایشگر بیشتر شود، علائم پر رنگ شده و بوق هشدار به صدا در می‌آید.

سیستم کمکی تشخیص تابلوهای جاده (RSA)

سیستم RSA از دوربین جلو برای تشخیص علائم خاص جاده استفاده می‌کند و از طریق نمایشگر و بوق هشدار به راننده هشدار می‌دهد.

هشدار

دستورالعمل‌های ایمنی

- راننده خود مسئول راندگی ایمن است. برای اطمینان از راندگی ایمن به شرایط اطراف توجه زیادی داشته باشید.
- تنها به سیستم RSA تکیه نکنید. RSA با ارائه اطلاعات علائم جاده به راننده کمک می‌کند اما نمی‌تواند جایگزین مشاهده و تصمیم‌گیری شود. راننده خود مسئول راندگی ایمن است. برای اطمینان از راندگی ایمن به شرایط اطراف توجه زیادی داشته باشید.
- موقعیت‌هایی که از RSA نباید استفاده شود.
- زمانی که سیستم باید غیرفعال شود: ← ص. ۱۵۳
- موقعیت‌هایی که ممکن است سیستم به درستی کار نکند.
- موقعیت‌هایی که سنسور ممکن است به درستی کار نکند: ← ص. ۱۵۸

عملکرد نمایشگر

- هنگامی که دوربین جلو علائم راهنمایی و راندگی را تشخیص می‌دهد، علائم روی نمایشگر نمایش داده می‌شود.
- علائم متعددی می‌تواند نمایش داده شود. بسته به مشخصات خودرو، تعداد علائم نمایش داده شده ممکن است محدود باشد.

شرایط عملکرد برای نمایش علائم

- علائم زمانی نمایش داده می‌شود که شرایط زیر برآورده شود.
- سیستم علائمی را شناسایی کند.
- در موارد زیر، علائم نمایش داده شده ممکن است نمایش داده نشود.
- هنگامی که هیچ علائم جدیدی در یک فاصله مشخص تشخیص داده نشود.

تنظیمات RSA

- می‌تون از طریق سفارشی‌سازی تنظیمات RSA را تغییر داد ← ص. ۳۳۴

شرایط فعال شدن عملکرد اطلاع‌رسانی

- عملکرد اعلان سرعت
- این عملکرد زمانی کار می‌کند که شرایط زیر فراهم باشد: سیستم علائم محدودیت سرعت را تشخیص دهد.

علائم جاده‌ای پشتیبانی شده

- انواع علائم جاده‌ای زیر قابل نمایش نمایش است. با این حال ممکن است علائم راهنمایی و رانندگی غیر استاندارد یا جدید نمایش داده نشوند.
- تابلوی محدودیت سرعت*

محدودیت سرعت	
پایان محدودیت سرعت	

- * هنگامی که علائم محدودیت سرعت وجود نداشته باشد، اطلاعات محدودیت سرعت نمایش داده نمی‌شود. --

- علائم سبقت ممنوع

سبقت ممنوع	
پایان محدوده سبقت ممنوع	

- بسته به مشخصات خودرو، لوگوها ممکن است به صورت همپوشانی نمایش داده شوند.

نمونه نمایش همپوشانی	
----------------------	--

سیستم توقف اضطراری

سیستم توقف اضطراری سیستمی است که زمانی که راننده به دلیل بیماری ناگهانی و غیره نتواند به رانندگی خود ادامه دهد، به طور خودکار سرعت خودرو را کاهش داده و در مسیر خود توقف می‌کند.

در حین کنترل، اگر سیستم LTA (سیستم کمک رانندگی بین خطوط) تشخیص دهد عملکرد رانندگی به درستی صورت نمی‌گیرد (مثلاً راننده فرمان را در دست نمی‌گیرد) و یا واکنشی نشان نمی‌دهد، سرعت خودرو را کاهش داده و در مسیر فعلی توقف می‌کند تا به جلوگیری از برخورد یا کاهش اثرات برخورد کمک کند.

 هشدار

 دستورالعمل‌های ایمنی

راننده خود مسئول رانندگی ایمن است. برای اطمینان از رانندگی ایمن به شرایط اطراف توجه زیادی داشته باشید. سیستم توقف اضطراری برای کمک به راننده در مواقع اضطراری است که ادامه رانندگی برای راننده دشوار است (مانند زمانی که راننده به طور ناگهانی بیمار می‌شود) در نظر گرفته شده است. این سیستم در مواقعی که راننده خواب‌آلود یا وضعیت نامناسبی دارد یا بی‌احتیاط رانندگی می‌کند، به راننده کمک نمی‌کند.

اگر چه سیستم توقف اضطراری برای کمک به پیشگیری از تصادف یا کاهش اثر برخورد با کاهش سرعت خودرو در مسیر خود در زمانی است که سیستم تشخیص می‌دهد که ادامه رانندگی برای راننده دشوار است، اثربخشی سیستم بسته به شرایط متفاوت خواهد بود. بنابراین، عملکرد سیستم ممکن است همیشه به سطح یکسانی نرسد. علاوه بر این، اگر شرایط عملیاتی برآورده نشود، عملکرد کار نخواهد کرد.

• پس از فعال شدن سیستم توقف اضطراری، اگر می‌توانید به رانندگی خود ادامه دهید، فوراً رانندگی را شروع کنید یا در صورت لزوم خودرو را به حاشیه جاده برانید و در آنجا توقف کنید، مثلث هشدار را پشت خودرو قرار دهید و چراغ‌های خطر (فلاشر) را برای هشدار به سایر رانندگان روشن کنید.

• هنگامی که سیستم فعال می‌شود، سرنشینان باید از راننده مراقبت کنند و در صورت لزوم اقدامات مناسب برای پیشگیری از خطر، مانند حرکت دادن خودرو به مکان امن (مانند حاشیه امن جاده یا پشت گاردریل) را انجام دهند.

• این سیستم از طریق عملکرد فرمان، وضعیت راننده را تشخیص می‌دهد. اگر راننده آگاهانه اما به عمد به راندن خودرو ادامه دهد، ممکن است سیستم عمل کند. علاوه بر این، اگر سیستم نتواند واکنش راننده را تشخیص دهد (مانند راننده‌ای که به فرمان تکیه داده است)، ممکن است سیستم کار نکند.

نمای کلی سیستم

عملکرد سیستم به ۴ حالت کنترل تقسیم می‌شود. از طریق حالت‌های کنترلی "فاز ۱" و "فاز ۲" هشدار و سیستم تعیین می‌کند که آیا راننده به ارسال هشدار و کنترل سرعت خودرو هوشیار و پاسخگو هست یا خیر. اگر سیستم تشخیص دهد که راننده واکنشی نشان نمی‌دهد، در حالت‌های کنترلی "فاز ۳" کاهش سرعت برای توقف و "فاز ۴" کار می‌کند و ابتدا سیستم سرعت را برای توقف کاهش می‌دهد و سپس در "فاز ۴" توقف به عملکرد خود ادامه می‌دهد.

 شرایط کاری

سیستم زمانی کار می‌کند که همه شرایط زیر برآورده شوند:

- وقتی سیستم LTA فعال است.
- وقتی سرعت خودرو حدود ۵۰ کیلومتر در ساعت یا بیشتر باشد.

سیستم صوتی تا زمانی که راننده شروع به پاسخگویی نکند بی صدا خواهد بود.

هنگام کاهش سرعت خودرو، بسته به شرایط جاده و غیره ممکن است چراغ‌های ترمز روشن شوند. پس از کاهش سرعت خودرو به میزان معینی، چراغ‌های هشدار خطر (فلاشر) چشمک می‌زنند.

فاز کاهش سرعت برای توقف

پس از تشخیص عدم پاسخگویی راننده، بوق هشدار به صدا درآمده و نمایش اطلاعات برای هشدار به راننده ادامه می‌یابد و خودرو به آرامی سرعت خود را کاهش داده و متوقف می‌شود. هنگامی که سرعت خودرو کاهش می‌یابد، چراغ‌های هشدار خطر (فلاشر) چشمک می‌زنند تا به سایر رانندگان در مورد شرایط اضطراری هشدار دهند.

فاز توقف

پس از توقف خودرو، ترمز پارک برقی به طور خودکار اعمال می‌شود.

پس از ورود به مرحله توقف، بوق هشدار همچنان به صدا درمی‌آید، چراغ‌های هشدار خطر (فلاشر) برای هشدار اضطراری به سایر رانندگان چشمک می‌زنند و دربها قفل خواهند شد.

محدود شدن عملکردها پس از لغو عملیات

پس از ورود به مرحله کاهش سرعت برای توقف، حتی اگر سیستم توقف اضطراری لغو شود، تا زمانی که موتور دوباره استارت زده نشود، عملکردهای زیر در دسترس نخواهد بود:

LTA

■ شرایط لغو عملکرد

عملکرد سیستم در موارد زیر لغو خواهد شد.

- هنگامی که کنترل LTA لغو می‌شود (فشاردن کلید LTA و غیره)
- هنگامی که کروزر کنترل تطبیقی لغو می‌شود.
- هنگامی که عملکرد راننده تشخیص داده می‌شود (نگه داشتن فرمان، کارکردن با پدال ترمز، پدال گاز، ترمز پارک برقی، کلید چراغ هشدار خطر (فلاشر) یا دسته راهنما)
- هنگامی که کلید کمکی رانندگی در مرحله توقف فشار داده می‌شود.
- هنگامی که دکمه استارت از موقعیت ON به OFF تغییر کند.
- زمانی که برخی یا همه عملکردهای سیستم کار نمی‌کنند.

■ لغو کنترل LTA در حین کار

هنگامی که سیستم توقف اضطراری لغو شود، کنترل LTA نیز ممکن است لغو شود.

هشدار مرحله ۱

اگر پس از فعال شدن هشدار دست آزاد، هیچ عملیات رانندگی شناسایی نشود، بوق هشدار به طور متناوب به صدا در می‌آید و پیغامی برای هشدار به راننده نمایش داده می‌شود و سیستم تشخیص می‌دهد که آیا راننده پاسخ می‌دهد یا خیر. اگر هیچ عملیات رانندگی (مانند نگه داشتن فرمان) در مدت زمان معینی انجام نشود، سیستم وارد مرحله هشدار 2 می‌شود.

هشدار مرحله ۲

پس از ورود به هشدار مرحله ۲، بوق هشدار در فواصل زمانی کوتاه تری به صدا در می‌آید و اطلاعاتی را برای هشدار به راننده نشان می‌دهد و خودرو به آرامی سرعت خود را کاهش می‌دهد. اگر راننده عملیات رانندگی (مانند نگه داشتن فرمان) را در مدت زمان معینی انجام ندهد، سیستم تشخیص می‌دهد که راننده پاسخ نداده و وارد مرحله کاهش سرعت برای توقف می‌شود.

کلید انتخاب حالت رانندگی

مناسب با شرایط رانندگی، می‌توان حالت رانندگی را انتخاب کرد.

انتخاب حالت رانندگی

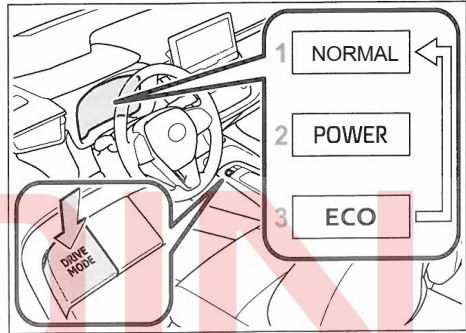

هر بار که کلید فشار داده می‌شود، سیستم بین حالت‌های مختلف تغییر می‌کند.

1 حالت عادی

مصرف بهینه سوخت، بی صدا و قدرت را ارائه داده و مناسب برای رانندگی معمولی است.

2 حالت قدرت

سیستم هیبریدی را برای ارائه شتاب سریع و قدرتمند کنترل می‌کند. مناسب برای موقعیت‌هایی که نیاز به واکنش رانندگی سریع دارند، مانند هنگام رانندگی در جاده‌های پر پیچ و خم.

هنگامی که حالت قدرت انتخاب می‌شود، نشانگر حالت قدرت روشن می‌شود.

3 حالت رانندگی اکو (سازگار با محیط زیست)

به راننده کمک می‌کند تا به روشی سازگار با محیط زیست شتاب‌گیری کند و مصرف سوخت را از طریق ویژگی‌های دریچه گاز مناسب و کنترل عملکرد سیستم تهویه مطبوع (گرمایش/سرمایش) بهبود می‌بخشد.

هنگامی که حالت رانندگی Eco انتخاب می‌شود، نشانگر حالت رانندگی Eco روشن می‌شود.

■ عملکرد سیستم تهویه مطبوع در حالت رانندگی Eco

حالت رانندگی Eco عملکرد گرمایش/سرمایش و سرعت فن سیستم تهویه مطبوع را کنترل می‌کند تا بهره‌وری سوخت را بهبود بخشد. برای بهبود عملکرد تهویه مطبوع، لطفاً اقدامات زیر را انجام دهید:

- حالت تهویه مطبوع سازگار با محیط زیست را خاموش کنید. (← ص. ۲۱۲)
- سرعت فن را تنظیم کنید. (← ص. ۲۱۲)
- حالت رانندگی سازگار با محیط زیست را خاموش کنید.

■ خارج شدن خودکار از حالت قدرت

اگر پس از رانندگی در حالت قدرت، دکمه استارت را در موقعیت OFF قرار دهید، حالت رانندگی به حالت عادی تغییر خواهد کرد.

هشدار

■ هنگام رانندگی با خودرو

لطفاً هنگام رانندگی در جاده‌های عمومی سرعت مجاز را رعایت کنید

توجه

■ جلوگیری از آسیب به سیستم GPF

از روغن و سوخت توصیه شده استفاده کنید. اگر از روغن و سوختی غیر از موارد توصیه شده استفاده می‌کنید، ممکن است فیلتر مسدود شده و لوله اگزوز نیاز به تعویض داشته باشد.

پایش ذرات GPF

- هنگامی که ذرات معلق جمع می‌شوند، مقدار ذرات انباشته شده در فیلتر روی صفحه نمایشگر چند منظوره نمایش داده می‌شود.
- پس از رفع مشکل گرفتگی فیلتر، پیغام روی صفحه نمایشگر ناپدید می‌شود.

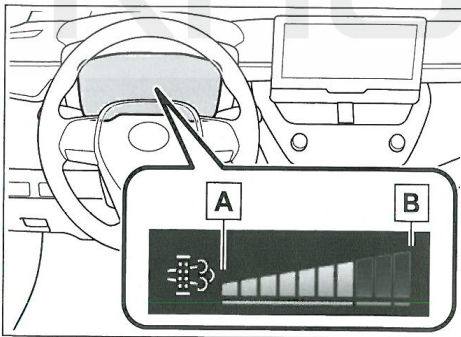

A حداقل

B حداکثر

فیلتر ذرات بنزینی (GPF)

سیستم GPF از فیلتر اگزوز برای جمع آوری ذرات موجود در گاز خروجی استفاده می‌کند. این سیستم با توجه به شرایط خودرو کار می‌کند تا فیلتر را به طور خودکار بازسازی کند.

بازسازی فیلتر

- در طول رانندگی عادی، فیلتر به طور خودکار بازسازی می‌شود.
- اگر فیلتر به طور کامل بازسازی نشود، به تدریج مسدود می‌شود. بازسازی دستی زمانی امکان پذیر است که ذرات به مقدار مشخصی جمع شوند. (← ص. ۲۰۰)

■ کاهش تجمع ذرات

- اگر هنگام راه‌اندازی سیستم هیبریدی، موتور بنزینی روشن می‌شود، موتور را قبل از رانندگی گرم کنید.
- در صورت امکان، با سرعت حدود ۶۰ کیلومتر در ساعت یا بیشتر رانندگی کنید تا فیلتر به طور مؤثر بازسازی شود.

■ در طول بازسازی

- دور موتور ممکن است بیشتر از حد معمول شود.
- موتور بنزینی ممکن است در حین رانندگی متوقف نشود.
- ممکن است بوی گاز اگزوز حس شود.

■ رانندگی در دمای بسیار پایین

- از آنجایی که گرم کردن موتور به زمان زیادی نیاز دارد، در صورت رانندگی مکرر در مسافت‌های کوتاه یا سرعت کم، فیلتر به راحتی مسدود می‌شود.
- خودرو را به گونه‌ای برانید که تجمع ذرات معلق به حداقل برسد.

پیغام هشدار

متوقف شده یا با سرعت کم حرکت می‌کند، نوار نشانگر چشمک نمی‌زند.

در حین بازسازی، ممکن است دور موتور بیشتر شود یا موتور بنزینی هنگام رانندگی متوقف نشود.

۳ وقتی بازسازی کامل شد، تمیز کردن فیلتر آگزوز تکمیل شد روی صفحه نمایشگر چند منظوره نمایش داده می‌شود.

توصیه می‌شود فیلتر را مجدداً تمیز کنید تا زمانی که تمیز کردن فیلتر آگزوز تکمیل شد روی صفحه نمایشگر چند منظوره نمایش داده شود.

● اگر صفحه نمایشگر چند منظوره فیلتر آگزوز مسدود است، لطفاً به نمایندگی مراجعه کنید نشان می‌دهد، ممکن است ذرات معلق بیش از حد انباشته شده باشند یا لوله آگزوز مسدود شده باشد. ممکن است نشانگر خطا روشن شود. این بدان معنا نیست که نقص وجود دارد. لطفاً با نمایندگی مجاز تماس بگیرید تا در اسرع وقت فیلتر بررسی شود.

● اگر صفحه نمایشگر چند منظوره پیغام فیلتر آگزوز مسدود شده و عملکرد خودرو محدود است را نمایش می‌دهد، به این معنی است که مقدار زیادی ذرات انباشته شده و کنترل حفاظتی فعال شده است. ممکن است خروجی سیستم هیبریدی را محدود کند یا نیروی ترمز موتور را کاهش دهد. سعی کنید خودرو را به گونه‌ای برانید که تجمع ذرات معلق کاهش یابد.

(← ص. ۱۹۹)

اگر مقدار ذرات معلق افزایش یابد، خروجی سیستم هیبریدی به دفعات محدودتر می‌شود.

● اگر صفحه نمایشگر چند منظوره پیغام فیلتر آگزوز مسدود شده است، به دفترچه راهنمای کاربر مراجعه کنید را نمایش می‌دهد، به این معنی است که مقدار زیادی ذرات انباشته شده است و کنترل حفاظتی فعال است. ممکن است موتور بنزینی در حین رانندگی متوقف نشود یا دور موتور زیاد شود. سعی کنید خودرو را به گونه‌ای برانید که تجمع ذرات معلق کاهش یابد. (← ص. ۱۹۹)

● اگر پیغام "فیلتر آگزوز مسدود شده است، لطفاً موتور را گرم کنید" روی صفحه نمایشگر چند منظوره نمایش داده شود، فیلتر در حال مسدود شدن است. به گونه‌ای رانندگی کنید که تجمع ذرات معلق را کاهش دهد این امر می‌تواند به کاهش تدریجی میزان ذرات کمک کند.

● اگر پیغام "فیلتر آگزوز مسدود شده" روی صفحه نمایشگر چند منظوره نمایش داده شود، فیلتر آگزوز را تمیز کنید زیرا ممکن است فیلتر مسدود شده و برای جلوگیری از آسیب قطعات، خروجی سیستم هیبریدی را محدود کند. می‌توان از خودرو استفاده نمود، اما توصیه می‌شود برای رفع مشکل گرفتگی فیلتر، فیلتر را به صورت دستی با استفاده از روش زیر تمیز کنید.

۱ Clean (تمیز کردن) را در صفحه نمایشگر چند منظوره انتخاب کنید.

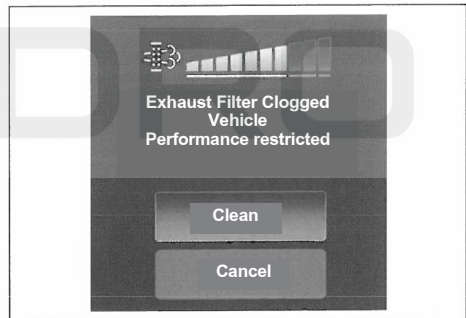

هنگامی که تمیز کردن انتخاب شده است، فیلتر آگزوز در حال تمیز کردن است روی صفحه نمایشگر چند منظوره نمایش داده می‌شود.

۲ دسته دنده را روی D قرار دهید و تا حد امکان با سرعت تقریبی ۶۰ کیلومتر در ساعت یا بیشتر رانندگی کنید.

برای توقف بازسازی، لغو را انتخاب کنید.

هنگامی که مقدار ذرات معلق کاهش می‌یابد، نوار نشانگر در مانیتور ذرات GPF چشمک می‌زند. هنگامی که مقدار ذرات معلق کاهش نمی‌یابد، مانند زمانی که خودرو

سیستم‌های کمک رانندگی

برای حفظ ایمنی رانندگی و عملکرد خودرو، سیستم‌های زیر به طور خودکار و با توجه به شرایط مختلف رانندگی عمل می‌کنند. با این حال، به یاد داشته باشید که این سیستم‌ها تنها عملکردهای کمکی هستند و نباید در هنگام رانندگی بیش از حد به آن‌ها اتکا کرد.

مروری بر سیستم‌های کمک رانندگی

■ ABS (سیستم ترمز ضد قفل)

در هنگام ترمزگیری اضطراری یا رانندگی در جاده‌های لغزنده به جلوگیری از قفل شدن چرخ کمک می‌کند.

■ سیستم کمکی ترمز

هنگامی که سیستم توقف اضطراری را تشخیص می‌دهد، پس از فشار دادن پدال ترمز، نیروی ترمز بیشتری ایجاد می‌کند.

■ VSC (کنترل پایداری خودرو)

به راننده کمک می‌کند که حین دور زدن ناگهانی یا دور زدن جاده‌های لغزنده از سر خوردن خودرو جلوگیری نماید.

کنترل هماهنگ VSC، TRC، ABS و EPS ارائه شده است.

هنگام چرخش در جاده‌های لغزنده، با کنترل عملکرد فرمان، به حفظ ثبات جهت کمک می‌کند.

■ TRC (کنترل کشش)

به حفظ نیروی محرکه کمک می‌کند و از درجا چرخیدن چرخ‌های محرک هنگام شروع حرکت یا شتاب گرفتن خودرو در جاده‌های لغزنده جلوگیری می‌کند.

■ ACA (سیستم کمکی حرکت در پیچ)

اگر هنگام گردش به یک سمت، سعی کنید شتاب بگیرید، برای کمک به چرخ داخلی کنترل ترمز اعمال می‌شود.

هشدار

■ هنگام رانندگی با خودرو

● لطفاً هنگام رانندگی در جاده‌های عمومی سرعت مجاز را رعایت کنید.

توجه

■ هنگام تمیز کردن مجدد فیلتر به صورت دستی

● اگر حتی زمانی که پیغام تمیز کردن فیلتر آگزوز تکمیل شد روی صفحه نمایشگر چند منظوره نمایش داده می‌شود خطوط‌های نشانگر ذرات کمتر نشده است، ممکن است سیستم GPF دچار مشکل شده باشد. با نمایندگی مجاز تماس بگیرید تا در اسرع وقت خودرو بررسی شود.

دوباره  را فشار دهید تا سیستم مجدد فعال شود.

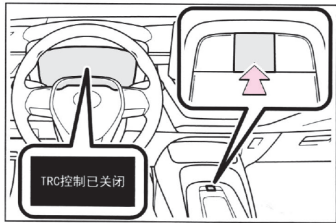

■ خاموش کردن سیستم‌های TRC و VSC

هنگامی که خودرو متوقف شد، کلید  بیش از ۳ ثانیه فشار دهید و نگه دارید تا سیستم‌های TRC و VSC خاموش شوند.

در صفحه نمایشگر چند منظوره VSC OFF نمایش داده می‌شود. صفحه نمایشگر چند منظوره نشان می‌دهد که سیستم TRC غیرفعال است.*

دوباره  را فشار دهید تا سیستم مجدداً فعال شود. * PCS نیز غیرفعال خواهد شد (فقط هشدار برخورد فعال است). چراغ هشدار PCS روشن می‌شود و صفحه نمایشگر چند منظوره پیغامی را نمایش می‌دهد. (ص. ۱۵۸)

■ هنگامی که صفحه نمایشگر چند منظوره پیغام "سیستم TRC خاموش است (TRC is disabled)" را نمایش می‌دهد، حتی اگر  فشار داده نشود، TRC به طور موقت غیرفعال می‌شود. اگر این پیغام همچنان نمایش داده می‌شود، با نمایندگی مجاز تماس بگیرید.

■ شرایط عملکرد سیستم کمکی شروع حرکت در سربالایی

هنگامی که چهار شرط زیر برآورده شود، کنترل کمکی شروع به حرکت در سربالایی عمل خواهد کرد:

- دسته دنده در دنده‌ای غیر از P یا N قرار داشته باشد (هنگام حرکت/دنده عقب در سربالایی) قرار دارد.
- خودرو متوقف شده باشد.
- پدال گاز فشرده نشده باشد.
- ترمز پارک برقی درگیر نباشد.

■ کمک به حرکت در سربالایی

به جلوگیری از عقب رفتن خودرو هنگام حرکت در سربالایی کمک می‌کند.

■ EPS (فرمان برقی)

از یک موتور برای کاهش نیروی لازم برای چرخاندن فرمان استفاده می‌کند.

■ چراغ‌های ترمز اضطراری

هنگامی که به طور ناگهانی ترمز گیری می‌شود، چراغ‌های هشدار خطر (فلاشر) به طور خودکار برای هشدار به خودروی پشت سر چشمک می‌زنند.

■ سیستم ترمز برخورد ثانویه

هنگامی که سنسورهای کیسه هوا SRS برخورد را تشخیص می‌دهند و سیستم فعال می‌شود، سیستم به طور خودکار ترمزها و چراغ‌های ترمز را کنترل می‌کند تا سرعت خودرو را کاهش دهد و به کاهش آسیب‌های بیشتر که ممکن است در اثر برخورد ثانویه ایجاد شود، کمک کند.

■ هنگامی که سیستم VSC/TRC فعال می‌شود.

هنگامی که سیستم TRC/VSC فعال می‌شود، چراغ نشانگر لغزش چشمک می‌زند.

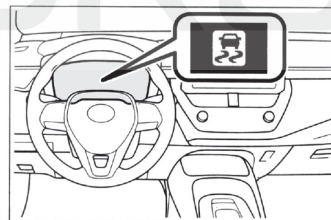

■ غیرفعال کردن سیستم TRC

اگر خودرو در گل، لجن یا برف گیر کرده باشد، سیستم TRC ممکن است قدرت خروجی از موتور به چرخ‌ها را کاهش دهد. برای خاموش کردن سیستم،  را فشار دهید، و ممکن است خودرو راحت‌تر حرکت کند و راحت‌تر از مشکل خلاص شوید.

به سرعت  را فشار داده و رها کنید تا سیستم TRC خاموش شود.

صفحه نمایشگر چند منظوره نشان می‌دهد که سیستم TRC غیرفعال است.

■ **شرایط عملیاتی برای سیستم کمکی حرکت در پیچ**
این سیستم زمانی کار می‌کند که شرایط زیر وجود داشته باشد:

- TRC/VSC فعال باشد.
- راننده تلاش کند در پیچ سرعت بگیرد.
- سیستم حرکت خودرو به سمت بیرون پیچ را تشخیص می‌دهد.
- پدال ترمز رها شود.

■ کاهش عملکرد سیستم EPS

هنگامی که فرمان به طور مکرر برای مدت طولانی بچرخد، برای جلوگیری از گرم شدن بیش از حد سیستم، کارایی سیستم EPS کاهش می‌یابد، بنابراین ممکن است احساس شود فرمان سنگین است. اگر این اتفاق افتاد، از چرخاندن بیش از حد فرمان خودداری کنید یا خودرو را متوقف کرده و موتور را خاموش کنید. سیستم EPS در عرض ۱۰ دقیقه به حالت عادی باز می‌گردد.

■ **شرایط عملیاتی برای چراغ‌های ترمز اضطراری**
سیگنال ترمز اضطراری زمانی کار می‌کند که شرایط زیر برآورده شود:

- چراغ‌های هشدار خطر خاموش باشند.
- زمانی که سرعت واقعی خودرو بالاتر از ۵۵ کیلومتر در ساعت باشد.
- سیستم، عملیات ترمز اضطراری را بر اساس کاهش سرعت خودرو تعیین می‌کند.

■ **سیستم به طور خودکار چراغ‌های ترمز اضطراری را لغو می‌کند.**

چراغ‌های ترمز اضطراری تحت هر یک از شرایط زیر لغو می‌شود:

- روشن کردن چراغ‌های هشدار خطر (فلاشر)
- سیستم تشخیص دهد که بر اساس کاهش سرعت خودرو، ترمز غیراضطراری است.

■ شرایط عملکرد سیستم ترمز بر خورد ثانویه

این سیستم زمانی کار می‌کند که سنسور کیسه هوا SRS خودرو هنگام رانندگی، یک برخورد تشخیص داده شود. با این حال، هنگامی که قطعه‌ای آسیب می‌بیند، سیستم کار نمی‌کند.

● دکمه استارت در موقعیت ON قرار دارد.

■ **سیستم به طور خودکار عملکرد کمکی شروع به حرکت در سر بالایی را لغو می‌کند.**

عملکرد کمکی شروع به حرکت در سر بالایی در هریک از موقعیت‌های زیر غیرفعال می‌شود:

- دسته دنده در موقعیت P یا N قرار گیرد.
- پدال گاز فشار داده شود.
- ترمز پارک برقی درگیر شود.
- حداکثر ۲ ثانیه از رها کردن پدال ترمز سپری شده باشد.
- دکمه استارت را در موقعیت OFF قرار دهید

■ **صداها و ارتعاشات تولید شده توسط سیستم ترمز ABS، ترمز کمکی، VSC، TRC و شروع به حرکت در سر بالایی**

● وقتی مکرراً پدال ترمز را فشار می‌دهید، موتور را روشن می‌کنید یا درست پس از حرکت خودرو، ممکن است صدایی از محفظه موتور بشنوید.

● هنگامی که سیستم فوق کار می‌کند، یکی از شرایط زیر ممکن است رخ دهد. این شرایط نشان‌دهنده نقص نیست.

● لرزش ممکن است از طریق بدنه و فرمان احساس شود. همچنین ممکن است پس از توقف خودرو صدای کارکرد موتور را بشنوید.

● هنگامی که ABS فعال می‌شود، پدال ترمز ممکن است کمی لرزش داشته باشد.

● هنگامی که ABS فعال می‌شود، پدال ترمز ممکن است کمی به سمت پایین حرکت کند.

■ **صدا و لرزش تولید شده توسط سیستم کمکی حرکت در پیچ.**

هنگامی که سیستم کمکی حرکت در پیچ فعال می‌شود، سیستم ترمز ممکن است صدای مربوط به عملکرد و لرزش ایجاد کند، اما این یک نقص نیست.

■ **سیستم‌های TRC و VSC به طور خودکار مجدداً فعال می‌شوند.**

پس از خاموش کردن سیستم‌های TRC و VSC، سیستم به طور خودکار در شرایط زیر راه‌اندازی مجدد می‌شود:

- هنگام قرار گرفتن دکمه استارت در موقعیت ON
- اگر فقط سیستم TRC خاموش باشد، با افزایش سرعت خودرو، TCR شروع به کار خواهد کرد.

اگر هر دو سیستم TCR و VSC خاموش باشند، با افزایش سرعت خودرو به طور خودکار راه‌اندازی مجدد نمی‌شوند.

■ سیستم ترمز برخورد ثانویه به صورت خودکار لغو می‌شود.

در موارد زیر سیستم به طور خودکار لغو می‌شود:

- کاهش سرعت به حدود 10km/h یا کمتر
- پس از یک دوره کارکرد
- فشار شدید بر پدال گاز

هشدار 

■ در موارد زیر، سیستم ABS به طور مؤثر عمل نمی‌کند:

● زمانی که چسبندگی لاستیک‌ها کمتر از حد مجاز باشد (مانند استفاده از لاستیک‌های فرسوده در جاده‌های برفی).

● هنگامی که خودرو در جاده‌های لغزنده با سرعت بالا حرکت می‌کند.

■ زمانی که سیستم ABS فعال است، ممکن است فاصله ترمزگیری بیشتر از ترمز معمولی باشد:

سیستم ABS برای کاهش فاصله ترمزگیری طراحی نشده است. در شرایط زیر، حتماً فاصله ایمنی را با خودرو جلویی حفظ کنید:

● هنگام رانندگی در جاده‌های گلی، شنی یا برفی.

● هنگام رانندگی با زنجیر چرخ.

● هنگام رانندگی در جاده‌های ناهموار

● هنگام رانندگی در جاده‌های پر دست‌انداز.

■ شرایطی که TRC/VSC ممکن است به طور مؤثر عمل نکند:

در جاده‌های لغزنده، حتی اگر سیستم TRC/VSC در حال کار باشد، ممکن است نتواند کنترل جهت و نیروی مورد نیاز را تأمین کند. لطفاً در صورت از دست دادن احتمالی پایداری و قدرت خودرو را با احتیاط برانید.

■ شرایطی که سیستم کمکی حرکت در پیچ ممکن است به طور مؤثر عمل نکند. از این رو، بیش از حد به این سیستم اعتماد نکنید.

● هنگام شتاب‌گیری در سراشیبی یا جاده‌های لغزنده، ممکن است سیستم کمکی حرکت در پیچ به طور مؤثر عمل نکند.

● هنگامی که سیستم کمکی حرکت در پیچ مکرراً کار می‌کند، ممکن است برای اطمینان از کارکرد صحیح ترمزها، سیستم TRC و VSC، متوقف شوند.

■ شرایطی که سیستم کنترل شروع حرکت در سربالایی ممکن است به طور مؤثر عمل نکند:

● به سیستم کمکی شروع حرکت در سربالایی زیاد اعتماد نکنید. ممکن است در شیب‌های تند و جاده‌های یخ‌زده، این سیستم به طور مؤثر عمل نکند.

● برخلاف ترمز پارک برقی، سیستم کنترل شروع حرکت در سربالایی نمی‌تواند خودرو را برای مدت طولانی در حالت توقف نگه دارد. از این سیستم برای پارک کردن در شیب استفاده نکنید، زیرا ممکن است باعث حادثه شود.

■ هنگامی که TRC/VSC فعال است:

چراغ نشانگر لغزش چشمک می‌زند. با دقت رانندگی کنید، رانندگی بی‌دقت ممکن است باعث حادثه شود. هنگامی که چراغ نشانگر چشمک می‌زند، با دقت بیشتری رانندگی کنید.

■ هنگامی که سیستم TRC/VSC خاموش است:

با احتیاط بیشتری رانندگی کنید و سرعت خودرو را متناسب با شرایط جاده تنظیم کنید. سیستم‌های TRC/VSC می‌توانند ثبات و نیروی رانندگی را تضمین کنند، بنابراین مگر در مواقع ضروری، آن‌ها را خاموش نکنید.

هشدار 

تعووض لاستیک

اطمینان حاصل کنید که تمام لاستیک‌ها دارای مشخصات، برند و الگوی آج مشخص شده و ظرفیت بار کل هستند. همچنین مطمئن شوید که لاستیک‌ها تا فشار توصیه شده باد شده‌اند.

در صورتی که از لاستیک‌های مختلف استفاده شود، سیستم‌های ABS، TRC و VSC نمی‌توانند به درستی کار کنند. برای جزئیات بیشتر در مورد تعویض لاستیک یا چرخ، با نمایندگی مجاز تماس بگیرید.

مدیریت لاستیک و سیستم تعلیق

استفاده از لاستیک‌های معیوب یا تغییرات در سیستم تعلیق می‌تواند بر سیستم‌های کمکی رانندگی تأثیر بگذارد و ممکن است باعث خرابی سیستم شود.

سیستم ترمز برخورد ثانویه

به سیستم ترمز برخورد ثانویه اعتماد نکنید. این سیستم برای کاهش آسیب‌های احتمالی ناشی از برخورد ثانویه طراحی شده است، اما بسته به شرایط مختلف، اثرات متفاوتی دارد. اعتماد بیش از حد به این سیستم ممکن است منجر به آسیب جدی یا حتی مرگ شود.

- از شتاب مکرر خودداری کنید. شتاب مکرر باعث تخلیه باتری هیبریدی (باتری کششی) و افزایش مصرف سوخت می‌شود. کمی رها کردن پدال گاز در حین رانندگی می‌تواند قدرت باتری را بازیابی کند.

هنگام ترمزگیری

مطمئن شوید که پدال ترمز را به سرعت و به آرامی فشار دهید. با کاهش سرعت، انرژی بیشتری بازیابی می‌شود.

ترافیک

شتاب و کاهش مکرر و انتظار طولانی در چراغ راهنمایی باعث کاهش مصرف سوخت می‌شود.

لطفاً قبل از حرکت به گزارش‌های ترافیکی گوش دهید و تا حد امکان از ازدحام ترافیک خودداری کنید. هنگام رانندگی در شلوغی ترافیک، کمی پدال ترمز را رها کنید تا خودرو به آرامی به جلو حرکت کند و در عین حال از استفاده بیش از حد از پدال گاز اجتناب کنید، به کنترل مصرف بیش از حد بنزین کمک می‌کند.

رانندگی در جاده‌های اصلی

در جاده‌های اصلی خودرو باید با سرعت ثابت حرکت کند. قبل از توقف در بانه عوارض یا مکان مشابه، زمان کافی برای رها کردن پدال گاز بگذارید و به تدریج پدال ترمز را فشار دهید. با کاهش سرعت، انرژی بیشتری بازسازی می‌شود.

نکاتی برای رانندگی با خودروهای هیبریدی

برای رانندگی اقتصادی و زیست محیطی خودروی خود به نکات زیر توجه کنید:

استفاده از حالت Eco

هنگام استفاده از حالت Eco، گشتاور مربوط به میزان پایین رفتن پدال گاز نرم‌تر از شرایط عادی است. علاوه بر این، عملکرد سیستم تهویه مطبوع (گرمایش/سرمایش) به حداقل می‌رسد و در نتیجه مصرف سوخت کمتر می‌شود (← ص. ۱۹۸)

استفاده از نشانگر سیستم هیبریدی

با ننگ داشتن نشانگر سیستم هیبریدی در منطقه Eco، رانندگی سازگار با محیط زیست امکان پذیر است. (← ص ۷۵، ۸۱)

عملکرد دسته دنده

هنگام توقف در پشت چراغ راهنمایی یا رانندگی در یک جاده شلوغ و غیره، دسته دنده را روی D قرار دهید. هنگام پارک کردن، دسته دنده را روی P قرار دهید. استفاده از دنده N باعث صرفه‌جویی در مصرف سوخت نمی‌شود. وقتی دسته دنده در موقعیت N است، موتور بنزینی کار می‌کند اما نمی‌تواند برق تولید کند. علاوه بر این، در هنگام استفاده از سیستم تهویه مطبوع و غیره شارژ باتری هیبریدی (باتری کششی) مصرف می‌شود.

عملکرد پدال گاز / ترمز

- لطفاً خودرو را پیوسته برانید. از شتاب و کاهش سرعت ناگهانی خودداری کنید. شتاب‌گیری و کاهش سرعت تدریجی باعث استفاده کارآمدتر از موتور الکتریکی (موتور کششی) و بدون مصرف توان موتور بنزینی می‌شود.

نکات سودمند برای رانندگی در زمستان

قبل از رانندگی در زمستان، لطفاً آمادگی‌ها و بررسی‌های لازم را انجام دهید. حتماً خودرو را به گونه‌ای برانید که با شرایط آب و هوایی زمستان سازگار باشد.

آمادگی برای رانندگی در زمستان

- از مایع و روغن مناسب برای دمای معمول فضای باز استفاده کنید:
- روغن موتور
- مایع خنک‌کننده موتور
- مایع شیشه‌شوی
- وضعیت باتری ۱۲ ولت توسط تکنسین بررسی شود.
- نصب چهار لاستیک زمستانی یا خرید یک مجموعه زنجیر چرخ برای لاستیک‌های جلو
- اطمینان حاصل کنید که تمامی لاستیک‌ها دارای مشخصات و برند یکسانی هستند و زنجیر چرخ با مشخصات لاستیک‌ها مطابقت دارد.

هشدار

- رانندگی با خودرو مجهز به لاستیک‌های زمستانی لطفاً برای کاهش خطر تصادف به موارد زیر توجه کنید. در غیراین صورت، ممکن است خودرو کنترل خود را از دست داده و منجر به آسیب جدی یا حتی مرگ شود.
- استفاده از لاستیک‌هایی با مشخصات تعیین شده
- حفظ فشار باد توصیه شده
- هنگام رانندگی از سرعت مجاز جاده و حداکثر سرعت مجاز برای لاستیک‌های زمستانی تجاوز نکنید.
- از لاستیک‌های زمستانی برای تمامی چرخ‌ها استفاده کنید و نه فقط برخی از آنها

تهویه مطبوع

فقط در صورت لزوم از تهویه مطبوع استفاده کنید. این به کاهش مصرف بیش از حد بنزین کمک می‌کند.

تابستان: هنگامی که دمای محیط بالا است، از حالت هوای چرخشی استفاده کنید. این به کاهش بار سیستم تهویه مطبوع و کاهش مصرف سوخت کمک می‌کند.

زمستان: از آنجایی که موتور بنزینی گرم می‌شود و به طور خودکار خاموش نمی‌شود تا دمای داخل خودرو بالا برود، در نتیجه باعث افزایش مصرف سوخت می‌شود. بنابراین، با اجتناب از استفاده بیش از حد از بخاری می‌توان مصرف سوخت را بهبود بخشید.

بررسی فشار باد لاستیک

حتماً فشار باد لاستیک را به طور مستمر بررسی کنید. فشار نامناسب لاستیک باعث افزایش مصرف سوخت می‌شود. علاوه بر این، از آنجایی که لاستیک‌های برفی اصطکاک بالایی دارند، مصرف سوخت را در هنگام استفاده در جاده‌های خشک افزایش می‌دهند. لطفاً از لاستیک‌های مناسب فصل مربوطه استفاده کنید.

بارگیری

بارگیری بیش از حد باعث افزایش مصرف سوخت می‌شود. از بارگیری غیر ضروری خودداری کنید. نصب باربند سقفی بزرگ نیز مصرف سوخت را افزایش می‌دهد.

گرم کردن موتور قبل از رانندگی

از آنجایی که موتور بنزینی در دمای پایین به طور خودکار روشن و خاموش می‌شود، نیازی به گرم کردن موتور نیست. علاوه بر این، رانندگی مکرر در مسافت‌های کوتاه باعث گرم شدن مکرر موتور و افزایش مصرف سوخت می‌شود.

- تمام یخ یا برفی که ممکن است روی چراغ‌های بیرونی، آینه‌های بغل، پنجره‌ها، سقف، زیرشاسی، اطراف لاستیک‌ها یا ترمز جمع شده باشد، پاک کنید.
- قبل از سوار شدن به خودرو، تمام برف یا گل روی کفش‌ها را پاک کنید.

در حین رانندگی

به آرامی سرعت بگیرید و فاصله ایمنی را با خودرو جلویی حفظ کنید و سرعت خودرو را با توجه به شرایط جاده تنظیم کنید.

هنگام پارک

- حالت خودکار ترمز پارک برقی را خاموش کنید. --- در غیر این صورت ممکن است ترمز پارک برقی یخ بزند و به طور خودکار رها نشود.

همچنین از عملکردهای زیر استفاده نکنید زیرا ممکن است ترمز پارک برقی به طور خودکار حتی در صورت خاموش بودن حالت خودکار عمل کند.

- سیستم نگه داشتن ترمز
 - خودرو را متوقف کنید و دسته دنده را بدون فعال کردن ترمز پارک برقی به موقعیت P تغییر دهید. ممکن است ترمز پارک برقی یخ بزند و آزاد نشود. اگر هنگام پارک، ترمز پارک برقی فعال نمی‌شود، حتماً پشت چرخ‌ها مانع قرار دهید. در غیر این صورت ممکن است خودرو خطری به صورت غیر منتظره ایجاد کند و حرکت نموده و باعث تصادف شود.
- هنگامی که ترمز پارک برقی در حالت خودکار است، پس از تغییر دسته دنده به موقعیت P، ترمز پارک برقی را رها کنید. (ص. ۱۳۹)

هشدار

■ رانندگی با خودرو مجهز به زنجیر چرخ

برای کاهش خطر تصادف به موارد زیر توجه کنید. در غیر این صورت، ممکن است خودرو به طور ایمن حرکت نکند و منجر به آسیب جدی یا حتی مرگ شود.

- هنگام رانندگی، از سرعت مجاز برای زنجیر چرخ و یا km/h 50 (هر کدام کمتر است) تجاوز نکنید.
- از رانندگی در جاده‌های ناهموار یا پر از چاله خودداری کنید.
- از شتاب ناگهانی، تغییر جهت ناگهانی، ترمز اضطراری و تغییر دنده‌هایی که منجر به ترمز موتور اضطراری می‌شود، اجتناب کنید.
- قبل از ورود به پیچ‌ها، سرعت خود را به میزان کافی کاهش دهید تا بتوانید کنترل خودرو را حفظ کنید.
- از سیستم LTA (سیستم کمک رانندگی بین خطوط) استفاده نکنید.

توجه

■ تعمیر یا تعویض لاستیک‌های زمستانی

لطفاً برای تعمیر یا تعویض لاستیک‌های زمستانی با نمایندگی مجاز یا فروشنده مجاز لاستیک تماس بگیرید.

پایده کردن و نصب لاستیک‌های زمستانی می‌تواند بر عملکرد سیستم تشخیص فشار باد لاستیک و ارسال‌کننده سیگنال تأثیر بگذارد.

قبل از رانندگی

با توجه به شرایط رانندگی، اقدامات زیر را انجام دهید :

- پنجره‌های یخ‌زده را به زور باز نکنید یا تیغه‌های برف‌پاک‌کن یخ‌زده را حرکت ندهید. روی قسمت یخ‌زده آب گرم بریزید تا یخ ذوب شود. بلافاصله آب را پاک کنید تا از یخ‌زدگی مجدد جلوگیری شود.
- برای اطمینان از عملکرد صحیح فن سیستم کنترل دما، همه برف‌ها را از ورودی هوای جلو پنجره پاک کنید.

قوانین و مقررات مربوط به استفاده از زنجیر چرخ

با توجه به منطقه و نوع جاده، قوانین استفاده از زنجیر چرخ ممکن است متفاوت باشد. قبل از نصب زنجیر چرخ، حتماً قوانین محلی را بررسی کنید.

■ نصب زنجیر چرخ

هنگام نصب و باز کردن زنجیر چرخ، لطفاً به موارد زیر توجه کنید:

- در محل ایمن زنجیر چرخ را نصب و باز کنید.
- زنجیر چرخ را فقط بر روی لاستیک‌های جلو نصب کنید. لطفاً زنجیر چرخ را بر روی لاستیک‌های عقب نصب نکنید.
- زنجیر چرخ را تا حد ممکن بر روی لاستیک‌های جلو محکم کنید. پس از ۰/۵ تا ۱ کیلومتر رانندگی، مجدداً زنجیر چرخ را محکم کنید.
- زنجیر چرخ را مطابق با دستورالعمل‌های همراه زنجیر نصب کنید.

توجه ⚠

■ نصب زنجیر چرخ

پس از نصب زنجیر چرخ، سیستم تشخیص فشار باد لاستیک و ارسال کننده سیگنال ممکن است به درستی کار نکنند.

- اگر هنگام پارک، ترمز پارک برقی فعال نمی‌شود، مطمئن شوید که دسته دنده از P حرکت نمی‌کند.
- در هوای سرد اگر خودرو را با ترمز خیس پارک کنید، ممکن است ترمزها یخ بزند.
- *: اگر بخواهید بدون فشار دادن پدال ترمز دسته دنده را از موقعیت P به موقعیت دیگری تغییر دهید، دسته دنده قفل خواهد ماند. اگر بتوان در این شرایط، دسته دنده را از موقعیت P خارج کرد، ممکن است سیستم قفل تعویض دنده دچار مشکل شده باشد. فوراً با نمایندگی مجاز تماس بگیرید تا خودرو بررسی شود.

انتخاب زنجیر چرخ

هنگام نصب زنجیر چرخ، لطفاً از زنجیر چرخ با اندازه صحیح استفاده کنید. اندازه زنجیر چرخ باید با توجه به مشخصات هر لاستیک تنظیم شود.

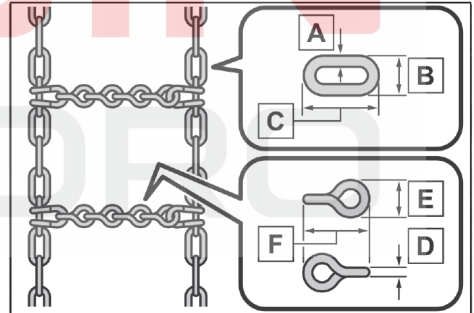

انواع زنجیرها:

- A** قطر زنجیر جانبی: 3 mm
- B** عرض زنجیر جانبی: 10 mm
- C** طول زنجیر جانبی: 30 mm
- D** قطر زنجیر متقاطع: 4 mm
- E** عرض زنجیر متقاطع: 14 mm
- F** طول زنجیر متقاطع: 25 mm

MOIN
KHODRO

۵-۱. استفاده از سیستم تهویه مطبوع و

بخارزدایی

سیستم تهویه مطبوع خودکار ۲۱۲

۵-۲. استفاده از چراغ‌های داخلی

فهرست چراغ‌های داخلی ۲۲۱

۵-۳. استفاده از محفظه‌های نگهدارنده

فهرست محفظه‌های نگهدارنده ۲۲۳

صندوق عقب ۲۲۶

۵-۴. سایر تجهیزات داخل خودرو

سایر تجهیزات داخل خودرو ۲۲۷

MOIN
KHODRO

سیستم تهویه مطبوع خودکار

کنترل کننده تهویه مطبوع

کنترل پنل تهویه مطبوع

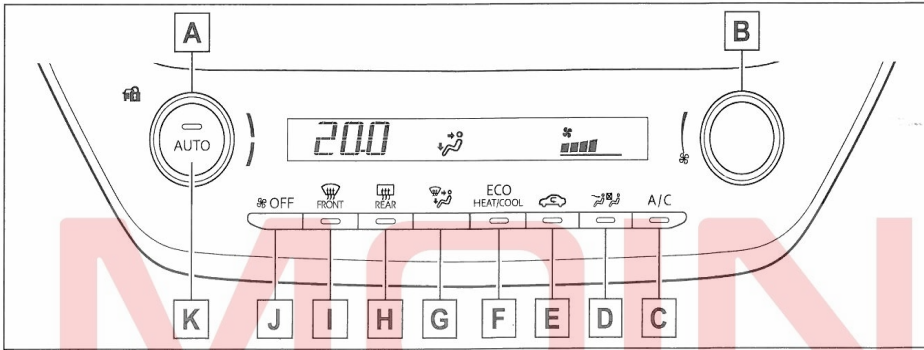

A کلید کنترل دما

B کلید کنترل سرعت فن

C کلید "A/C" (فعال کردن کمپرسور کولر)

D کلید حالت S-FLOW

E کلید حالت ورود هوای تازه / گردش هوای داخلی

F کلید حالت تهویه مطبوع سازگار با محیط زیست

G کلید کنترل حالت جریان هوا

H کلید گرمکن (بخارزدایی) شیشه عقب

I کلید بخارزدایی شیشه جلو

J کلید روشن / خاموش

K کلید حالت خودکار

■ تنظیم دما

با چرخاندن دکمه کنترل دما به سمت راست (گرم تر) یا به سمت چپ (سردتر)، دما را تنظیم کنید. اگر دکمه A/C را فشار ندهید، سیستم باد طبیعی یا گرم می‌دهد.

■ تنظیم سرعت فن

برای تنظیم سرعت فن، دکمه کنترل سرعت فن را در

جهت عقربه‌های ساعت (افزایش) یا خلاف جهت عقربه‌های ساعت (کاهش) بچرخانید.

کلید OFF را فشار دهید تا فن خاموش شود.

■ تغییر حالت‌های جریان هوا

کلید کنترل حالت جریان هوا را فشار دهید.

هر بار که این کلید را فشار دهید، حالت جریان هوا به صورت زیر تغییر می‌کند.

اگر حالت هوا در حال حاضر روی حالت گردش هوای داخلی تنظیم شده است، آن را به حالت ورود هوای تازه تغییر دهید.

افزایش جریان هوا و افزایش دما به سرعت شیشه جلو و شیشه‌های کناری را بخارزدایی می‌کند.

با فشردن مجدد کلید بخارزدایی شیشه جلو، عملکرد متوقف می‌شود.

هنگامی که کلید بخارزدایی شیشه جلو روشن است، چراغ نشانگر آن روشن می‌شود.

■ گرم‌کن (بخارزدایی) شیشه عقب

می‌توان از این کلید برای بخار زدایی شیشه عقب استفاده کرد.

کلید بخارزدایی شیشه عقب را فشار دهید.

- عملکرد بخارزدایی پس از مدتی به طور خودکار خاموش می‌شود.

با روشن شدن کلید بخارزدایی شیشه عقب، چراغ نشانگر روی کلید روشن می‌شود.

■ حالت تهویه مطبوع سازگار با محیط زیست

در هنگام کنترل تهویه مطبوع، مانند کاهش سرعت فن و غیره کاهش مصرف سوخت را در اولویت قرار دهید.

کلید حالت تهویه مطبوع سازگار با محیط زیست را فشار دهید.

هنگامی که حالت تهویه مطبوع سازگار با محیط زیست فعال است، چراغ نشانگر روی کلید حالت تهویه مطبوع سازگار با محیط زیست روشن می‌شود.

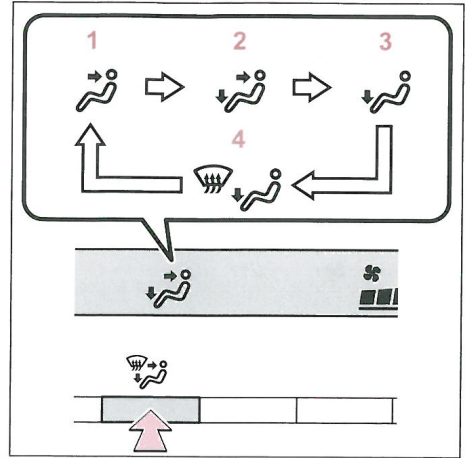

1 رو به صورت

2 رو به صورت و پا

3 رو به پا

4 رو به پا و عملکرد بخارزدایی شیشه جلو

■ جابه‌جایی بین حالت ورود هوای تازه و حالت گردش هوای داخلی

کلید حالت گردش هوای داخلی را فشار دهید تا این حالت انتخاب شود.

چراغ نشانگر روی کلید روشن می‌شود.

کلید حالت ورود هوای تازه را فشار دهید تا به حالت ورود هوای تازه بروید.

چراغ نشانگر روی کلید حالت ورود هوای تازه روشن می‌شود.

■ تنظیم عملکردهای خنک‌کنندگی و رطوبت‌زدایی

"A/C" را فشار دهید. هنگامی که این عملکرد فعال می‌شود، چراغ نشانگر روی کلید A/C روشن می‌شود.

■ بخارزدایی شیشه جلو

می‌توان با استفاده از عملکرد بخارزدایی، شیشه جلو و شیشه‌های کناری جلو را بخارزدایی کرد.

کلید بخار زدایی شیشه جلو را فشار دهید.

کنترل‌های تهویه مطبوع روی صفحه سیستم صوتی

برای نمایش صفحه کنترل‌های تهویه مطبوع 22.0°C را روی نماد منو روی صفحه سیستم صوتی انتخاب کنید. 22.0°C

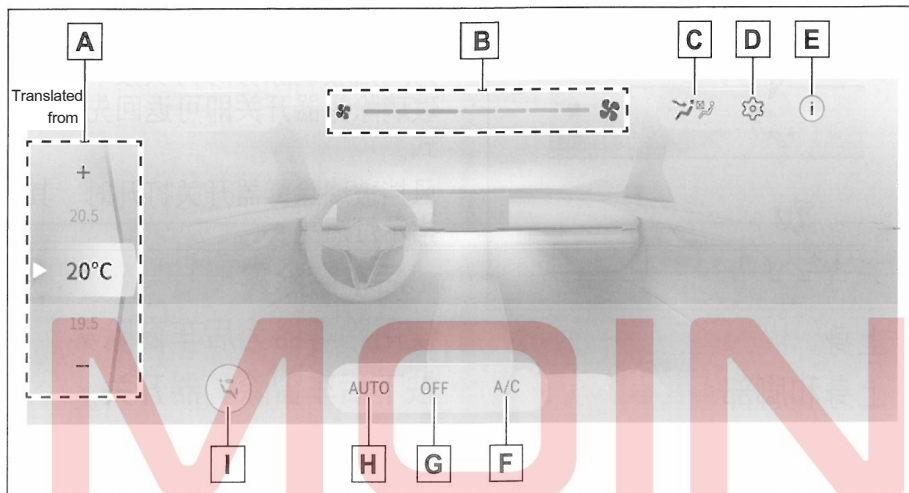

A کلید کنترل دما

B کلید کنترل سرعت فن

C کلید حالت S-FLOW (← ص. ۲۱۷)

D کلید کنترل انتخاب‌ها (← ص. ۲۱۵)

E کلید اطلاعات

F کلید "A/C"

G کلید "OFF"

H کلید حالت خودکار (← ص. ۲۱۷)

I کلید کنترل حالت جریان هوا

←
↘ : جریان به سمت صورت

←
↓ : جریان هوا به سمت صورت و پاها

↘
↓ : جریان هوا به سمت پاها

↘
↓ : جریان هوا به سمت پاها و عملکرد بخار زدایی شیشه جلو

■ تنظیم درجه حرارت

برای تنظیم دما + (گرم شدن) یا - (سرد کردن) را انتخاب کنید.

اگر کلید A/C انتخاب نشده است، سیستم هوای طبیعی یا هوای گرم را می‌دمد.

■ تنظیم سرعت فن

برای تنظیم سرعت فن (افزایش) یا (کاهش) را انتخاب کنید.

برای خاموش کردن فن "OFF" را انتخاب کنید

■ تنظیم عملکردهای خنک‌کننده و رطوبت زدایی

کلید A/C را انتخاب کنید

■ صفحه کنترل گزینه‌ها

برای نمایش صفحه کنترل گزینه‌ها، را انتخاب کنید. می‌توانید عملکرد را روشن و خاموش کنید.



A حالت تهویه مطبوع سازگار با محیط زیست را انتخاب کنید.

در هنگام کنترل تهویه مطبوع، مانند کاهش سرعت فن، کاهش مصرف سوخت را در اولویت قرار دهید.

B سوئیچ AUTO به تعویض حالت هوا متصل است. هنگامی که "AUTO" فعال است، حالت به طور خودکار بین حالت ورود هوای تازه و حالت گردش هوای داخلی تغییر می‌کند.

C اطلاعات نمایش داده می‌شود.

■ بخار گرفتگی شیشه

● هنگامی که رطوبت داخل خودرو زیاد است، شیشه‌ها به راحتی بخار می‌گیرند. روشن کردن حالت ورود هوای تازه کلید "A/C"، هوا را رطوبت زدایی می‌کند و به طور مؤثر بخار شیشه جلو را از بین می‌برد.

● اگر کلید "A/C" خاموش باشد، ممکن است پنجره‌ها راحت‌تر بخار بگیرند.

● اگر از حالت گردش هوای داخلی استفاده شود، ممکن است پنجره‌ها بخار بگیرند.

■ هنگام رانندگی در جاده‌های پرگرد و غبار،

تمام پنجره‌ها را ببندید. اگر همچنان پس از بستن شیشه‌ها، گرد و غبار وارد خودرو شود، توصیه می‌شود حالت ورودی هوا را روی حالت گردش هوای داخلی قرار دهید و سرعت فن را روی هر تنظیمی غیر از خاموش بودن تنظیم کنید.

■ حالت ورود هوای تازه/ گردش هوای داخلی

● توصیه می‌شود برای جلوگیری از ورود هوای کثیف به داخل خودرو و کمک به کاهش دمای داخل خودرو در زمانی که دمای بیرون بالا است، به طور موقت کلید حالت جریان هوا را روی حالت گردش هوای داخلی تنظیم کنید.

● در طول عملیات خنک‌کننده، تنظیم روی حالت گردش هوای داخلی، نیز به طور مؤثر دمای داخل خودرو را کاهش می‌دهد.

■ حالت تهویه مطبوع سازگار با محیط زیست

حالت تهویه مطبوع سازگار با محیط زیست زمانی فعال می‌شود که حالت رانندگی اکو با استفاده از کلید انتخاب حالت رانندگی انتخاب شود.

هنگامی که حالت رانندگی غیر از حالت رانندگی اکو انتخاب شده باشد، حالت تهویه مطبوع سازگار با محیط زیست ممکن است غیر فعال باشد.

■ عملکرد سیستم تهویه مطبوع در حالت Eco

- در حالت Eco، سیستم تهویه مطبوع برای بهینه سازی مصرف سوخت به صورت زیر کنترل می‌شود
- سرعت موتور و عملکرد کمپرسور را برای محدود کردن عملکرد گرمایش/سرمایش کنترل می‌کند
- وقتی حالت خودکار انتخاب می‌شود، سرعت فن محدود می‌شود

- برای بهبود عملکرد تهویه مطبوع، موارد زیر را انجام دهید:
 - سرعت فن را تنظیم کنید
 - حالت Eco را خاموش کنید (← ص. ۱۹۸)
 - حتی اگر حالت رانندگی روی حالت Eco تنظیم شده باشد، با فشار دادن کلید حالت Eco می‌توانید آن را غیرفعال کنید. (← ص. ۲۱۳)
- سیستم **nanoe™ X** (در صورت مجهز بودن)
 - سیستم تهویه مطبوع از ژنراتور **nanoe™** استفاده می‌کند. یون‌های کمی‌اسیدی نانو که در ذرات آب قرار دارند، از طریق دریچه وسط جلو سمت راننده آزاد می‌شوند و به تهویه هوای کابین کمک می‌کنند.
 - هنگامی که فن روشن می‌شود، سیستم **nanoe™ X** فعال می‌شود.
 - هنگامی که فن تحت شرایط زیر کار می‌کند، سیستم بهترین عملکرد را دارد. در صورت عوم رعایت شرایط زیر، عملکرد محدود خواهد شد.
 - از حالت وزش باد رو به صورت و پا یا رو به صورت استفاده شود.
 - دریچه وسط جلو سمت راننده باز باشد.
 - هنگامی که ذرات **nanoe™** تولید می‌شود، مقدار کمی ازن ساطع می‌شود و در برخی موارد ممکن است بوی اندکی هم تولید شود. با این حال مقدار آن در حد همان مقداری است که در طبیعت (مانند جنگل) وجود دارد و هیچ تأثیری بر سلامت افراد نمی‌گذارد.
 - ممکن است در حین کار صدای خفیفی شنیده شود. این نقص نیست.
 - **nanoe™** و لوگوی **nanoe™** علائم تجاری شرکت هلدینگ Panasonic است.
- * : بسته به شرایط دما و رطوبت، سرعت فن و جهت جریان هوا، سیستم **nanoe™ X** ممکن است عملکرد مطلوبی نداشته باشد.
- هنگامی که دمای بیرون تقریباً به صفر درجه سانتیگراد کاهش می‌یابد،
 - حتی اگر کلید A/C فشار داده شود، ممکن است عملکرد رطوبت زدایی کار نکند.

تهویه هوا

- برای ورود هوای تازه به خودرو، سیستم تهویه مطبوع را روی حالت ورود هوای تازه قرار دهید.
- در حین استفاده از سیستم تهویه مطبوع، ممکن است بوهای مختلفی در داخل و خارج خودرو وارد سیستم تهویه مطبوع شده و در آن جمع شود. این امر ممکن است باعث ایجاد بو از دریچه‌ها شود.
- کاهش بوی احتمالی سیستم تهویه مطبوع:
 - توصیه می‌شود قبل از خاموش کردن خودرو، سیستم تهویه مطبوع را روی حالت ورود هوای تازه قرار دهید.
 - بلافاصله پس از روشن کردن سیستم تهویه مطبوع در حالت اتوماتیک، ممکن است زمان شروع عملکرد فن برای مدت کوتاهی تاخیر داشته باشد.
- فیلتر تهویه مطبوع
 - ← ص. ۲۶۸
- سفارشی سازی
 - عملکردهای خاص را می‌توان سفارشی کرد. (← ص. ۳۳۴)

هشدار



جلوگیری از بخار گرفتن شیشه جلو

در آب و هوای بسیار مرطوب، از کلید بخارزدایی شیشه جلو در طول عملیات تهویه مطبوع استفاده نکنید. اختلاف دمای هوای بیرون و شیشه جلو باعث می‌شود سطح بیرونی شیشه جلو بخار گرفته و در نتیجه دید شما را مسدود کند.

■ زمانی که بخارزدای آینه بغل کار می‌کند، سطح آینه بغل را لمس نکنید زیرا داغ است و ممکن است باعث سوختگی شود.

توجه





از تخلیه شارژ باتری ۱۲ ولت جلوگیری کنید.

زمانی که موتور خاموش است، از سیستم تهویه مطبوع برای مدت طولانی و در مواقع غیرضروری استفاده نکنید.

فعال است، می‌توان از این کلید برای تغییر جهت جریان هوا استفاده کرد، یعنی جریان هوا را فقط به صندلی‌های جلو یا به همه صندلی‌ها هدایت کرد.

هنگامی که حالت به صورت دستی تغییر می‌کند، کنترل خودکار جریان هوا متوقف می‌شود.

برای تغییر جریان هوا،  را فشار دهید.

 را در صفحه سیستم صوتی انتخاب کنید یا روی صفحه کنترل تهویه مطبوع را فشار داده

و جریان هوا را تغییر دهید.

● چراغ نشانگر روشن: جریان هوا را فقط به صندلی‌های جلو هدایت کنید.

● چراغ نشانگر خاموش: جریان هوا مستقیم به همه صندلی‌ها

عملکرد کنترل خودکار جریان هوا

● برای حفظ محیط داخلی راحت، سیستم ممکن است بسته به دمای بیرون، جریان هوا را به سمت صندلی‌های بدون سرنشین هدایت کند.

● پس از روشن شدن موتور، اگر سرنشینان در خودرو حرکت کنند یا سوار یا از خودرو خارج شوند، سیستم ممکن است به درستی وجود سرنشینان روی صندلی را تشخیص ندهد، بنابراین کنترل خودکار جریان هوا ممکن است کار نکند.

عملکرد کنترل دستی جریان هوا

حتی اگر این عملکرد به صورت دستی روی حالت تمرکز تهویه هوا فقط به صندلی‌های جلو تغییر کند، اگر سرنشینی در صندلی‌های عقب باشند، جریان هوا به طور خودکار به همه صندلی‌ها هدایت می‌شود.

بازیابی کنترل خودکار جریان هوا

۱ وقتی چراغ نشانگر خاموش است دکمه استارت را در موقعیت OFF قرار دهید.

۲ بعد از ۶۰ دقیقه یا بیشتر، دکمه استارت را در موقعیت ON قرار دهید.

استفاده از حالت خودکار

۱ "AUTO" را در صفحه سیستم صوتی انتخاب کنید یا کلید حالت خودکار را در صفحه کنترل تهویه مطبوع فشار دهید.

۲ تنظیم دما را تنظیم کنید.

۳ کلید "OFF" را روی صفحه سیستم صوتی انتخاب کنید یا کلید OFF را در صفحه کنترل تهویه مطبوع فشار دهید تا عملکرد متوقف شود.

اگر تنظیم سرعت فن یا حالت جریان هوا فعال باشد، نشانگر حالت خودکار خاموش می‌شود، اما حالت خودکار در عملکردی در حال اجرا باقی می‌ماند.

با استفاده از حالت خودکار

سرعت فن به طور خودکار با توجه به تنظیمات دما و شرایط محیطی تنظیم می‌شود.

بنابراین فن بلافاصله پس از فشار دادن کلید حالت خودکار روشن نمی‌شود، و تا زمانی که گرمایش یا سرمایش آماده نشود، عملیات تأمین هوا شروع نمی‌شود.

حالت تمرکز بر تهویه هوای صندلی جلو (FLOW-5)

این عملکرد به طور خودکار جریان هوای تهویه مطبوع را کنترل نموده و اولویت را به صندلی‌های جلو می‌دهد. این کار از عملکرد غیر ضروری تهویه مطبوع جلوگیری می‌کند و به بهبود بهره‌وری سوخت کمک می‌کند.

حالت تمرکز بر تهویه هوای صندلی جلو در شرایط زیر عمل می‌کند.

● هیچ سرنشینی در صندلی‌های عقب شناسایی نشود.

● گرم‌کن شیشه جلو کار نکند.

هنگامی که حالت تمرکز بر تهویه هوای صندلی جلو فعال است، چراغ  روشن می‌شود.

■ فعال/غیرفعال کردن دستی حالت تمرکز بر تهویه هوای صندلی جلو

هنگامی که حالت تمرکز بر تهویه هوای صندلی جلو

نحوه عملکرد خروجی هوا

دریچه خروجی هوا

با توجه به حالت جریان هوای انتخاب شده، خروجی هوا و حجم هوا تغییر می کند.

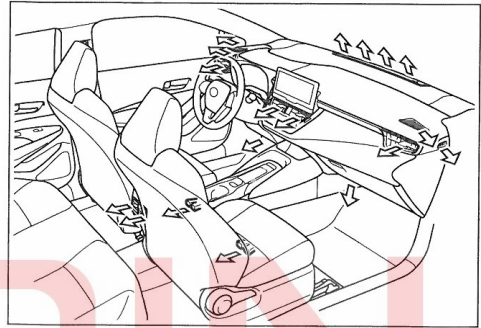

- 1 هدایت جریان هوا به سمت چپ یا راست، بالا و پایین
 - 2 باز کردن دریچه
 - 3 بستن دریچه
- ◀ سمت چپ جلو

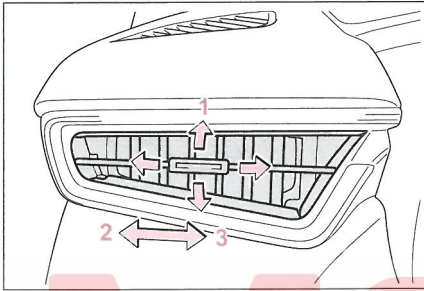

- 1 هدایت جریان هوا به سمت چپ یا راست، بالا یا پایین
 - 2 بستن دریچه‌ها
 - 3 باز کردن دریچه‌ها
- ◀ دریچه عقب

تنظیم موقعیت خروجی هوا و باز و بسته کردن خروجی هوا

◀ وسط - جلو

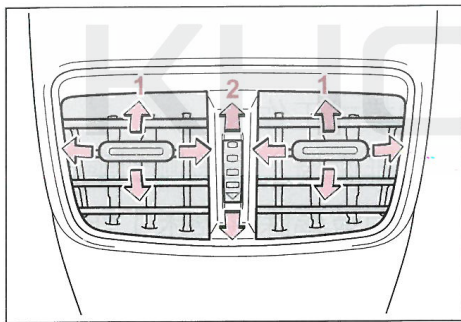
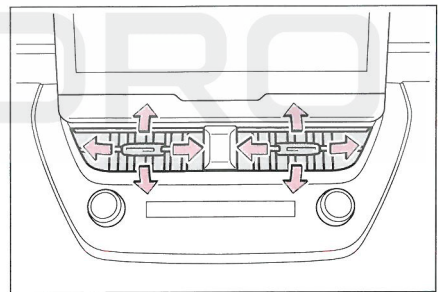

- 1 هدایت جریان هوا به سمت چپ، راست، بالا و پایین
- 2 باز کردن / بستن دریچه‌ها از طریق دکمه مدور

◀ سمت راست - جلو

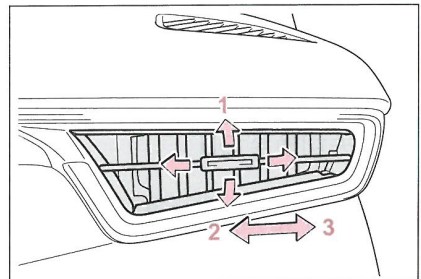

هشدار 

■ از عملکرد نادرست بخارزدای شیشه جلو جلوگیری کنید.

هر چیزی که ممکن است خروجی هوا را بپوشاند، روی داشبورد قرار ندهید. در غیر این صورت ممکن است جریان هوا را مسدود نموده و در نتیجه از بخارزدایی شیشه جلو جلوگیری کند.

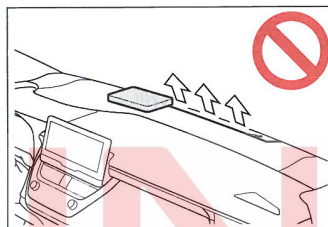

MOTIN
KHODRO

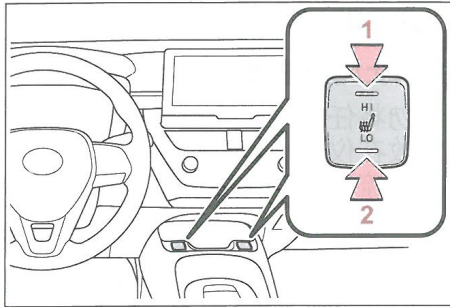

1 زیاد

2 کم

هنگامی که گرم‌کن صندلی روشن است، چراغ نشانگر روی کلید مربوطه روشن می‌شود. در صورت عدم استفاده، کلید را در موقعیت وسط قرار دهید تا چراغ نشانگر خاموش شود.

■ شرایط استفاده از گرم‌کن صندلی

دکمه استارت در موقعیت N باشد

⚠ هشدار

■ جلوگیری از گرمای بیش از حد و سوختگی جزئی

هنگام استفاده از گرم‌کن صندلی، لطفاً اقدامات احتیاطی زیر را رعایت کنید:

- هنگام استفاده از گرم‌کن صندلی، روی صندلی را با پتو یا بالشتک نپوشانید.
- از گرم‌کن صندلی به جز در مواقع لزوم استفاده نکنید.

گرم‌کن صندلی *

* در صورت مجهز بودن

شرایط استفاده از گرم‌کن صندلی

⚠ هشدار

■ جلوگیری از سوختگی جزئی

در صورت روشن بودن گرم‌کن صندلی، مراقب افراد زیر باشید:

- نوزادان، کودکان، سالمندان، بیماران و افراد دارای ناتوانی جسمی
- افراد دارای پوست حساس
- کسانی که احساس خستگی و خواب‌آلودگی دارند.
- کسانی که به دلیل نوشیدن الکل یا مصرف دارو (قرص‌های خواب‌آور) احساس خواب‌آلودگی دارند.

⚠ توجه

■ جلوگیری از آسیب به گرم‌کن صندلی

به هیچ وجه اجسام سنگین یا دارای سطوح ناهموار یا نوک تیز (مانند سوزن، میخ، ...) را روی صندلی قرار ندهید.

■ جلوگیری از تمام شدن شارژ باتری ۱۲ ولتی

هنگام خاموش بودن سیستم هیبریدی، از این آپشن خودرو استفاده نکنید.

دستوالعمل‌های لازم

فعال/غیرفعال کردن عملکرد

فهرست چراغ‌های داخلی

موقعیت چراغ‌های داخلی

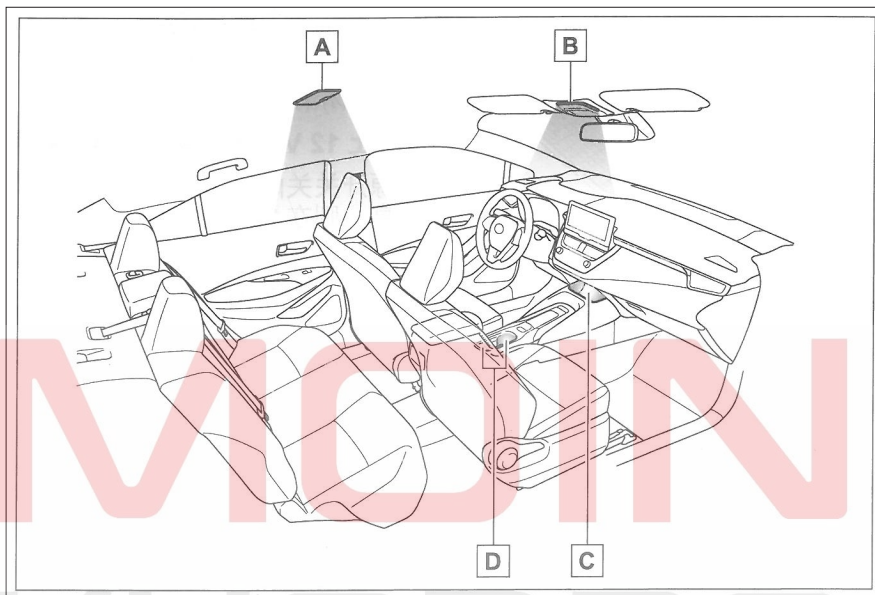

A چراغ‌های داخلی عقب (در صورت مجهز بودن) (ص. ۲۲۲)

چراغ‌های مطالعه عقب (در صورت مجهز بودن) (ص. ۲۲۲)

B چراغ‌های داخلی / مطالعه جلو (ص. ۲۲۱، ۲۲۲)

C چراغ مطالعه محفظه نگهداری کنسول وسط (در صورت مجهز بودن)

D چراغ جالیوانی (در صورت مجهز بودن)

عملکرد چراغ‌های داخلی

جلو ■

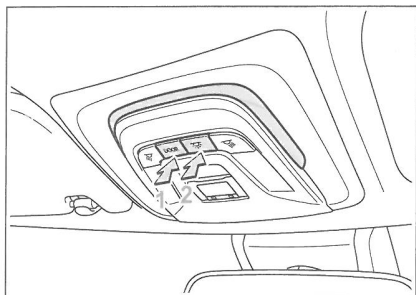

1 فعال / غیرفعال بودن موقعیت درب

هنگام فعال بودن موقعیت درب، این چراغ با باز شدن درب روشن می‌شود.

2 روشن / خاموش کردن چراغ

■ عقب (در صورت مجهز بودن)

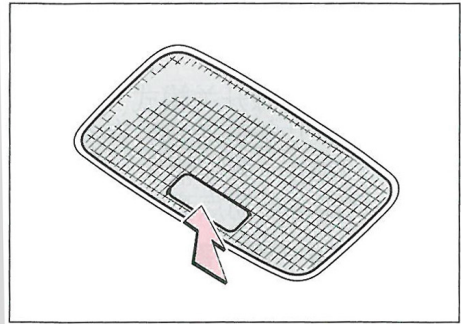

روشن / خاموش کردن چراغ

وقتی موقعیت درب فعال باشد، با باز شدن درب، این چراغ همراه با چراغ داخلی جلو روشن می‌شود.

چراغ مطالعه

■ جلو

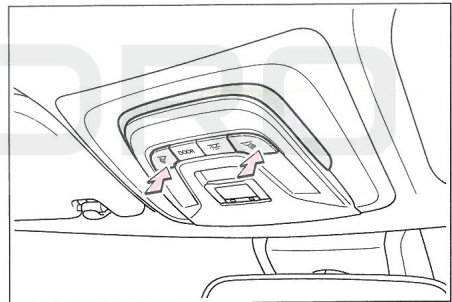

روشن / خاموش کردن چراغ

■ عقب (در صورت مجهز بودن)

روشن / خاموش کردن چراغ

با فعال بودن موقعیت درب، با باز شدن درب، چراغ‌های داخلی عقب روشن می‌شود.

■ سیستم روشنایی ورودی

چراغ‌های داخلی به طور خودکار بر اساس حالت دکمه استارت، حضور ریموت کنترل، قفل / باز کردن درب، باز بستن درب روشن / خاموش می‌شوند.

■ جلوگیری از تخلیه باتری ۱۲ ولت

هنگامی که دکمه استارت در موقعیت OFF است، اگر چراغ‌های داخلی همچنان روشن باشند، پس از ۲۰ دقیقه به طور خودکار خاموش می‌شوند.

■ شرایطی که ممکن است چراغ‌های داخلی به طور خودکار روشن شوند.

اگر کیسه هوای SRS باز شود (باد شود) یا یک برخورد شدید از عقب رخ دهد، چراغ‌های داخلی به طور خودکار روشن می‌شوند.

پس از حدود ۲۰ دقیقه، چراغ‌های داخلی به طور خودکار خاموش می‌شوند.

چراغ‌های داخلی را می‌توان به صورت دستی خاموش کرد. با این حال، برای پیشگیری از تصادف بیشتر، توصیه می‌شود که چراغ‌های داخلی تا اطمینان از ایمنی روشن بمانند.

(بسته به شدت و شرایط برخورد، ممکن است چراغ‌های داخلی به طور خودکار روشن نشوند).

■ سفارشی سازی

برخی از عملکردها را می‌توان سفارشی کرد.

(← ص ۳۳۴)

توجه ⚠

■ برای جلوگیری از اتمام شارژ باتری ۱۲ ولت

هنگامی که موتور روشن نیست، چراغ‌ها را برای مدت طولانی روشن نگذارید.

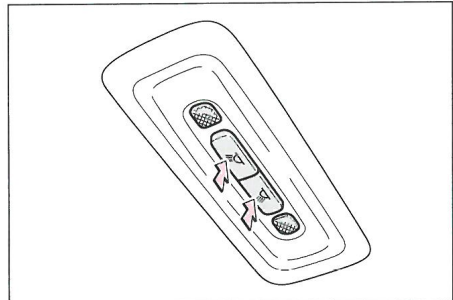

محل محفظه نگهدارنده

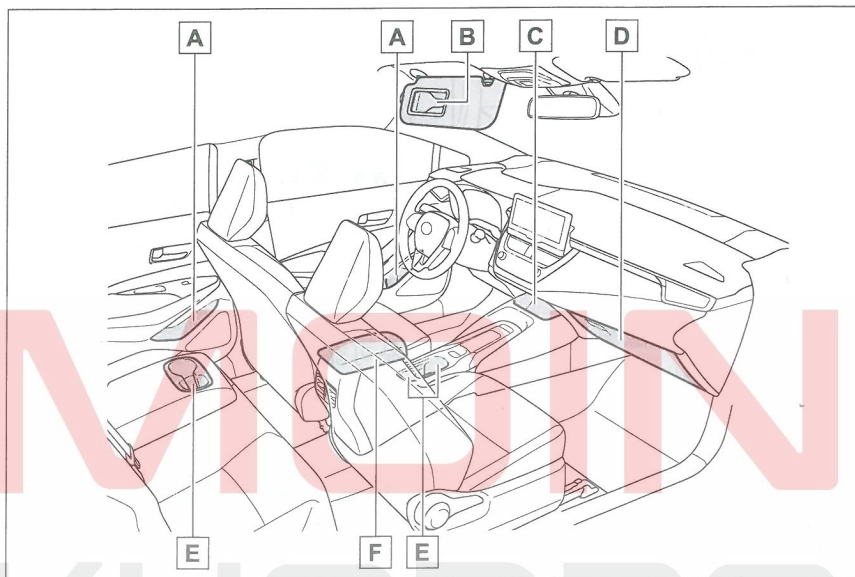

- A** جا بطری/ محفظه نگهداری رودری (← ص. ۲۲۴)
- B** جا کارتی (← ص. ۲۲۶)
- C** محفظه نگهداری کنسول وسط (← ص. ۲۲۵)
- D** جعبه داشبورد (← ص. ۲۲۴)
- E** جالیوانی (← ص. ۲۲۴)
- F** جعبه کنسول (← ص. ۲۲۵)

● فندک‌ها یا قوطی‌های اسپری ممکن است منفجر شوند، اگر با سایر وسایل ذخیره شده تماس پیدا کنند، ممکن است فندک آتش بگیرد یا قوطی اسپری گاز آزاد کند و باعث آتش‌سوزی شود.

هشدار

■ **اقلامی که نباید در محفظه‌های نگهدارنده، نگهداری شوند.**

لیوان، فندک یا قوطی اسپری را در محفظه نگهدارنده نگهداری نکنید، در غیر این صورت، زمانی که دمای داخل اتاق افزایش یابد، ممکن است شرایط زیر رخ دهد:

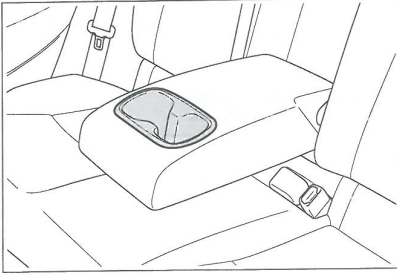

هشدار

■ مواردی که برای نگهداری در جالیوانی مناسب نیستند. به غیر از لیوان یا قوطی نوشابه چیز دیگری را در جالیوان قرار ندهید.

در صورت تصادف یا ترمز اضطراری، چنین وسایلی ممکن است از جالیوانی به بیرون پرتاب و باعث آسیب شوند. برای قوطی‌های حاوی نوشیدنی گرم، درب آن را تا حد ممکن بسته نگهدارید تا از سوختگی جلوگیری شود.

جالبطری / محفظه نگهداری رودری

◀ جلو

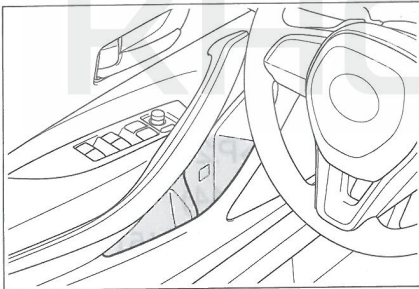

◀ عقب

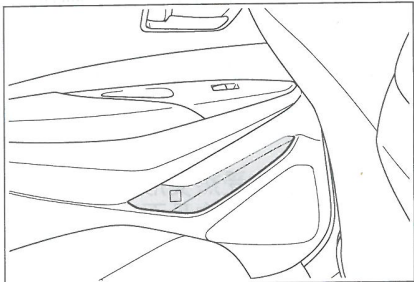

جعبه داشبورد

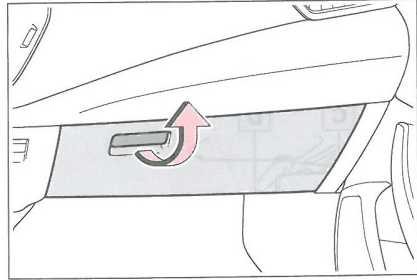

دستگیره را به سمت بالا بکشید تا جعبه داشبورد باز شود.

هشدار

■ اقدامات احتیاطی در هنگام رانندگی

جعبه داشبورد را بسته نگه دارید. در غیر این صورت، ممکن است در هنگام ترمز یا چرخش اضطراری، جعبه داشبورد یا وسایل ذخیره شده در آن به سرنشینان برخورد کرده و باعث بروز حادثه شود.

جالیوانی

◀ جلو

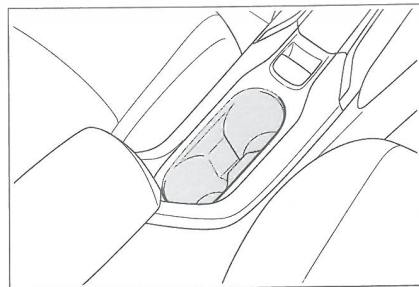

◀ عقب (در صورت مجهز بودن)

زیرآرنجی را پایین بکشید.

هشدار ⚠️

اقدامات احتیاطی در هنگام رانندگی

جعبه کنسول را بسته نگه دارید. در غیر این صورت ممکن است در صورت تصادف یا ترمز اضطراری باعث آسیب شود.

محفظة بدون درپوش

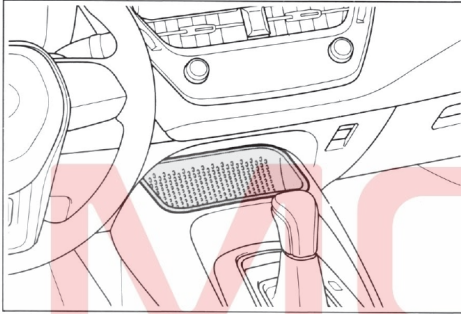

هشدار ⚠️

اقدامات احتیاطی در هنگام رانندگی

هنگام قرار دادن وسایل در محفظه بدون درپوش، اقدامات احتیاطی زیر را رعایت کنید. در غیر این صورت، ممکن است این وسایل در هنگام ترمز اضطراری یا چرخش از محفظه به بیرون پرتاب شوند. در این صورت ممکن است این موارد در عملکرد پدال اختلال ایجاد کنند یا حواس راننده را پرت کرده و باعث تصادف شوند.

- اقلامی که به راحتی جابه‌جا می‌شوند یا به راحتی از بین می‌روند را داخل محفظه بدون درپوش نگهداری نکنید.
- ارتفاع اقلام چیده شده داخل محفظه نباید از ارتفاع محفظه بیشتر باشد.
- اقلامی را که ممکن است از ارتفاع محفظه بلندتر باشند را داخل محفظه بدون درپوش قرار ندهید.

جا بطری

- هنگام نگهداری بطری‌ها، درب آن را سفت کنید.
- ممکن است به دلیل اندازه یا شکل بطری، امکان نگهداری آن در جا بطری وجود نداشته باشد.

توجه ⚠️

اقلامی که نباید در جا بطری نگهداری شوند.

بطری‌ها یا لیوان‌های بدون درب حاوی مایعات و لیوان‌های کاغذی را در جای بطری قرار ندهید. در غیر این صورت ممکن است مایع بریزد یا شیشه بشکند.

جعبه کنسول

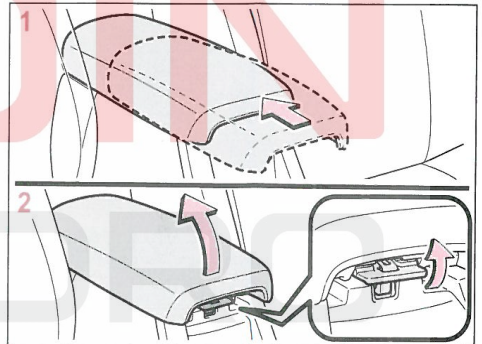

- 1 درپوش محفظه را تا عقب‌ترین موقعیت بکشید (در خودروهای مجهز به درپوش کنسول کشویی)
- 2 در حین بالا کشیدن زبانه، درپوش را بلند کنید.

عملکرد کشویی (در صورت مجهز بودن)

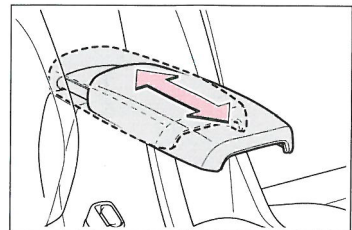

می‌توان درپوش جعبه کنسول را به سمت عقب و جلو لغزاند.

صندوق عقب

محفظة نگهداری کمکی

کفیوش را بلند کنید.

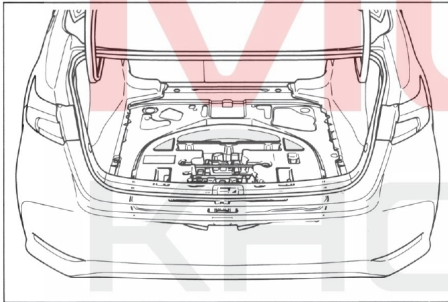
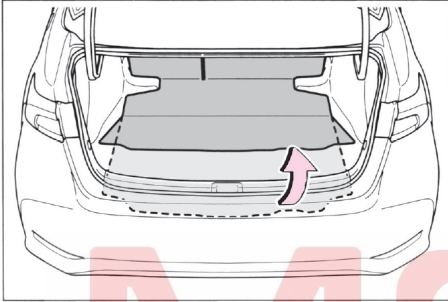

جا کارتی

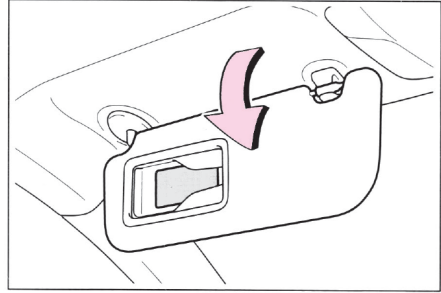

برای دستیابی به جا کارتی، آفتابگیر را پایین بکشید.

سایر تجهیزات داخل خودرو

پورت شارژ USB

پورت شارژ USB برای شارژ دستگاه‌هایی با ولتاژ ۵ ولت یا 3 آمپر استفاده می‌شود.

پورت شارژ USB فقط برای شارژ کردن است و نمی‌توان از آن برای انتقال داده یا به هر منظور دیگری استفاده نمود.

بسته به نوع دستگاه وصل شده، شارژر ممکن است به درستی کار نکند. قبل از استفاده از رابط شارژ USB، لطفاً به دفترچه راهنمای ضمیمه دستگاه مورد نظر مراجعه کنید.

نحوه استفاده از پورت شارژ USB

روى داشبورد

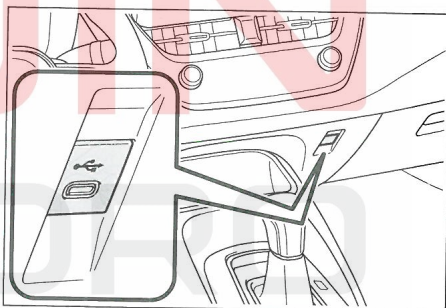

پشت کنسول وسط

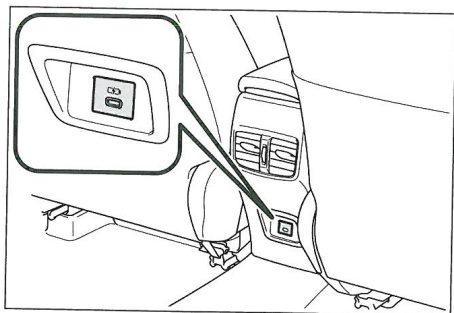

شرایط استفاده از پورت شارژ USB

دکمه استارت را در موقعیت ACC یا ON قرار دهید.

شرایطی که پورت شارژ USB به درستی کار نمی‌کند.

● در صورت اتصال دستگاهی با مصرف بیش از ۵ ولت یا 3 آمپر

● در صورت اتصال دستگاهی که برای برقراری ارتباط با کامپیوتر استفاده می‌شود، مانند دستگاه حافظه USB

● در صورتی که دستگاه متصل شده خاموش باشد (بسته به نوع دستگاه)

● در صورتی دمای داخل خودرو بالا باشد، مثلاً بعد از پارک خودرو زیر نور خورشید

نکاتی در مورد دستگاه‌های متصل

بسته به نوع دستگاه متصل ممکن است گاهی اوقات شارژ متوقف شده و سپس از سر گرفته شود.

توجه

برای جلوگیری از آسیب پورت شارژ USB

- از وارد کردن اشیای خارجی به پورت اجتناب کنید.
- از ورود آب یا مایعات دیگر به داخل پورت جلوگیری کنید.
- به پورت شارژ USB نیروی بیش از حد وارد نکنید یا به آن ضربه نزنید.
- پورت شارژ USB را جدا نکنید و تغییر ندهید.

جلوگیری از آسیب دستگاه‌های متصل

- دستگاه‌های قابل اتصال را در خودرو رها نکنید زیرا ممکن است دمای داخل اتاق بالا رفته و باعث آسیب به دستگاه‌های قابل اتصال شود.
- هنگام اتصال دستگاه، کابل آن را فشار ندهید و از اعمال نیروی بیش از حد به دستگاه خودداری نمایید.

جلوگیری از تخلیه شارژ باتری ۱۲ ولت

در هنگام خاموش بودن موتور، از پورت شارژ USB برای مدت طولانی استفاده نکنید.

سوکت برق

برای لوازم جانبی ۱۲ ولت با جریان کاری کمتر از ۱۰ آمپر، سوکت برق موجود است.

در حالی که زبانه را بالا می‌کشید، درپوش را به سمت بالا بلند کنید و سپس درپوش سوکت برق را باز کنید.

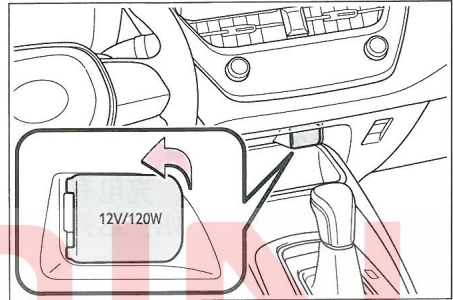

شرایط استفاده از سوکت برق

دکمه استارت در موقعیت ACC یا ON است.

هنگام توقف سیستم هیبریدی

دستگاه‌های الکترونیکی با قابلیت شارژ مانند باتری موبایل را جدا کنید.

اگر چنین دستگاه‌هایی همچنان به سیستم هیبریدی متصل باشد، ممکن است سیستم به درستی متوقف نشود.

⚠ توجه

جلوگیری از سوختن فیوز

از لوازم جانبی با جریان بالاتر از ۱۲ ولت و ۱۰ آمپر استفاده نکنید.

جلوگیری از آسیب به سوکت برق

وقتی از سوکت برق استفاده نمی‌کنید درپوش آن را ببندید. در غیر این صورت، ممکن است اجسام خارجی یا مایعات وارد سوکت برق شده و باعث اتصال کوتاه شوند.

جلوگیری از تخلیه باتری

در زمانی که موتور کار نمی‌کند، از سوکت برق برای مدت طولانی و غیرضروری استفاده نکنید.

آفتابگیر

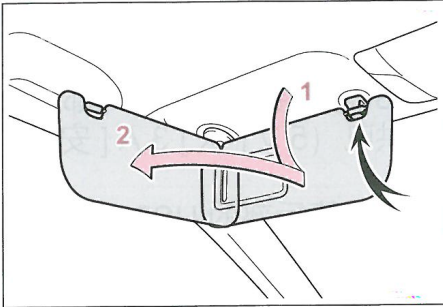

1 آفتابگیر را پایین بیاورید تا در موقعیت رو به جلو قرار گیرد.

2 آفتابگیر را پایین بیاورید، قلاب آن را باز کنید، و سپس آن را به کنار بچرخانید تا در موقعیت کناری قرار گیرد.

آینه آرایشی

درپوش را به صورت کشویی بکشید تا باز شود.

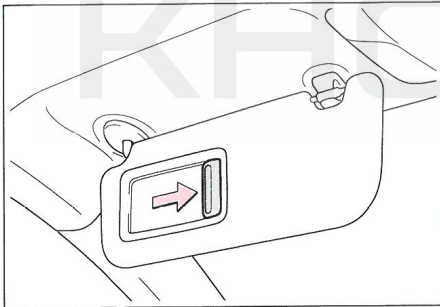

توجه 

■ جلوگیری از آسیب دستگیره کمکی

از آویزان کردن اجسام سنگین به دستگیره کمکی خودداری کنید

زیر آرنجی (در صورت مجهز بودن)

برای استفاده زیر آرنجی را به آسانی به سمت پایین بکشید.

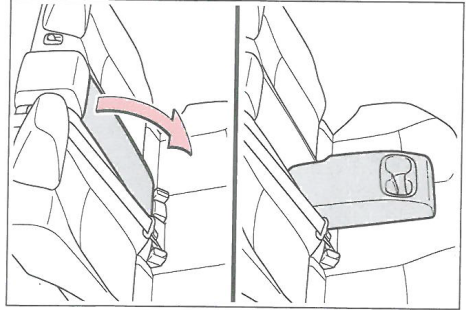

توجه 

■ برای جلوگیری از آسیب زیر آرنجی

به شدت روی زیر آرنجی فشار وارد نکنید.

دستگیره سقفی

هنگام نشستن روی صندلی می‌توانید از دستگیره نصب شده روی سقف برای حمایت از بدن خود استفاده کنید.

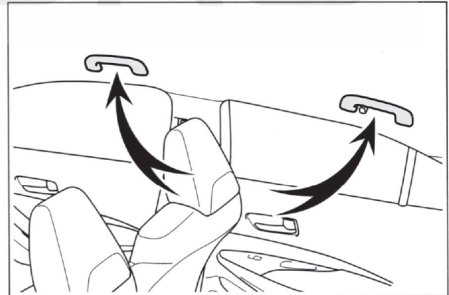

هشدار 

■ دستگیره کمکی

هنگام سوار یا خارج شدن از خودرو یا بلند شدن از روی صندلی از دستگیره کمکی استفاده نکنید.

MOIN
KHODRO

۶-۱. نگهداری و مراقبت

تمیز کردن و محافظت از بیرون خودرو ۲۳۲

تمیز کردن فضای داخلی خودرو ۲۳۴

۶-۲. سرویس و نگهداری

دستورالعمل‌های سرویس و نگهداری ۲۳۶

سرویس و نگهداری دوره‌ای ۲۳۸

۶-۳. سرویس و نگهداری قابل انجام توسط

مالک

اقدامات احتیاطی برای سرویس و نگهداری توسط

مالک ۲۴۴

درب موتور ۲۴۶

قرار دادن جک ۲۴۷

محفظه موتور ۲۴۸

لاستیک‌ها ۲۵۵

فشار باد لاستیک ۲۶۵

رینگ (چرخ) ۲۶۶

فیلتر سیستم تهویه مطبوع (فیلتر اتاق) ۲۶۸

تمیز کردن دریچه‌های ورودی باتری هیبریدی

(باتری کششی) ۲۶۹

باتری ریموت کنترل ۲۷۲

بررسی و تعویض فیوزها ۲۷۴

لامپ چراغ‌ها ۲۷۶

تمیز کردن و محافظت از بیرون خودرو

هر قطعه را متناسب با مواد سازنده آن به روشی مناسب تمیز کنید.

روش تمیز کردن

- تمیز کردن را از بالا به پایین شروع کرده، بدنه خودرو، چرخ‌ها و قسمت پایین خودرو را تمیز کنید تا از هرگونه آلودگی و گرد و خاک تمیز شود.
- با استفاده از اسفنج یا پارچه نرم مثل جیر، بدنه خودرو را تمیز کنید.
- برای لکه‌هایی که سخت پاک می‌شوند، از شوینده مخصوص شستشوی خودرو استفاده کرده و کاملاً آن را با آب بشویید.
- لکه‌های آب را خشک نمایید.
- زمانی که لایه ضد آب خودرو کهنه شد، خودرو را واکس بزنید.
- اگر قطرات آب روی سطح تمیز بدنه خودرو ایجاد می‌شود، بدنه خودرو را پس از خشک شدن، واکس بزنید.

کارواش اتوماتیک

- پیش از شستن خودرو، آینه‌های بغل را جمع کنید. شستشو را از جلوی خودرو آغاز کرده و قبل از رانندگی آینه‌های بغل را باز نمایید.
- فرچه‌های مورد استفاده در کارواش‌های اتوماتیک ممکن است سطح خودرو را خراشیده و به رنگ خودرو آسیب برسانند.

شستشو با فشار بالای آب

اجازه ندهید نازل کارواش خیلی به شیشه‌ها نزدیک شود. در غیر این صورت ممکن است آب وارد اتاق خودرو شود.

هنگام شستشوی خودرو

اگر دستگیره درب حین قراردادن ریموت در محدوده شناسایی خیس شود، ممکن است قفل درب به دفعات باز و بسته شود. در این صورت، حین شستشوی خودرو باید اقدامات اصلاحی زیر را انجام دهید:

- حین شستشوی خودرو، ریموت کنترل را در فاصله ۲ متری یا بیشتر، از خودرو قرار دهید. (مراقب باشید که ریموت کنترل دزدیده نشود).
- برای غیرفعال کردن سیستم ورود و استارت هوشمند، ریموت را در حالت صرفه‌جویی در مصرف باتری تنظیم نمایید. (← ص. ۱۰۰)

روکش تزئینی چرخ و رینگ چرخ

- لطفاً از مواد شوینده خنثی استفاده نموده و فوراً همه کثیفی‌ها را پاک کنید.
- بلافاصله پس از استفاده از مواد شوینده آن را با آب بشویید.
- اطمینان حاصل کنید که برای محافظت از رنگ در برابر آسیب اقدامات احتیاطی زیر را رعایت کنید.
- از شوینده‌های اسیدی، قلیایی یا ساینده استفاده نکنید.
- از برس سخت استفاده نکنید.
- هنگامی که چرخ‌ها داغ هستند (مثلاً پس از رانندگی یا پس از پارک در هوای گرم) از مواد شوینده روی چرخ‌ها استفاده نکنید.

لنت ترمز و کالیپر ترمز

اگر خودرو را با لنت ترمز یا دیسک ترمز خیس پارک کنید، ممکن است زنگ بزند و باعث گیر کردن آن‌ها شود. پس از شستن خودرو به آرامی برانید و قبل از پارک چندین بار ترمز کنید تا قطعات ترمز خشک شوند.

سپر

از پاک‌کننده‌های ساینده استفاده نکنید. این کار ممکن است خطر آسیب دیدن خودرو را نیز افزایش دهد.

قطعات آبکاری شده

- اگر کثیفی رانمی‌توان پاک کرد، آن را به روش زیر تمیز کنید:
- از محلول شوینده خنثی با غلظت حدود ۵ درصد برای خیس کردن پارچه نرم و پاک کردن کثیفی استفاده کنید.
- آب باقیمانده روی سطح را با یک پارچه خشک نرم پاک کنید.
- برای پاک کردن روغن از دستمال مرطوب الکلی یا مشابه آن استفاده کنید.

● سطح چراغ خودرو را واکس زنید. واکس ماشین ممکن است به لنز آسیب برساند.

■ جلوگیری از آسیب به بازوهای برف‌پاک‌کن

هنگام برداشتن بازوی برف‌پاک‌کن از روی شیشه جلو، ابتدا بازوی برف‌پاک‌کن سمت راننده را بلند کنید و سپس هنگام بازگرداندن برف‌پاک‌کن به حالت اولیه، ابتدا از سمت سرنشین شروع کنید.

■ هنگام شستشوی خودرو تحت فشار بالا

● هنگام شستن خودرو، از قرار دادن نازل‌های آب پرفشار به طور مستقیم به سمت دوربین یا اطراف آن خودداری کنید. ضربه ناشی از واتر جت‌های پرفشار ممکن است باعث اختلال در عملکرد دستگاه شود.

● از اسپری کردن مستقیم آب روی رادار پشت لوگو خودداری کنید، در غیر این صورت ممکن است باعث آسیب به تجهیزات شود.

● از تماس سر نازل با گردگیرها (روکش لاستیکی یا قسمت‌هایی که توسط سازنده با رزین پوشانده شده است)، کانکتورها یا قطعات زیر خودداری نمایید. هنگام قرار گرفتن قطعات در معرض فشار بالای آب ممکن است قطعات صدمه ببینند.

● قطعات مربوط به سیستم انتقال قدرت

● قطعات مربوط به فرمان

● قطعات مربوط به سیستم تعلیق

● قطعات مربوط به ترمز

● نازل تمیزکننده را حداقل ۳۰ سانتی متر از بدنه خودرو دور کنید، در غیر این صورت ممکن است قطعات رزین (مانند نوارهای محافظ و سپرها) تغییر شکل داده و آسیب ببینند.

● از پاشیدن آب به سمت پایین شیشه جلو اجتناب کنید. در صورت ورود آب به ورودی هوای سیستم تهویه مطبوع (که در نزدیکی قسمت پایین شیشه جلو قرار دارد) ممکن است تهویه مطبوع به درستی کار نکند.

● از واتر جت پرفشار برای تمیز کردن قسمت زیرین خودرو استفاده نکنید.

هشدار !

■ هنگام شستن خودرو

داخل محفظه موتور را با آب شستشو ندهید در غیر اینصورت ممکن است باعث آتش گرفتن قطعات الکتریکی شود.

■ پیشگیری‌های مرتبط با لوله آگزوز

گازهای خروجی آگزوز منجر به داغ شدن بسیار زیاد لوله آگزوز می‌گردد.

حین شستن خودرو مراقب باشید پیش از خنک شدن کامل به لوله آگزوز دست نزنید چرا که منجر به سوختگی می‌گردد.

توجه !

■ جلوگیری از آسیب رنگ و خوردگی بدنه و قطعات (چرخ‌های آلومینیومی و غیره)

● در شرایط زیر باید خودرو فوراً تمیز شود:

● پس از رانندگی در ساحل

● پس از رانندگی در جاده‌های نمک قلیایی

● اگر ذرات زغال سنگ یا شیره درخت به سطح رنگ چسبیده باشد.

● در صورت وجود حشرات مرده، فضولات حشرات یا فضولات پرندگان روی سطح رنگ

● پس از راندن خودرو در منطقه‌ای آلوده به خاکستر زغال سنگ، دود نفت، پودر آهن یا مواد شیمیایی

● اگر خودرو به شدت گرد و غبار یا گل آلود است.

● اگر مایعاتی مانند بنزین و بنزین روی سطح رنگ پاشیده شود.

● در صورت کنده شدن یا خراشیدگی رنگ، لطفاً فوراً آن را تعمیر کنید.

● برای جلوگیری از خوردگی رینگ‌ها، هنگام نگهداری آن‌ها، تمام کثیفی‌ها را پاک کرده و در محیطی با رطوبت کم نگهداری کنید.

■ تمیز کردن چراغ‌های بیرونی

● هنگام نظافت مراقب باشید از مواد آلی یا برس‌های سخت برای نظافت استفاده نکنید. در غیر این صورت ممکن است سطح چراغ خودرو آسیب ببیند.

تمیز کردن فضای داخلی خودرو

هر قطعه را متناسب با مواد سازنده آن به روشی مناسب تمیز کنید.

محافظت از فضای داخلی خودرو

- با استفاده از جاروبرقی آشغال و گرد و خاک را تمیز نمایید. سطح کثیف را با پارچه مرطوب و آب ولرم تمیز کنید.
- جهت تمیز کردن سطوحی که هنوز کثیف می‌باشند از محلول آب رقیق شامل یک درصد شوینده خنثی استفاده نمایید. پس از آن آب اضافی را با استفاده از پارچه نمدار برطرف کرده و سپس هرگونه لکه باقی مانده از شوینده را پاک نمایید.

کفپوش

شوینده‌های متفاوتی در بازار وجود دارد. از اسفنج یا فرچه برای تمیز کردن کف استفاده نمایید. کف را به صورت دایره‌ای روی سطح بمالید. از آب استفاده نکنید. کف را روی سطوح کثیف بمالید و اجازه دهید خشک شود.

کمربندهای ایمنی

کمربندهای ایمنی را با استفاده از پارچه یا اسفنج آغشته به محلول صابون و آب ولرم تمیز نمایید. همچنین به طور مرتب کمربندها را از نظر پوسیدگی، ساییدگی یا پارگی شدید کنترل کنید.

هشدار

ریختن آب درون فضای داخلی خودرو

- از ریختن یا پاشیدن مایعات درون خودرو، مانند روی کف خودرو، باتری هیبریدی (باتری کششی)، درپچه‌های ورودی هوا، و محفظه بار جلوگیری کنید (ص. ۲۳۴)

وجود آب ممکن است باعث خرابی یا آتش سوزی در اجزای الکتریکی باتری هیبریدی شود.

- از خیس شدن قطعات سیستم کیسه هوا یا سیم‌کشی‌های درون خودرو جلوگیری نمایید. (ص. ۲۶)
- نقص الکتریکی می‌تواند منجر به باز شدن کیسه‌های هوا یا عدم عملکرد صحیح آن‌ها و در نتیجه آسیب‌های جسمی جدی یا حتی مرگ گردد.

تمیز کردن داخل خودرو (به ویژه پتل جلو داشبورد)

از واکس یا پولیش استفاده نکنید. پتل جلو داشبورد ممکن است تصویر شیشه جلو را منعکس کرده، دید راننده را محدود و منجر به تصادف و آسیب جسمی جدی یا حتی مرگ گردد.

توجه

مواد شوینده

- از شوینده‌های زیر استفاده نکنید، چرا که منجر به تغییر رنگ داخل خودرو یا آسیب دیدن قسمت‌های رنگ شده خودرو می‌شود:

- غیر از صندلی: مواد طبیعی مثل بنزن یا بنزین، حلال‌های اسیدی یا قلیایی، رنگ یا سفیدکننده
- صندلی‌ها: حلال‌های اسیدی یا قلیایی مثل تینر، بنزن، الکل
- فرمان: رقیق‌کننده‌ها و پاک‌کننده‌های الکی، مواد شوینده و سایر مواد آلی

- از واکس پولیش یا تمیزکننده‌های پولیشی استفاده نکنید. جلو داشبورد یا بخش‌های داخلی پوشیده از رنگ ممکن است صدمه ببیند.

جلوگیری از صدمه دیدن سطوح چرمی

برای جلوگیری از صدمه دیدن سطوح چرمی و خراب شدن چرم، پیشگیری‌های زیر را در نظر بگیرید:

- هرگونه آشغال یا کثیفی را بلافاصله از روی چرم تمیز نمایید.
- از قرار دادن خودرو در معرض آفتاب مستقیم برای مدت طولانی خودداری نمایید؛ به ویژه در تابستان خودرو را در سایه پارک نمایید.

تمیز کردن قسمت‌های چرمی

- هرگونه آشغال را با استفاده از جارو برقی تمیز نمایید.
- یک پارچه نرم را با مواد شوینده رقیق خیس کنید. پس از خیس شدن گرد و غبار باقیمانده خاک و گرد و غبار را پاک کنید.

برای تمیز کردن از محلول رقیق شامل 5% شوینده خنثی استفاده نمایید.

- پارچه مرطوب را فشار داده و به آرامی هرگونه ماده شوینده را پاک کنید.
- لکه‌های باقی مانده مواد شوینده و آب را از روی سطح با یک پارچه نرم و خشک پاک کنید. سپس چرم را در سایه، جای خنک و دارای تهویه خشک کنید.

نگهداری از قطعات چرمی

تویوتا توصیه می‌کند برای حفظ کیفیت فضای داخلی خودرو، آن را حداقل دو بار در سال تمیز کنید.

تمیز کردن قسمت‌های چرم مصنوعی

- هرگونه آشغال را با استفاده از جارو برقی تمیز نمایید.
- یک پارچه نرم را با مواد شوینده رقیق شامل 1% شوینده خنثی خیس کنید. سپس خاک و گرد و غبار را پاک کنید.
- آب اضافی پارچه را گرفته و لکه‌های باقی مانده از مواد شوینده و آب را کاملاً تمیز کنید.

- از قرار دادن اجسام ساخته شده از وینیل (پلاستیک)، لاستیک یا موادی با روکشی از واکس بر رویه صندلی‌ها خودداری نمایید، چرا که در صورت بالا رفتن دمای داخل خودرو، به سطح چرم می‌چسبند.

ریختن آب در کف خودرو

از شستن کف خودرو با آب خودداری نمایید. در صورت تماس آب با قطعات الکتریکی خودرو، همانند سیستم صوتی یا سیستم‌های زیر یا روی کفپوش خودرو ممکن است این سیستم‌ها آسیب ببینند، همچنین آب منجر به زنگ زدن بدنه نیز می‌شود.

تمیز کردن شیشه جلو از داخل

از تماس تمیزکننده شیشه با لنزهای دوربین جلوگیری نمایید. همچنین از دست زدن به لنزها خودداری کنید. (ص. ۱۵۳ ←)

تمیز کردن شیشه عقب از داخل

- از شیشه شوی برای تمیز کردن شیشه عقب استفاده نکنید، چرا که منجر به صدمه دیدن سیم‌های سیستم گرم‌کن شیشه عقب می‌گردد. برای تمیز کردن شیشه از پارچه آغشته به آب ولرم استفاده نمایید. شیشه را با حرکت رفت و برگشتی به موازات سیم‌های گرم‌کن تمیز نمایید.
- مراقب باشید سیم‌های گرم‌کن را خراب نکرده یا نخرائید.

تمیز کردن تزئینات فلزی

- برای از بین بردن کثیفی از یک پارچه نرم مرطوب شده با آب یا پارچه جیر مصنوعی استفاده کنید.
- رطوبت باقیمانده را با یک پارچه نرم و خشک از روی سطح پاک کنید.

تمیز کردن تزئینات فلزی

سطح فلزی با لایه‌ای از فلز واقعی پوشیده شده است. همیشه آن را به طور منظم تمیز کنید. اگر مناطق کثیف برای مدت طولانی رها شوند، تمیز کردن آن‌ها ممکن است دشوار شود.

دستورالعمل‌های سرویس و نگهداری

برای اطمینان از رانندگی ایمن و اقتصادی، مراقبت روزانه و منظم بسیار ضروری است. شرکت تویوتا انجام موارد زیر را توصیه می‌کند:

⚠ هشدار

■ در صورت نگهداری نامناسب از خودرو

نگهداری نامناسب از خودرو می‌تواند منجر به صدمات جدی به خودرو و در نتیجه صدمات جسمی و حتی مرگ گردد.

■ کار با باتری ۱۲ ولت

اتصالات ترمینال‌ها و دیگر قطعات باتری ۱۲ ولت حاوی سرب و ترکیبات سربی بوده و به مغز آسیب می‌زند، لطفاً پس از کار با باتری دست‌هایتان را بشویید. (ص. ۲۵۲)

برنامه تعمیر و نگهداری

- برنامه تعمیر و نگهداری باید بر اساس زمان‌بندی‌های مشخص شده در برنامه انجام گردد.
- فاصله تعمیر و نگهداری منظم بر اساس قرائت کیلومتر شمار یا فاصله زمانی - هر کدام که زودتر فرا برسد انجام شود، همانطور که در برنامه نشان داده شده است.
- مواردی که که از آخرین بازه زمانی سرویس و نگهداری آن‌ها گذشته است نیز باید در همان بازه سرویس شوند.
- برای تعمیر و نگهداری به کجا برویم؟
- بهتر است خودروی خود را برای سرویس، بازرسی و تعمیر به نمایندگی مجاز ببرید.

تکنسین‌های تویوتا متخصصانی آموزش دیده هستند که آخرین اطلاعات تعمیر و نگهداری را از طریق بولتن‌های فنی، دستورالعمل‌های تعمیر و نگهداری و برنامه‌های آموزشی در نمایندگی دریافت می‌کنند. بنابراین توصیه می‌کنیم که بهتر است تعمیر و نگهداری را به آن‌ها بسپارید.

نمایندگی‌های مجاز تویوتا سرمایه‌گذاری هنگفتی را روی ابزارها و تجهیزات سرویس و نگهداری مخصوص تویوتا می‌کنند تا به شما خدمات بهتری را با هزینه کمتر ارائه کنند.

بخش سرویس و نگهداری نمایندگی‌های مجاز، تمام موارد سرویس و نگهداری فهرست شده برای خودروی شما را به طور قابل اعتماد و مقرون به صرفه انجام می‌دهند.

شلنگ‌های لاستیکی (که در سیستم‌های سرمایش و گرمایش، سیستم‌های ترمز، سیستم سوخت استفاده می‌شوند) باید توسط یک تکنسین واجد شرایط و مطابق با برنامه سرویس و نگهداری بازرسی شوند.

بازرسی شلنگ‌های لاستیکی بخش مهمی از برنامه سرویس و نگهداری هستند.

سرویس و نگهداری خودرو

آیا می‌توانم سرویس و نگهداری را خودم انجام دهم؟

بسیاری از آیتم‌های سرویس و نگهداری پیچیده نیستند و می‌توانند توسط کاربران به شرط داشتن دانش اندک مکانیکی و برخی از ابزارهای اولیه انجام شوند. این بخش به طور خلاصه توضیح می‌دهد که چگونه کاربران می‌توانند سرویس و نگهداری ساده را انجام دهند.

لازم به ذکر است که برخی از اقدامات سرویس و نگهداری نیاز به ابزار و تجربه و تخصص خاصی دارد که این وظایف به بهترین وجه، توسط تکنسین‌های مجرب انجام می‌شود. حتی اگر خودتان در سرویس و نگهداری تجربه دارید، باز توصیه می‌کنیم برای سرویس و نگهداری به نمایندگی مجاز مراجعه کنید. در صورت نیاز به دریافت گارانتی، این سابقه لازم خواهد بود.

■ آیا خودروی شما نیاز به تعمیر دارد؟

نسبت به تغییرات در عملکرد خودرو، صدا و همچنین شواهد موجود هوشیار باشید. در اینجا چند نشانه مهم وجود دارد:

- موتور بد و نامنظم کار می‌کند یا ریپ می‌زند.

- کاهش قابل توجه قدرت
 - صداهای غیرمعمول موتور
 - نشت مایع از قسمت زیرین خودرو (چکه کردن سیستم‌های تهویه مطبوع پس از استفاده، طبیعی است).
 - تغییر در صدای اگزوز (نشان‌دهنده نشت احتمالی منوکسیدکربن که خطرناک است؛ هنگام رانندگی پنجره‌ها را باز کرده و سیستم اگزوز را فوراً بررسی کنید).
 - صاف شدن لاستیک یا جیغ کشیدن لاستیک هنگام دور زدن.
 - حین رانندگی در جاده هموار، خودرو به یک طرف کشیده می‌شود.
 - صداهای غیرمعمول مربوط به سیستم تعلیق و جلوبندی
 - نقص ترمز، پدال ترمز نرم است، پدال تقریباً تا کف خودرو پایین می‌رود، هنگام ترمزگیری، خودرو به یک سمت کشیده می‌شود.
 - دمای مایع خنک‌کننده موتور به طور مداوم بالا است. (← ص. ۶۴، ۶۸)
- در صورت مشاهده هر یک از علائم بالا، در اسرع وقت به نمایندگی مجاز مراجعه کنید. خودرو ممکن است نیاز به تنظیم یا تعمیر داشته باشد.

سرویس و نگهداری دوره‌ای

لطفاً سرویس و نگهداری را طبق برنامه زیر انجام دهید:

دستورالعمل‌های سرویس و نگهداری

خودروی شما باید طبق برنامه سرویس و نگهداری منظم نگهداری شود (به برنامه سرویس و نگهداری مراجعه کنید).

اگر معمولاً در یک یا چند مورد از شرایط کاری ویژه زیر رانندگی می‌کنید، پس برخی موارد سرویس و نگهداری باید به دفعات بیشتری انجام شود تا خودروی شما در شرایط خوبی بماند. (به "طرح سرویس و نگهداری اضافی" مراجعه کنید).

B شرایط رانندگی	A شرایط جاده
<p>۱. خودروهای با بار سنگین (به عنوان مثال، استفاده از باربند سقفی و غیره).</p>	<p>۱. رانندگی در جاده‌های پر از دست‌انداز یا گل‌آلود</p>
<p>۲. رانندگی درازمدت با سرعت کم و یا رانندگی در مسافت‌های طولانی با سرعت کم مانند ماشین‌های پلیس، ماشین‌های حرفه‌ای/ خودروهای شخصی (مانند تاکسی یا فروشندگان سیار).</p>	<p>۲. رانندگی در جاده‌های پرگرد و غبار. (جاده‌ها در مناطقی که میزان آسفالت پایین دارند یا مناطقی با گرد و غبار مکرر و هوای خشک)</p>
<p>۳. رانندگی مداوم با سرعت بالا (۸۰ درصد حداکثر سرعت یا بالاتر) برای بیش از ۲ ساعت.</p>	

برنامه سرویس و نگهداری

عملیات سرویس و نگهداری:

= در صورت لزوم بررسی، تصحیح یا جایگزین کنید.

R = تعویض، تغییر یا روغن‌کاری کنید.

C = تمیز کردن

ماه	کیلومتر شمار									فواصل زمانی سرویس:
	80	70	60	50	40	30	20	10	×1,000 km	(خواندن کیلومتر شمار یا ماه هر کدام زودتر فرا برسد)
	48	42	36	30	24	18	12	6	×1,000 mile	
قطعات اصلی موتور										
	با توجه به کتابچه سرویس و گارانتی هر ۵۰۰۰ کیلومتر یا ۶ ماه تعویض نمایید.									۱ روغن موتور >> به تبصره ۱ مراجعه کنید <<.
	با توجه به کتابچه سرویس و گارانتی هر ۵۰۰۰ کیلومتر و با تعویض روغن، تعویض نمایید.									۲ فیلتر روغن موتور >> به تبصره ۱ مراجعه کنید <<.
24										۳ سیستم گرمایش و سرمایش >> به تبصره ۲ مراجعه کنید <<.
-										۴ مایع خنک کننده موتور >> به تبصره ۳ مراجعه کنید <<.
										۵ خنک کننده یونیت کنترل قدرت >> به تبصره ۴ مراجعه کنید <<.
12										۶ لوله و اتصالات آگزوز
سیستم احتراق										
-	هر 20,000 km تعویض کنید.									۷ شمع‌ها
12										۸ باتری ۱۲ ولت
سیستم کنترل سوخت و آلاینده‌گی										
96	R									۹ فیلتر سوخت >> به تبصره ۵ مراجعه کنید <<.
-	پس از هر 10,000 km رانندگی، پاک کننده انژکتور به مخزن سوخت اضافه شود.									۱۰ مکانیسم محرک سوپاپ >> به تبصره ۶ مراجعه کنید <<.
I: 24 R: 48	R		R		R		R			۱۱ فیلتر هوا
24										۱۲ درپوش مخزن سوخت، لوله‌های سوخت، اتصالات و سوپاپ کنترل بخار سوخت >> به تبصره ۲ مراجعه کنید <<.

ماه	کیلومتر شمار									فواصل زمانی سرویس: (خواندن کیلومتر شمار یا ماه هر کدام زودتر فرا برسد.)
	80	70	60	50	40	30	20	10	×1,000 km	
	48	42	36	30	24	18	12	6	×1,000 mile	
-	I	I	C	I	I	C	I	I		13 فیلتر دريچه هوای ورودی باتری هیبریدی (باتری کششی) <<به تبصره ۷ مراجعه کنید>>.
شاسی و بدنه										
6	I	I	I	I	I	I	I	I		14 پدال ترمز و ترمز پارک برقی <<به تبصره ۸ مراجعه کنید>>.
6	I	I	I	I	I	I	I	I		15 لنت و دیسک ترمز
I : 6 R: 24	R	I	I	I	R	I	I	I		16 روغن ترمز
12	I		I		I		I			17 لوله و شلنگ ترمز
12	I		I		I		I			18 غربلیک فرمان، اتصالات و جعبه دنده فرمان
24	I		I		I		I			19 گردگیر های پولوس
12	I		I		I		I			20 سیکها و گردگیرهای سیستم تعلیق
24	I		R		I					21 روغن گیربکس هیبریدی (از جمله دیفرانسیل جلو)
12	I		I		I		I			22 سیستم تعلیق جلو و عقب
6	I	I	I	I	I	I	I	I		23 لاستیکها و فشار باد آنها
6	I	I	I	I	I	I	I	I		24 برف پاک کن، بوق، چراغ جلو
-	R		R		R		R			25 فیلتر تهویه کابین

توجه :

۱. حتی اگر هیچ پیغام سرویس و نگهداری نمایش داده نشود، روغن موتور و فیلتر روغن باید ۱۲ ماه پس از آخرین تعویض روغن یا بیش از 10,000 km رانندگی تعویض شوند. حتی اگر مسافت پیموده شده کمتر از 10,000 km باشد، ممکن است پیغام سرویس و نگهداری نمایش داده شود.

- توجه داشته باشید اگر خودرو عمدتاً در جاده‌های کثیف یا دارای گرد و غبار رانده می‌شود، حتی اگر هیچ پیغام سرویس و نگهداری نمایش داده نشود، روغن موتور و فیلتر روغن باید هر 5,000 km یا هر ۶ ماه یک بار تعویض شوند.
۲. یک بار پس از 80,000 km رانندگی یا ۴۸ ماه و سپس هر 20,000 km یا هر ۱۲ ماه یک بار بازرسی کنید.
۳. برای اولین بار پس از 160,000 km رانندگی و سپس هر 80,000 km تعویض کنید.
۴. اولین بار بعد از 240,000 km و پس از آن هر 80,000 km تعویض شود.
۵. شامل فیلتر مخزن سوخت
۶. پاک کننده انژکتور اصلی تویوتا یا معادل آن
۷. هر 10,000 km فیلتر ورودی هوای خنک‌کننده باتری هیبریدی را از نظر کثیفی یا گرد و غبار بررسی کنید و در صورت لزوم تمیز کنید. پس از آن هر 30,000 km مجدداً تمیز کنید.
۸. نیازی به بررسی ترمز پارک برقی نیست.

طرح سرویس و نگهداری اضافی

برای سرویس و نگهداری معمولی که ممکن است در شرایط نامساعد رانندگی نیاز به انجام دفعات بیشتری داشته باشد، جدول زیر را ببینید. (برای اطلاعات مرتبط، دستورالعمل‌های طرح سرویس و نگهداری را مطالعه کنید.)

A-1: رانندگی در جاده‌های پر از دست‌انداز و گل‌آلود.	
بازرسی * لنت‌ها و دیسک‌های ترمز	هر 5,000 km یا ۳ ماه
بازرسی * لوله‌ها و شلنگ‌های ترمز	هر 10,000 km یا ۶ ماه
بازرسی * سیبک‌ها و گردگیرهای سیستم تعلیق	هر 10,000 km یا ۶ ماه
بازرسی * گردگیرهای پلوس	هر 10,000 km یا ۱۲ ماه
بازرسی * غربلیک فرمان، اتصالات و جعبه فرمان	هر 5,000 km یا ۳ ماه

A-1: رانندگی در جاده‌های پر از دست‌انداز و گل‌آلود.	
هر 10,000 km یا ۶ ماه	• بازرسی * سیستم تعلیق جلو و عقب
هر 10,000 km یا ۶ ماه	• سفت کردن پیچ و مهره‌های شاسی و بدنه >> یادداشت‌ها را ملاحظه کنید.<<

A-2: رانندگی در جاده‌های غبارآلود. (جاده مناطقی که آسفالت ضعیفی دارند یا اغلب غبارآلود هستند و هوای خشک دارند.)	
هر 2,500 km یا هر ۳ ماه یکبار R: هر 20,000 km رانندگی یا هر ۲۴ ماه	• بازرسی * یا تعویض فیلتر هوا
هر 5,000 km یا هر ۳ ماه یکبار	• بازرسی * لنت و دیسک ترمز
هر 15,000 km رانندگی	• تعویض فیلتر تهویه مطبوع

B-1: وسیله نقلیه با بار سنگین. (به عنوان مثال، استفاده از باربند سقفی و غیره.)	
هر 5,000 km یا هر ۳ ماه یکبار	• بازرسی * لنت و دیسک ترمز
هر 40,000 km یا هر ۲۴ ماه یکبار R: هر 60,000 km یا هر ۴۸ ماه یکبار	• بازرسی * یا تعویض روغن گیربکس CVT (از جمله دیفرانسیل جلو)
هر 10,000 km رانندگی یا هر ۶ ماه یکبار	• بازرسی * سیستم تعلیق جلو و عقب
هر 10,000 km رانندگی یا هر ۶ ماه یکبار	• پیچ‌ها و مهره‌های شاسی و بدنه را سفت کنید >> یادداشت‌ها مراجعه کنید.<<

<p>B-2: درجا کار کردن طولانی/رانندگی در مسافت‌های طولانی با سرعت کم، مانند اتومبیل‌های پلیس، اتومبیل‌های حرفه‌ای/خودروهای شخصی (مانند تاکسی یا فروشندگان سیار).</p>	
<p>هر 50,000 km یا هر ۳ ماه یکبار</p>	<p>• بازرسی * لنت و دیسک ترمز</p>

<p>B-3: به طور مداوم با سرعت بالا (80% حداکثر سرعت یا بالاتر) بیش از ۲ ساعت سفر کنید.</p>	
<p>A: هر 40,000 km یا هر ۲۴ ماه یکبار R: هر 60,000 km یا هر ۴۸ ماه یکبار</p>	<p>• بازرسی * یا تعویض روغن گیربکس CVT (از جمله دیفرانسیل جلو)</p>

توجه:

برای پیچ و مهره‌های نصب صندلی، پیچ و مهره‌های نصب سیستم تعلیق جلو و عقب.
* اصلاح یا تعویض در صورت لزوم.

MOTIN
KHODRO

اقدامات احتیاطی برای سرویس و نگهداری توسط مالک

اگر می‌خواهید خودتان سرویس و نگهداری را انجام دهید، حتماً مراحل صحیح توضیح داده شده در این فصل را دنبال کنید.

سرویس و نگهداری

ابزارها و مواد	موارد
<ul style="list-style-type: none"> • روغن موتور اصلی توپوتا" یا مشابه • پارچه یا دستمال کاغذی • قیف (فقط برای افزودن روغن موتور استفاده می‌شود). 	<p>میزان روغن موتور (← ص. ۲۴۸)</p>
<ul style="list-style-type: none"> • فیوزهای با آمپر مشابه فیوز اصلی 	<p>فیوز (← ص. ۲۷۴)</p>
<ul style="list-style-type: none"> • تمیز کننده خلاء و غیره 	<p>تهویه هوای ورودی باتری ذخیره انرژی هیبریدی (باتری کششی) خروجی هوا: (← ص. ۲۶۹)</p>
<ul style="list-style-type: none"> • لامپ با همان وات لامپ اصلی • پیچ گوشتی تخت • آچار 	<p>لامپ (← ص. ۲۷۶)</p>
—	<p>رادیاتور و کندانسور (← ص. ۲۵۲)</p>
<ul style="list-style-type: none"> • گیج فشار باد لاستیک • منبع هوای فشرده 	<p>فشار باد لاستیک (← ص. ۲۶۵)</p>
<ul style="list-style-type: none"> • آب یا مایع شیشه‌شوی حاوی ضد یخ (برای استفاده در زمستان) • قیف (فقط برای اضافه کردن آب یا مایع شیشه‌شوی) 	<p>مایع شیشه‌شوی (← ص. ۲۵۴)</p>

ابزارها و مواد	موارد
<ul style="list-style-type: none"> • آب گرم • جوش شیرین • گریس • آچار فرانسوی (برای پیچ‌های بست ترمینال باتری) • آب مقطر 	<p>وضعیت باتری (← ص. ۲۵۲)</p>
<ul style="list-style-type: none"> • "مایع خنک‌کننده با عمر بسیار طولانی توپوتا" یا مایع خنک‌کننده با کیفیت بالای مشابه بر پایه اتیلن گلیکول، غیر سیلیکات، غیر آمین، فاقد نیترات و فاقد بورات با تکنولوژی اسید اورگانیک. • "مایع خنک‌کننده با عمر بسیار طولانی توپوتا" از ۵۰٪ مایع خنک‌کننده و ۵۰٪ آب مقطر ترکیب شده است. • قیف (فقط برای افزودن مایع خنک‌کننده استفاده می‌شود) 	<p>مقدار مایع خنک‌کننده (← ص. ۲۵۱)</p>

هشدار

محفظه موتور شامل مکانیزم‌ها و مایعات متعددی است که ممکن است ناگهان حرکت کرده، داغ شوند یا به طور الکتریکی انرژی بگیرند. برای جلوگیری از صدمات جسمی جدی یا حتی مرگ، پیشگیری‌های زیر را در نظر بگیرید.

■ حین کار روی محفظه موتور

- مطمئن شوید که "ACCESSORY" یا "Power on" روی نمایشگر چندمنظوره نمایش داده نمی‌شود و نشانگر "READY" خاموش شود.
- دست‌ها، لباس‌ها و ابزارها را از فن‌های محرک و تسمه موتور دور نگه دارید.
- مراقب باشید بلافاصله پس از رانندگی به موتور، رادیاتور، منیفولد اگزوز و غیره دست نزنید، زیرا ممکن است بسیار داغ باشند. روغن موتور و سایر مایعات نیز ممکن است داغ باشند.
- از قرار دادن مواد قابل اشتعال همانند کاغذ و پارچه در محدوده محفظه موتور خودداری نمایید.
- از سیگار کشیدن، ایجاد جرقه یا شعله باز در نزدیکی مخزن سوخت یا باتری ۱۲ ولت خودداری کنید. گازهای منتشر شده از سوخت و باتری ۱۲ ولتی قابل اشتعال هستند.
- حین کار بر روی باتری ۱۲ ولت بسیار مراقب باشید چراکه باتری حاوی اسید سولفوریک خورنده و سمی است.
- بسیار مراقب باشید که روغن ترمز به دستان یا چشمانتان یا رنگ خودرو صدمه نزند. اگر مایع با دستان یا چشمانتان تماس پیدا کرد، بلافاصله آن را با آب فراوان بشویید. اگر هنوز هم احساس ناراحتی می‌کنید بلافاصله با پزشک تماس بگیرید.

■ حین کار در نزدیکی فن خنک‌کننده الکتریکی یا دریچه رادیاتور

از قرار داشتن دکمه استارت در وضعیت "OFF" اطمینان حاصل نمایید. در صورت قرارداشتن دکمه استارت در وضعیت "ON"، اگر سیستم تهویه هوای مطبوع روشن شود و یا دمای مایع خنک‌کننده موتور بالا رود، فن الکتریکی به طور اتوماتیک روشن می‌شود. (ص. ۲۵۲ ←)

■ عینک‌های ایمنی

برای جلوگیری از برخورد اجسام در حال افتادن یا پاشیدن مایع به داخل چشم‌هایتان یا دیگر آسیب‌ها، عینک ایمنی بزنید.

توجه

■ در صورت پیاده کردن فیلتر تمیزکننده هوا

رانندگی حین پیاده کردن فیلتر تمیزکننده هوا منجر به سایش بیش از حد موتور بر اثر ورود گرد و خاک درون هوا به موتور می‌گردد.

■ در صورت پایین یا بالا بودن سطح مایعات

کاهش اندک سطح روغن ترمز بر اثر سایش لنت‌های ترمز یا بالا بودن سطح روغن درون مخزن، عادی است. در صورتی که باید مخزن را مکرراً پر کنید، مشکلی جدی در سیستم وجود دارد.

۳ میله نگهدارنده را در محل خود جا بزنید و درب موتور را بالا نگه دارید.

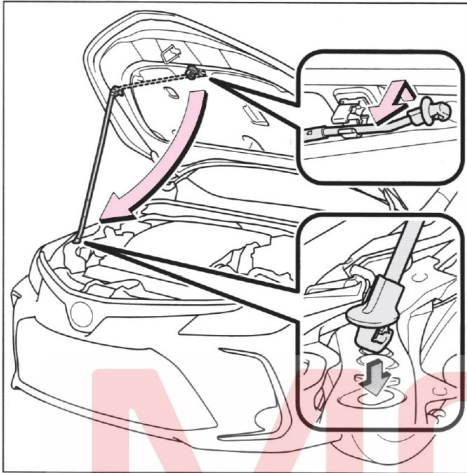

درب موتور

قفل ضامن را از داخل خودرو آزاد کرده، درب موتور را باز کنید.

۱ اهرم ضامن قفل درب موتور را بالا بکشید.
درب موتور اندکی بالا می‌رود.

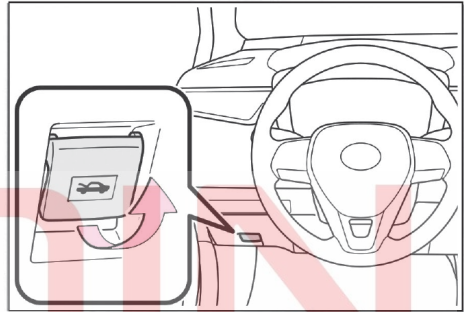

۲ اهرم نگهدارنده جانبی را بالا کشیده و درب را بالا بیاورید.

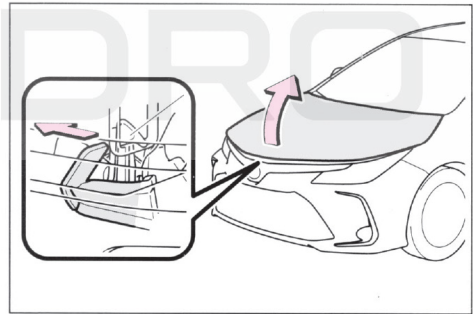

⚠ هشدار

■ کنترل پیش از رانندگی

بسته و قفل شدن کامل درب موتور را کنترل نمایید.

اگر درب موتور به طور صحیح قفل نشود، ممکن است حین حرکت، ناگهان باز شده و منجر به تصادف و در نهایت صدمات جسمی جدی یا حتی مرگ گردد.

■ پس از جازدن میله نگهدارنده در محل خود

مطمئن شوید که میله نگهدارنده، درب موتور را نگه می‌دارد و از افتادن آن جلوگیری می‌کند.

⚠ توجه

■ حین بستن درب موتور

پیش از بستن درب موتور، از برگرداندن میله نگهدارنده به محل اولیه آن اطمینان حاصل نمایید. در زمان بستن درب موتور چنانچه میله نگهدارنده در محل اولیه قرار نگیرد، منجر به کج شدن درب موتور می‌شود.

قرار دادن جک

حین استفاده از جک، دستورالعمل کارخانه سازنده جک را دنبال نموده و عملکرد را با حفظ ایمنی انجام دهید. حین بالا بردن خودرو با استفاده از جک، جک را به طور صحیح زیر خودرو قرار دهید. قراردادن نادرست جک به خودرو صدمه زده، منجر به صدمات جسمی می‌گردد.

جک زدن

جلو

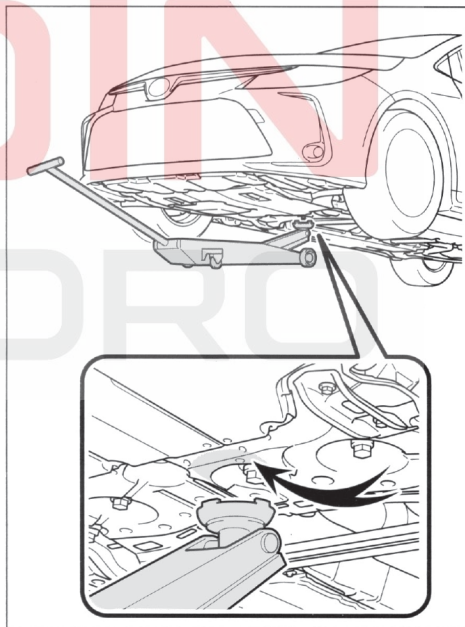
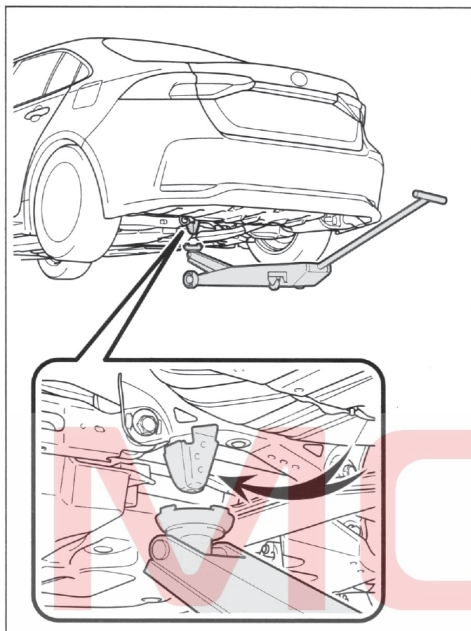

عقب

محفظه موتور

قطعات

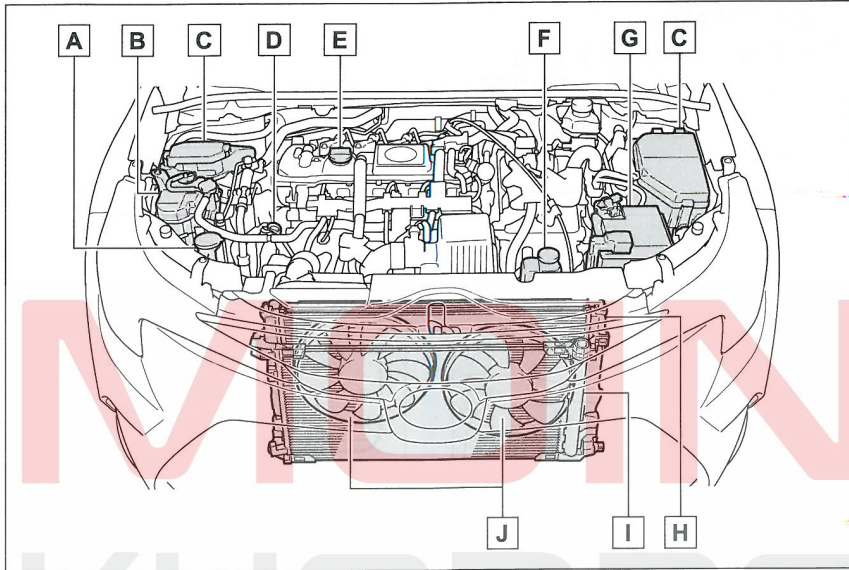

- A مخزن شیشه‌شوی (← ص. ۲۵۴)
- B مخزن مایع خنک‌کننده موتور (← ص. ۲۵۱)
- C جعبه فیوز (← ص. ۲۷۴)
- D گیج روغن موتور (← ص. ۲۴۸)
- E درپوش مخزن روغن موتور (← ص. ۲۵۰)
- F مخزن خنک‌کننده اینترکولر (← ص. ۲۵۱)
- G باتری ۱۲ ولت (← ص. ۲۵۲)
- H رادیاتور (← ص. ۲۵۲)
- I کندانسور (← ص. ۲۵۲)
- J فن خنک‌کننده برقی

بررسی و پر کردن روغن موتور

۱ خودرو را روی زمین هموار پارک کنید. در صورت گرم بودن موتور، آن را خاموش کرده، بیش از ۵ دقیقه صبر کنید تا روغن به پایین موتور برگردد.

هنگامی که موتور در دمای کارکرد عادی بوده و خاموش باشد، سطح روغن را با میله اندازه‌گیری چک کنید.

۲ گیج روغن را بیرون بیاورید و یک دستمال زیر انتهای میله روغن قرار دهید.

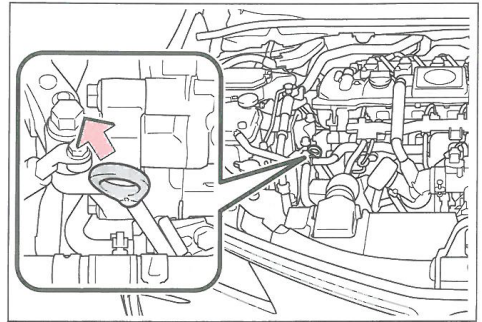

۳ گیج روغن را تمیز کنید.

۴ گیج روغن را کاملاً دوباره وارد کنید تا قسمت بیرون زده آن (A در شکل) رو به منیفولد ورودی باشد.

۵ گیج روغن را بیرون بیاورید، یک دستمال زیر انتهای گیج روغن قرار دهید و سطح روغن را بررسی کنید.

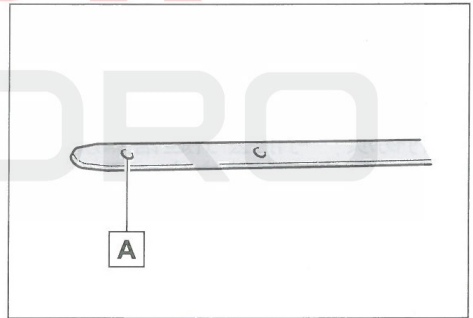

A علامت کم بودن سطح روغن

بسته به نوع خودرو یا موتور، شکل گیج روغن ممکن است متفاوت باشد.

۶ گیج روغن را تمیز کنید و دوباره آن را کاملاً داخل مخزن نمایید.

توجه

■ به منظور جلوگیری از آسیب جدی به موتور مرتب سطح روغن موتور را چک کنید.

■ مصرف روغن موتور

مقدار خاصی از روغن موتور حین رانندگی مصرف می‌شود. در موقعیت‌های زیر، مصرف روغن افزایش یافته و باید بین فواصل تعمیر و نگهداری روغن، مجدداً پر شود.

- زمانی که موتور نو (خشک) است، به طور مثال مستقیماً پس از خرید خودرو یا تعویض موتور.
- اگر کیفیت روغن پایین است یا روغن با ویسکوزیته نامناسب استفاده می‌شود.
- حین رانندگی با دور موتور بالا یا بار زیاد یا حین رانندگی با افزایش و کاهش سرعت مداوم
- حین روشن گذاشتن موتور به صورت درجا برای مدت طولانی یا زمانی که به دفعات در ترافیک سنگین رانندگی می‌شود.

■ بالا رفتن سطح روغن موتور

- اگر خودرو به طور مکرر بدون گرم شدن موتور رانده شود، رطوبت یا سوخت ناقص ناشی از تراکم داخل موتور ممکن است با روغن موتور مخلوط شود و باعث بالا رفتن سطح روغن موتور شود. با این حال، این یک نقص نیست. برای مثال، گرم کردن موتور در شرایط زیر دشوار است.
- هنگام رانندگی در مسافت کوتاه،
 - رانندگی با سرعت کم
 - زمانی که دمای بیرون پایین است.

هنگام بررسی روغن موتور، مطمئن شوید که موتور گرم شده است. اگر سطح روغن موتور از حداکثر بیشتر شد، با نمایندگی مجاز تماس بگیرید.

پر کردن روغن

■ بررسی نوع روغن و تهیه لوازم مورد نیاز

قبل از پر کردن روغن موتور حتماً نوع روغن را بررسی کرده و لوازم مورد نیاز لازم را تهیه کنید.

- انتخاب روغن موتور ← ص. ۳۲۷
- مقدار روغن (میزان پایین بودن سطح روغن برای پر کردن تا میزان حداکثری) ۱.۵ لیتر

● قیف

برای پر کردن روغن

■ اضافه کردن روغن موتور

اگر سطح روغن موتور زیر یا نزدیک به علامت کم است، با همان نوع روغن موجود در موتور پر کنید.

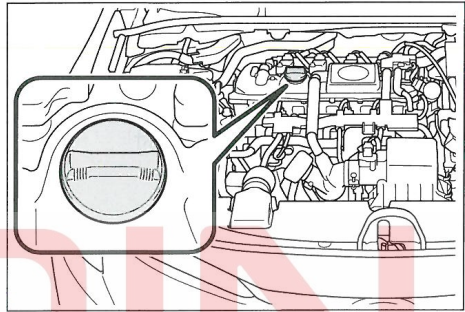

۱ درپوش مخزن روغن را در خلاف جهت عقربه‌های ساعت بچرخانید تا باز شود.

۲ روغن موتور را به آرامی اضافه کنید و گیج روغن را بررسی کنید.

اطمینان حاصل کنید که سطح روغن موتور از علامت حداکثری تجاوز نمی‌کند و بین علامت حداقل و علامت حداکثر باقی می‌ماند.

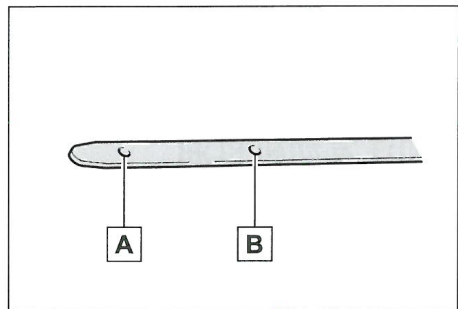

A علامت حداقل

B علامت حداکثر

بسته به نوع موتور خودرو، شکل گیج روغن ممکن است متفاوت باشد.

۳ درپوش پرکننده روغن را با چرخاندن آن در جهت عقربه‌های ساعت سفت کنید.

■ بعد از تعویض روغن موتور

اطلاعات سرویس روغن موتور باید ریست شوند. لطفاً مراحل زیر را دنبال کنید:

۱ " " را در صفحه نمایشگر چند منظوره انتخاب کنید.

۲ کلید کنترل را برای انتخاب "تنظیمات خودرو" فشار داده و سپس OK را فشار دهید.

۳ کلید کنترل را برای انتخاب "سرویس روغن موتور" فشار داده و سپس OK را فشار دهید.

۴ کلید کنترل را برای انتخاب "Yes" فشار داده و سپس OK را فشار دهید.

هنگامی که روند ریست کامل شد، یک پیغام روی صفحه نمایشگر چند منظوره نمایش داده می‌شود.

⚠ هشدار

■ روغن موتور مصرف شده

● روغن موتور مصرف شده حاوی مواد خطرناکی است که می‌تواند منجر به بیماری‌های پوستی شامل تورم و سرطان پوست گردد. بنابراین از تماس طولانی و مکرر با روغن موتور اجتناب نمایید. برای تمیز کردن روغن سوخته از روی پوست آن را با آب و صابون کاملاً بشویید.

● روغن سوخته و فیلتر روغن را به روش مناسب و ایمن دور بریزید. روغن سوخته و فیلتر روغن را همراه با زباله‌های خانگی، درون جوی آب یا روی زمین نیندازید.

برای اطلاع از نحوه دور ریختن یا بازیافت این مواد، با نمایندگی مجاز یا تعمیرگاه‌های مجاز تماس حاصل نمایید.

● روغن موتور سوخته را از دسترس کودکان دور نگه دارید.

در مخزن بین علامت "FULL" و "LOW" باشد، سطح مایع خنک‌کننده طبیعی است.

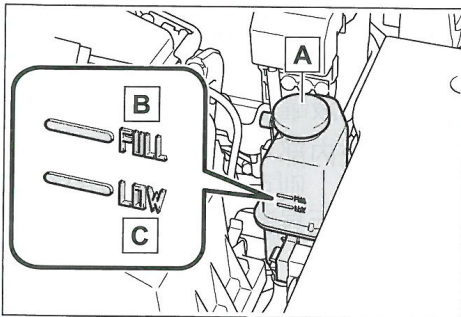

A درپوش مخزن

B خط "FULL" (پر)

C خط "LOW" (کم)

اگر سطح مایع خنک‌کننده زیر یا نزدیک خط "LOW" است، تا رسیدن آن به خط "FULL" مایع اضافه کنید.

انتخاب مایع خنک‌کننده

فقط از "مایع خنک‌کننده با عمر بسیار طولانی تویوتا" یا مایع خنک‌کننده مشابه با کیفیت بالا، بر پایه اتیلن گلیکول، فاقد اسید، بدون سیلیکات، فاقد نیترات، فاقد بورات با تکنولوژی اسید اورگانیک هیبریدی با عمر طولانی استفاده نمایید.

"مایع خنک‌کننده با عمر بسیار طولانی تویوتا" ترکیبی از 50% مایع خنک‌کننده و 50% آب مقطر می‌باشد. (حداقل دما: -35°C)

برای جزئیات بیشتر درباره مایع خنک‌کننده با نمایندگی‌های مجاز یا تعمیرگاه‌های مجاز تماس حاصل نمایید.

اگر سطح مایع خنک‌کننده در مدت کوتاهی پس از پرکردن کاهش می‌یابد.

مجدداً به طور چشمی رادیاتور، شلنگ‌ها، درپوش مخزن مایع خنک‌کننده، شیر تخلیه و واتر پمپ را کنترل نمایید. در صورت عدم مشاهده نشتی، برای کنترل نشتی سیستم خنک‌کننده و کنترل درپوش به نمایندگی مجاز یا تعمیرگاه‌های مجاز مراجعه نمایید

توجه

جلوگیری از صدمه دیدن جدی موتور

سطح روغن را به طور مرتب کنترل نمایید.

حین تعویض روغن موتور

مراقب باشید روغن موتور روی قطعات خودرو پاشیده نشود.

از پرکردن بیش از حد مخزن خودداری نمایید، در غیر این صورت موتور صدمه می‌بیند.

در هر بار تعویض روغن موتور، سطح روغن روی گیج اندازه‌گیری روغن را کنترل نمایید.

پس از تعویض روغن، درپوش را کاملاً سفت نمایید.

مایع خنک‌کننده موتور

مخزن مایع خنک‌کننده موتور

اگر حین سرد بودن موتور، سطح مایع خنک‌کننده بین خطوط "MAX" و "MIN" روی مخزن قرار دارد، میزان خنک‌کننده کافی است.

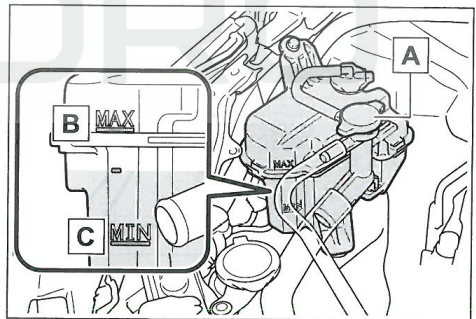

A درپوش مخزن

B خط "MAX" (پر)

C خط "MIN" (کم)

اگر سطح مایع خنک‌کننده زیر یا نزدیک خط "MIN" است، تا رسیدن آن به خط "MAX" مایع اضافه کنید.

مخزن خنک‌کننده اینترکولر

هنگامی که موتور سرد است، اگر سطح مایع خنک‌کننده

باتری ۱۲ ولت

باتری ۱۲ ولت را به روش زیر بررسی کنید.

■ ظاهر باتری ۱۲ ولت

مطمئن شوید که اتصالات باتری ۱۲ ولت سولفاته نشده و بدون خوردگی و ترک بوده و شل نباشند.

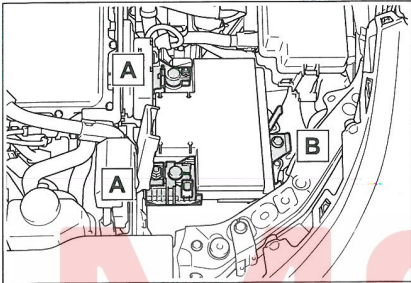

A پایانه

B بست نگهدارنده

■ وضعیت ظاهر باتری ۱۲ ولت (باتری ۱۲ ولت دارای نشانگر)

وضعیت باتری ۱۲ ولت را از طریق رنگ نشانگر بررسی کنید.

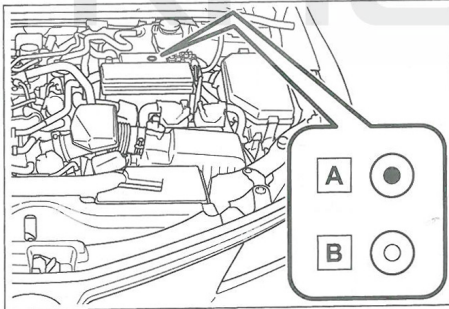

A سياه: در وضعیت مطلوب

B بیرنگ: نیاز به تعویض دارد.

لطفاً برای بررسی خودرو به نمایندگی مجاز مراجعه کنید

■ الکترولیت باتری را بررسی کنید.

اطمینان حاصل کنید که سطح الکترولیت بین علامت UPPER LEVEL و LOWER LEVEL باشد.

هشدار

■ وقتی موتور داغ است.

● از باز کردن درپوش‌های مخزن مایع خنک‌کننده موتور خودداری نمایید. ممکن است حین بازکردن درپوش سیستم خنک‌کننده تحت فشار بالایی باشد و مایع خنک‌کننده داغ ممکن است به اطراف پاشیده و منجر به صدمات جسمی جدی مانند سوختگی گردد.

توجه

■ حین افزودن مایع خنک‌کننده

مایع خنک‌کننده نه آب خالی و نه ضد یخ کامل است. باید ترکیب صحیحی از آب و ضد یخ برای روانکاری مناسب و حفاظت از زنگ‌زدگی و یخ‌زدگی استفاده شود. مطمئن شوید که برچسب ضد یخ یا مایع خنک‌کننده را مطالعه نموده‌اید.

■ اگر مایع خنک‌کننده پاشیده شود.

مراقب باشید بلافاصله آن را با آب بشوید تا رنگ و قطعات صدمه نینند.

رادیاتور و کندانسور

رادیاتور و کندانسور را کنترل کرده و هرگونه مواد خارجی را تمیز نمایید. اگر هرکدام از قطعات بیش از حد کثیف است یا از شرایط آن مطمئن نیستید، برای بازرسی خودرو به نمایندگی مجاز یا تعمیرگاه‌های مجاز مراجعه نمایید.

هشدار

■ در صورت داغ بودن موتور

از دست زدن به رادیاتور، کندانسور یا اینترکولر خودداری نمایید، چرا که این قطعات داغ بوده و منجر به صدمات جسمی جدی نظیر سوختگی می‌شوند.

لطفاً اقدامات احتیاطی زیر را قبل از شارژ رعایت کنید.

- اگر باتری ۱۲ ولت را روی خودرو شارژ می‌کنید، اتصال بدنه (کابل منفی) را حتماً جدا کنید.
- حین جدا کردن و اتصال کابل‌های شارژ به باتری، از قرار داشتن شارژر در حالت خاموش اطمینان حاصل نمایید.

■ پس از شارژ/ اتصال مجدد باتری

- خودرو با عملکرد ورود: پس از وصل مجدد باتری ۱۲ ولت، ممکن است بلافاصله نتوانید از سیستم ورود و استارت هوشمند برای باز کردن قفل درب‌ها استفاده کنید. در این صورت برای قفل/ باز کردن قفل درب‌ها از ریموت کنترل یا کلید مکانیکی استفاده کنید.
- دکمه استارت را در موقعیت ACC قرار داده و موتور را روشن کنید. در صورت قرار داشتن دکمه استارت در موقعیت OFF، ممکن است موتور روشن نشود. با این حال با سعی مجدد، موتور به طور عادی روشن می‌شود.
- توجه داشته باشید که وضعیت دکمه استارت توسط خودرو ثبت می‌شود. در صورت اتصال مجدد باتری ۱۲ ولت، حالت دکمه استارت را به حالت قبل از جدا کردن باتری ۱۲ ولت باز می‌گرداند. قبل از جدا کردن باتری ۱۲ ولت از خاموش بودن موتور مطمئن شوید. در صورتی که وضعیت دکمه استارت قبل از خالی شدن شارژ باتری را نمی‌دانید، هنگام اتصال باتری ۱۲ ولت بسیار دقت نمایید.

اگر سیستم حتی پس از چندبار انجام موارد بالا فعال نگردید با نمایندگی مجاز یا تعمیرگاه‌های مجاز تماس بگیرید.

⚠ هشدار

■ مواد شیمیایی باتری ۱۲ ولت

باتری حاوی اسید سولفوریک خورنده و سمی است و می‌تواند گاز هیدروژن قابل اشتعال و انفجاری تولید کند. برای کاهش خطر مرگ یا آسیب جدی جسمی، هنگام کار روی باتری یا نزدیک آن اقدامات احتیاطی زیر را در نظر بگیرید:

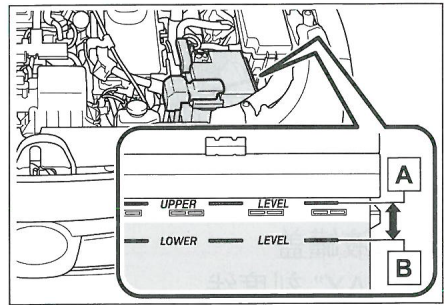

A علامت "UPPER LEVEL"

B علامت "LOWER LEVEL"

اگر سطح الکترولیت از LOWER LEVEL کمتر باشد، آب مقطر اضافه کنید.

■ اضافه کردن آب مقطر

۱ درپوش باتری را بردارید.

۲ آب مقطر اضافه کنید.

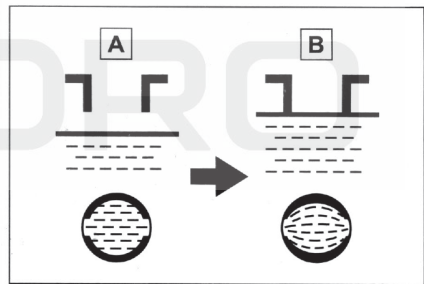

A کم

B طبیعی

اگر سطح مایع از کناره به سختی قابل مشاهده است، سطح مایع را با مشاهده مستقیم سلول باتری بررسی کنید.

۳ درپوش را دوباره نصب کنید.

■ قبل از شارژ

باتری ۱۲ ولت هنگام شارژ گاز هیدروژن قابل اشتعال و انفجاری تولید می‌کند.

هشدار

- هنگام لمس اتصالات باتری با ابزار، جرقه ایجاد نکنید.
- از کشیدن سیگار یا روشن کردن کبریت در نزدیکی باتری خودداری کنید.
- از تماس با پوست، چشم و لباس اجتناب شود.
- هرگز الکترولیت‌ها را استنشاق یا قورت ندهید.
- هنگام کار در نزدیکی باتری از عینک ایمنی استفاده کنید.
- کودکان را از باتری دور نگه دارید.

■ محل شارژ ایمن باتری ۱۲ ولت

همیشه باتری را در فضای باز شارژ کنید. باتری را در پارکینگ یا مکان بسته با تهویه ضعیف شارژ نکنید.

■ اقدامات اضطراری در ارتباط با مایع الکترولیت

- در صورت ورود مایع الکترولیت به چشم چشم‌ها را با آب تمیز به مدت حداقل ۱۵ دقیقه شسته و بلافاصله به مراکز پزشکی مراجعه نمایید. در صورت امکان حین رفتن به مراکز پزشکی، با استفاده از اسفنج یا پارچه چشمان را مرطوب نگه دارید.
- در صورت پاشیدن مایع الکترولیت روی پوست محدوده را کاملاً با آب بشوئید. در صورت احساس درد یا سوختگی، بلافاصله به مراکز پزشکی مراجعه نمایید
- در صورت پاشیدن مایع الکترولیت روی لباس مایع الکترولیت می‌تواند از لباس عبور کرده و به پوست برسد. بلافاصله لباس‌ها را خارج کرده و در صورت لزوم مراحل بالا را دنبال نمایید.
- در صورت نوشیدن اتفاقی مایع الکترولیت مقدار زیادی آب یا شیر بنوشید. بلافاصله به مراکز پزشکی مراجعه نمایید.

■ هنگام جدا کردن باتری ۱۲ ولت

ترمینال منفی (-) اتصال بدنه خودرو را جدا نکنید. ترمینال منفی (-) قطع شده ممکن است با ترمینال مثبت (+) تماس پیدا کند و باعث اتصال کوتاه شده و منجر به آسیب جدی یا حتی مرگ شود.

هشدار

■ در صورتی که مایع الکترولیت باتری ۱۲ ولت کافی نباشد.

چنانچه مقدار مایع درون باتری به اندازه کافی نباشد از باتری استفاده نکنید. احتمال خطر منفجر شدن باتری وجود دارد.

توجه

■ حین شارژ باتری ۱۲ ولت

هرگز حین روشن بودن موتور، باتری را شارژ نکنید. همچنین مراقب باشید که تمام تجهیزات جانبی خاموش باشند.

■ هنگام اضافه کردن آب مقطر

از پر کردن بیش از حد خودداری کنید. هنگام شارژ باتری، سرریز آب مقطر ممکن است باعث خوردگی شود.

مایع شیشه‌شوی

اگر شیشه‌شوی کار نمی‌کند، مایع شیشه‌شوی اضافه نمایید:

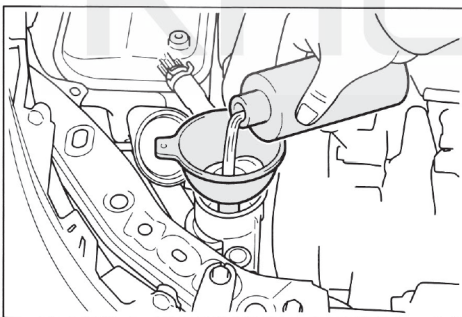

لاستیک‌ها

لاستیک‌ها را بر اساس برنامه تعمیر و نگهداری و همچنین میزان سایش آج‌ها تعویض یا جا به جا نمایید.

بازدید لاستیک‌ها

لاستیک‌ها را از نظر مشخص بودن نشانگرهای سایش آج روی آن‌ها، کنترل و بررسی نمایید. همچنین لاستیک‌ها را از نظر سایش نامنظم مانند سایش بیش از اندازه روی یک طرف آج بررسی نمایید.

وضعیت چرخ زاپاس و فشار باد آن را در صورت تعویض نکردن، بررسی و کنترل نمایید.

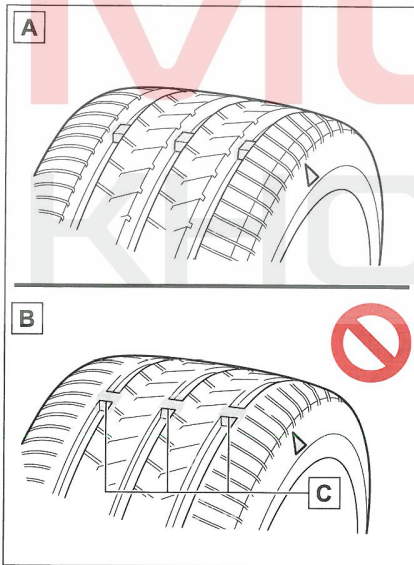

A آج نو

B آج ساییده شده

C نشانگر سایش آج

محل نشانگر سایش آج به وسیله علامت "TWI" یا "△" بر روی دیوارهای هر لاستیک نمایش داده می‌شود.

در صورت نمایان شدن نشانگرهای سایش آج، لاستیک را تعویض کنید.

هشدار ⚠

■ در صورت افزودن مایع شیشه‌شوی

هنگامی که موتور داغ یا در حال کار کردن است، مایع شیشه‌شوی را اضافه نکنید. زیرا مایع شیشه‌شوی حاوی الکل است و ممکن است در صورت پاشیده شدن روی موتور و غیره باعث آتش‌سوزی شود.

توجه ⚠

■ از افزودن هر مایعی بجز مایع شیشه‌شوی خودداری نمایید.

از آب صابون یا ضدیخ موتور به جای مایع شیشه‌شوی استفاده نکنید. انجام این کار ممکن است منجر به آسیب رنگ خودرو شود.

■ رقیق کردن مایع شیشه‌شوی

شیشه‌شوی را به مقدار لازم با آب رقیق کنید.

برای اطلاع از دمای انجماد، برچسب بطری را مطالعه نمایید.

هشدار

■ حین بازرسی یا تعویض لاستیک‌ها

برای جلوگیری از تصادف، پیشگیری‌های زیر را در نظر بگیرید. عدم توجه به موارد زیر می‌تواند باعث صدمه دیدن قطعات سیستم انتقال قدرت و همچنین ایجاد خطر در کنترل خودرو و تصادف و در نتیجه صدمات جسمی جدی و حتی مرگ شود.

● از لاستیک‌های با مارک، مدل یا طرح آج متفاوت استفاده نکنید.

● همچنین لاستیک‌ها با سایز آج متفاوت را با هم استفاده نکنید.

● فقط از سایز لاستیک توصیه شده تویوتا استفاده کنید.

● از لاستیک‌های با ساختار متفاوت (رادیل، دو جهته یا دو جهته مورب) با هم استفاده نکنید.

● از لاستیک‌های تابستانی، چهار فصل و زمستانی با هم استفاده نکنید.

● از لاستیک‌های دست دوم استفاده نکنید.

● از لاستیک‌هایی که با استفاده آن‌ها آشنا نیستید، استفاده نکنید. در صورت نصب چرخ زاپاس سایز کوچک در خودرو، آن را یدک نکشید.

توجه

■ لاستیک فاق کوتاه (لاستیک ۱۷ اینچی)

در جاده‌های ناهموار، لاستیک کم باد اغلب آسیب بیشتری به چرخ‌ها وارد می‌کند. بنابراین باید به موارد زیر توجه کنید:

● مطمئن شوید که فشار باد لاستیک همیشه در حد استاندارد است. لاستیک کم باد ممکن است به شدت آسیب ببیند.

● از افتادن لاستیک در چاله یا برخورد با جدول و همینطور رانندگی در جاده ناهموار یا سایر شرایط نامطلوب اجتناب کنید. در غیر اینصورت ممکن است آسیب جدی به لاستیک و چرخ وارد شود.

اگر لاستیک دارای علائم فرسودگی است، لاستیک را تعویض کنید

■ زمان تعویض لاستیک‌های خودرو

لاستیک‌های خود را زمانی تعویض کنید که:

● لاستیک علائم فرسودگی لاستیک را نشان می‌دهد.

● هنگامی که لاستیک دارای بریدگی، پارگی، ترک‌های عمیق است که سیم یا نخ را آشکار می‌کند، یا برآمدگی‌هایی که نشان‌دهنده آسیب به داخل لاستیک است.

● باد لاستیک به طور مکرر خالی می‌شود یا به دلیل بریدگی‌های بزرگ یا آسیب‌های دیگر، غیر قابل تعمیر است. اگر مطمئن نیستید، با نمایندگی مجاز مشورت کنید

■ عمر لاستیک

لاستیک‌هایی که بیش از شش سال عمر دارند، حتی اگر به ندرت یا هرگز استفاده نشده باشند یا آسیب آشکاری نداشته باشند، باید توسط تکنسین ماهر بازرسی شوند.

■ لاستیک‌های فاق کوتاه (لاستیک‌های ۱۷ اینچی)

به طور معمول لاستیک‌های فاق کوتاه در مقایسه با لاستیک‌های استاندارد، سریع‌تر ساییده می‌شوند و چسبندگی کمتری در جاده‌های برفی/و یا یخ زده دارند. در جاده‌های برفی/و یا یخ زده همیشه از لاستیک برفی یا زنجیر چرخ استفاده کنید و با احتیاط و با سرعت مناسب با جاده و شرایط آب و هوایی رانندگی کنید.

■ اگر آج لاستیک برفی کمتر از 4mm شود،

لاستیک برفی کارایی ندارد.

■ بررسی والو لاستیک

هنگام تعویض لاستیک، والو لاستیک را از نظر تغییر شکل، ترک و سایر آسیب‌ها بررسی کنید.

سیستم تشخیص فشار باد لاستیک این خودرو از سیستم هشدار دوگانه استفاده می‌کند.

● هنگامی که "تنظیم فشار" نمایش داده می‌شود (هشدار عادی)

هنگامی که فشار باد لاستیک به دلیل نشتی طبیعی یا دمای بیرون خودرو کم شود، چراغ هشدار فشار باد لاستیک روشن می‌شود و بوق هشدار به صدا در می‌آید. (اقدامات لازم: ← ص. ۲۹۱، ۳۳۱)

● هنگامی که پیام "لطفاً لاستیک‌ها را بلافاصله بررسی کنید" نمایش داده می‌شود (هشدار اضطراری).

هنگامی که فشار باد لاستیک به طور ناگهانی به دلیل ترکیدن لاستیک پایین می‌آید، چراغ هشدار فشار باد لاستیک روشن می‌شود و بوق هشدار به صدا در می‌آید. (اقدامات لازم: ← ص. ۲۹۱، ۲۹۹)

با این حال، سیستم ممکن است ترکیدگی ناگهانی لاستیک را تشخیص ندهد.

فشار باد لاستیک شناسایی شده توسط سیستم تشخیص فشار باد لاستیک بر روی صفحه نمایشگر چند منظوره نمایش داده می‌شود. واحد اندازه گیری فشار باد لاستیک قابل تغییر است.

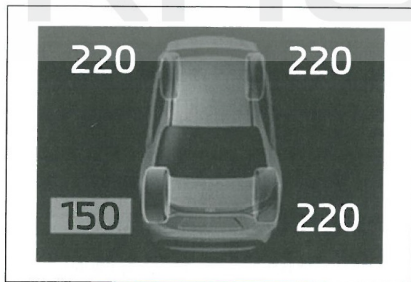

■ نحوه تغییر واحدها

۱ خودرو را در مکانی امن پارک کنید و دکمه استارت را در موقعیت OFF قرار دهید.

در حین حرکت خودرو نمی‌توان واحدها را تغییر داد.

۲ دکمه استارت را روی ON قرار دهید.

۳. را در صفحه نمایشگر چندمنظوره انتخاب نموده و OK را فشار دهید.

⚠ توجه

■ اگر فشار باد هر یک از لاستیک‌ها در حین رانندگی کم شد. به رانندگی ادامه ندهید. عدم انجام این کار ممکن است منجر به آسیب کامل به لاستیک و یا چرخ شود.

■ رانندگی در جاده‌های ناهموار

حین رانندگی در جاده‌های ناهموار با سطح سست یا پر دست‌انداز دقت کنید. این شرایط می‌تواند منجر به کم شدن فشار باد لاستیک و کاهش ضربه‌گیری لاستیک‌ها شود. به علاوه رانندگی در جاده‌های پر دست‌انداز می‌تواند به خود لاستیک‌ها نیز صدمه زده، منجر به آسیب بدنه و چرخ‌های خودرو گردد.

جابه‌جا کردن لاستیک

لاستیک‌ها را به ترتیب نشان داده شده در شکل جابه‌جا کنید.

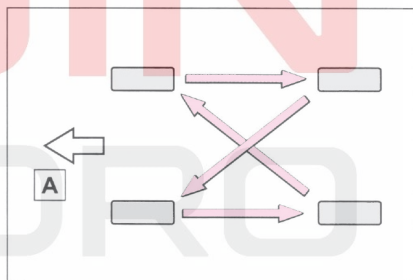

A جلولی خودرو

برای اطمینان از فرسودگی یکنواخت لاستیک‌ها و افزایش عمر آن‌ها، تویوتا توصیه می‌کند لاستیک‌ها را هر 10000 km جا به جا کنید.

در صورت جابه‌جایی لاستیک‌های جلو و عقب، اگر فشار باد لاستیک‌های جلو و عقب متفاوت است، حتماً سیستم تشخیص فشار باد لاستیک را پس از جابه‌جایی مقاردهی اولیه کنید.

سیستم تشخیص فشار باد لاستیک

این خودرو مجهز به سیستم تشخیص فشار باد لاستیک است که از سنسور هشدار فشار باد لاستیک دارای فرستنده استفاده می‌کند تا فشار کم لاستیک را قبل از وقوع یک نقص جدی تشخیص دهد.

- اگر فشار باد لاستیک بسیار بیشتر از سطح تعیین شده باشد.
- اگر از لاستیک‌های بدون سنسور و فرستنده هشدار فشار باد لاستیک استفاده شود.
- اگر کدهای شناسه سنسور هشدار فشار باد لاستیک و فرستنده در رایانه هشدار فشار باد لاستیک ثبت نشده باشد.

- عملکرد ممکن است در موارد زیر تحت تأثیر قرار گیرد.
- نزدیک برج‌های تلویزیون، نیروگاه‌ها، پمپ بنزین‌ها، نمایشگرهای بزرگ، ایستگاه‌های رادیویی، فرودگاه‌ها، یا سایر تاسیسات که امواج رادیویی قوی یا تداخل نویز الکتریکی ایجاد می‌کنند.
- هنگام حمل رادیو قابل حمل، تلفن همراه، تلفن بی‌سیم یا سایر وسایل ارتباطی بی‌سیم.

- ممکن است اطلاعات موقعیت لاستیک به دلیل شرایط امواج رادیویی به درستی نمایش داده نشود. با تغییر شرایط امواج رادیویی ممکن است نمایش اطلاعات به درستی صورت گیرد.

- پس از پارک خودرو، زمان نمایش یا از بین رفتن پیام هشدار ممکن است طولانی‌تر شود.
- در صورت افت شدید فشار باد لاستیک (مثلاً هنگام ترکیب لاستیک) ممکن است سیستم تشخیص عمل نکند.

■ هشدارهای سیستم تشخیص فشار باد لاستیک

- هشدارهای سیستم تشخیص فشار باد لاستیک به شرایط رانندگی بستگی دارد. بنابراین حتی اگر فشار باد لاستیک بیش از حد کم شود یا اگر فشار باد لاستیک از فشار تنظیم شده بیشتر شود ممکن است سیستم هشدار را ارسال کند.

■ نصب سنسور هشدار فشار باد لاستیک و فرستنده

- هنگام تعویض لاستیک یا چرخ، سنسور هشدار فشار باد لاستیک و فرستنده باید همزمان نصب شوند.
- هنگام نصب سنسور و فرستنده هشدار فشار باد لاستیک جدید، یک ID جدید باید در کامپیوتر بخش هشدار فشار باد لاستیک تعریف شود و سیستم تشخیص فشار باد لاستیک باید ریست شود.

- ۴ کلید کنترل را برای انتخاب "تنظیمات خودرو" فشار داده و سپس OK را فشار دهید.

- ۵ کلید کنترل را برای انتخاب "تنظیمات TPWS" فشار داده و سپس OK را فشار دهید.

- ۶ کلید کنترل را برای انتخاب تنظیمات واحد فشار باد لاستیک فشار دهید.

- ۷ کلید کنترل را برای انتخاب واحد مورد نظر فشار داده و سپس OK را فشار دهید.

■ بررسی معمولی فشار باد لاستیک

- سیستم تشخیص فشار باد لاستیک جایگزینی برای کنترل فشار معمولی لاستیک نیست. اطمینان حاصل کنید که فشار باد لاستیک را به عنوان بخشی از بازرسی روزانه خودرو خود قرار دهید.

■ فشار باد لاستیک

- پس از قرار دادن دکمه استارت در موقعیت ON، ممکن است چند دقیقه طول بکشد تا فشار باد لاستیک نمایش داده شود. همچنین پس از تنظیم فشار ممکن است چند دقیقه طول بکشد تا فشار باد لاستیک نمایش داده شود.
- فشار باد لاستیک با دما تغییر می‌کند. مقدار نمایش داده شده ممکن است با اندازه گیری فشار سنج باد لاستیک متفاوت باشد.

■ موقعیت‌هایی که ممکن است سیستم تشخیص فشار باد لاستیک به درستی کار نکند:

- سیستم تشخیص فشار باد لاستیک ممکن است در شرایط زیر به درستی عمل نکند:
 - اگر از چرخ‌های غیر اصل تویوتا استفاده شود.
 - با لاستیک‌هایی که OE (تجهیزات اصلی) نیستند تعویض شده‌اند.
 - با لاستیک‌هایی که دارای مشخصات تعیین شده نیستند تعویض شده‌اند.
 - زنجیر چرخ و ... نصب شده است.
 - لاستیک‌های Run flat (لاستیک‌هایی که در صورت پنچری قابلیت استفاده دارند) نصب شده باشد.
 - اگر پوششی که بر سیگنال‌های امواج رادیویی تأثیر می‌گذارد روی شیشه چسبانده شده باشد.
 - در صورت وجود برف یا یخ زیاد روی خودرو (به ویژه در اطراف چرخ‌ها یا روکش چرخ‌ها).

ثبت موقعیت هر چرخ پس از جابه‌جایی لاستیک

پس از جابه‌جایی لاستیک، باید موقعیت هر چرخ را ثبت کنید.

ثبت موقعیت چرخ توسط خودتان انجام می‌شود. به جلو برانید و به طور مناسب به چپ و راست بپیچید.

با این حال، بسته به شرایط رانندگی و محیط رانندگی، ممکن است ثبت موقعیت چرخ مدتی طول بکشد تا ثبت نام کامل شود.

۱ خودرو را در مکانی امن پارک کنید، حدود ۲۰ دقیقه صبر کنید و سپس سیستم هیبریدی را راه‌اندازی کنید.

هنگام حرکت خودرو نمی‌توان مراحل ثبت موقعیت چرخ را انجام داد.

۲  را روی صفحه نمایشگر چند منظوره انتخاب نموده و OK را فشار دهید.

۳ کلید کنترل را برای انتخاب تنظیمات خودرو فشار داده و سپس OK را فشار دهید.

۴ کلید کنترل را برای انتخاب "تنظیمات TPWS" فشار داده و سپس OK را فشار دهید.

۵ کلید کنترل را برای انتخاب لاستیک فشار دهید.

۶ "Yes" را انتخاب کرده و OK را فشار دهید.

پیغامی بر روی صفحه نمایشگر چند منظوره ظاهر می‌شود که نشان می‌دهد ثبت موقعیت چرخ در حال انجام است. فشار باد هر لاستیک به صورت " --- " نمایش داده می‌شود و ثبت موقعیت چرخ شروع می‌شود.

۷ با سرعت ۴۰ کیلومتر در ساعت یا بیشتر به مدت ۱۰ تا ۳۰ دقیقه رانندگی کنید (گه‌گاه به چپ یا راست بپیچید). هنگامی که ثبت موقعیت چرخ تکمیل شد، پیغامی مبنی بر تکمیل ثبت فشار باد لاستیک روی صفحه نمایشگر چند منظوره نمایش داده می‌شود. حتی اگر نتوانید با سرعت حدود ۴۰ کیلومتر در ساعت یا بیشتر رانندگی کنید، ثبت نام را می‌توان با رانندگی طولانی مدت نیز تکمیل کرد.

لطفاً برای ثبت ID سنسور هشدار فشار باد لاستیک و فرستنده با نمایندگی مجاز تماس بگیرید. (← ص. ۲۸۲)

تعوین لاستیک و چرخ

اگر کد شناسه سنسور هشدار فشار باد لاستیک و فرستنده ثبت نشده باشد، سیستم تشخیص فشار باد لاستیک به درستی کار نخواهد کرد. پس از حدود ۱۰ دقیقه رانندگی، چراغ هشدار فشار باد لاستیک چشمک می‌زند که نشان‌دهنده خرابی سیستم است.

توجه

■ لاستیک‌ها، چرخ‌ها، سنسور هشدار فشار باد لاستیک، فرستنده‌ها و درپوش والو لاستیک‌ها را تعمیر یا تعویض کنید.

● هنگام برداشتن یا نصب چرخ‌ها، لاستیک‌ها یا سنسور و فرستنده‌های هشدار فشار باد لاستیک، با نمایندگی مجاز تماس بگیرید، زیرا در صورت عدم استفاده صحیح، ممکن است سنسور هشدار فشار باد لاستیک و فرستنده آسیب ببینند.

● حتماً درپوش والو لاستیک‌ها را نصب کنید. اگر درپوش والو لاستیک نصب نشده باشد، ممکن است آب وارد سنسور هشدار فشار باد لاستیک شود و آن را مسدود می‌کند.

● هنگام تعویض درپوش والو لاستیک، از درپوش والوی غیر از درپوش مشخص شده استفاده نکنید. در غیر این صورت ممکن است درپوش والو گیر کرده و جدا نشود.

■ برای جلوگیری از صدمه زدن به سنسورهای هشدار فشار باد لاستیک و فرستنده‌ها

در صورت تعمیر لاستیک با استفاده از مایع نشت گیر، ممکن است سنسور هشدار فشار باد لاستیک و فرستنده‌ها به درستی کار نکنند. در صورت استفاده از مایع نشتگیر، بلافاصله با نمایندگی مجاز یا تعمیرگاه‌های مجاز تماس بگیرید. پس از استفاده از مایع نشتگیر، حین تعمیر یا تعویض لاستیک، از تعویض سنسور هشدار فشار باد لاستیک و فرستنده‌ها مطمئن شوید. (← ص. ۲۵۸)

تنظیم فشار باد لاستیک

روش تنظیم فشار باد لاستیک از طریق سیستم تشخیص فشار باد لاستیک در موارد زیر انجام می‌شود.

● زمانی که فشار باد لاستیک مشخص شده در اثر بار و غیره تغییر می‌کند.

● هنگامی که فشار باد لاستیک تغییر می‌کند، مانند زمانی که اندازه لاستیک تغییر می‌کند.

اگر فشار باد لاستیک در سطح مشخص شده تنظیم شده است، با انتخاب فشار مشخص شده روی صفحه نمایشگر چند منظوره روش تنظیم فشار باد لاستیک را انجام دهید.

زمانی که فشار باد لاستیک در محدوده تعیین شده نیست (مانند زمانی که از لاستیکی استفاده می‌شود که مشخصات مشخص شده را ندارد)، فشار باد لاستیک را با استفاده از فشار فعلی تنظیم کنید. قبل از تنظیم باد لاستیک، مطمئن شوید که فشار باد لاستیک هر لاستیک در سطح مناسب تنظیم شده است. سیستم تشخیص فشار باد لاستیک بر اساس این فشار باد تنظیم شده کار می‌کند.

تنظیم با انتخاب فشار باد لاستیک مشخص شده

۱ خودرو را در مکانی امن پارک کنید، حدود ۲۰ دقیقه صبر کنید و سپس سیستم هیبریدی را راه‌اندازی کنید.

هنگام حرکت خودرو نمی‌توان مراحل ثبت موقعیت چرخ را انجام داد.

۲  را روی صفحه نمایشگر چند منظوره انتخاب نموده و OK را فشار دهید.

۳ کلید کنترل را برای انتخاب تنظیمات خودرو فشار داده و سپس OK را فشار دهید.

۴ کلید کنترل را برای انتخاب "تنظیمات TPWS" فشار داده و سپس OK را فشار دهید.

۵ کلید کنترل را برای انتخاب تنظیم فشار باد لاستیک فشار داده و سپس OK را فشار دهید.

۶ کلید کنترل را برای انتخاب تنظیم در فشار مشخص فشار داده و سپس OK را فشار دهید.

با این حال، اگر پس از رانندگی به مدت ۱ ساعت یا بیشتر، ثبت نام کامل نشد، خودرو را در مکانی امن متوقف کنید و دکمه استارت را برای حدود ۱۵ دقیقه یا بیشتر در حالت ON بگذارید و سپس به رانندگی خودرو ادامه دهید.

هنگام ثبت موقعیت چرخ

● ثبت موقعیت چرخ معمولاً طی حدود ۳۰ دقیقه تکمیل می‌شود.

● ثبت موقعیت چرخ در حالی انجام می‌شود که خودرو با سرعت حدود ۴۰ کیلومتر در ساعت یا بیشتر حرکت می‌کند.

روش ثبت موقعیت چرخ

● اگر هنگام ثبت موقعیت چرخ، دکمه استارت در موقعیت OFF قرار گیرد دفعه بعد که خودرو روشن شود، ثبت موقعیت چرخ از سر گرفته می‌شود.

● اگر فشار باد لاستیک کاهش یابد، در حالی که موقعیت هر چرخ در حال تعیین است، فشار باد نمایش داده نمی‌شود اما چراغ هشدار فشار باد لاستیک روشن می‌شود.

اگر موقعیت چرخ را نتوان به راحتی ثبت کرد

● ممکن است تکمیل ثبت موقعیت چرخ بیش از حد معمول طول بکشد یا ممکن است در شرایط زیر ثبت کامل نشود.

● خودرو با سرعت حدود ۴۰ کیلومتر در ساعت یا بالاتر رانده نمی‌شود.

● خودرو در جاده‌ای بدون آسفالت رانده می‌شود.

● اگر پس از ۱ ساعت رانندگی یا بیشتر، ثبت موقعیت چرخ تکمیل نشد، خودرو را حدود ۱۵ دقیقه در مکانی امن پارک کنید و سپس به رانندگی ادامه دهید.

● اگر در حین ثبت موقعیت چرخ با دنده عقب حرکت کنید، تمام داده‌های جمع آوری شده قبلی پاک خواهند شد و باید دوباره مراحل را تکرار کنید.

۱ خودرو را در مکانی امن پارک کنید، حدود ۲۰ دقیقه صبر کنید و سپس سیستم هیبریدی را راه‌اندازی کنید.

هنگام حرکت خودرو نمی‌توان مراحل تنظیم فشار باد لاستیک را انجام داد.

۲  را روی صفحه نمایشگر چند منظوره انتخاب نموده و OK را فشار دهید.

۳ کلید کنترل را برای انتخاب تنظیمات خودرو فشار داده و سپس OK را فشار دهید.

۴ کلید کنترل را برای انتخاب "تنظیمات TPWS" فشار داده و سپس OK را فشار دهید.

۵ کلید کنترل را برای انتخاب تنظیم فشار باد لاستیک فشار داده و سپس OK را فشار دهید.

۶ کلید کنترل را برای انتخاب تنظیم در فشار مشخص فشار داده و سپس OK را فشار دهید.

چراغ هشدار فشار باد لاستیک ۳ بار به آرامی چشمک می‌زند و پیغامی بر روی صفحه نمایشگر چند منظوره نمایش داده می‌شود که نشان می‌دهد فشار باد لاستیک در حال تنظیم است. پس از تنظیم فشار باد لاستیک، پیغامی بر روی صفحه نمایشگر چند منظوره نمایش داده می‌شود که نشان می‌دهد تنظیمات کامل شده است.

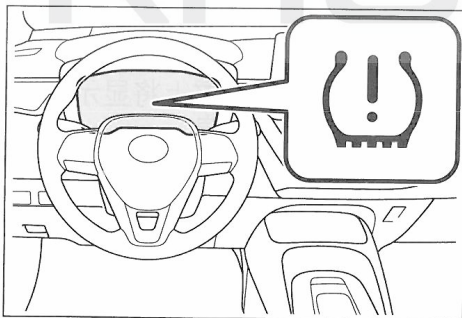

عملکرد هشدار دهنده سیستم تشخیص فشار باد لاستیک

- هنگامی که فشار باد لاستیک با استفاده از فشار فعلی لاستیک تنظیم می‌شود، زمان هشدار سیستم تشخیص فشار باد لاستیک بسته به شرایطی که در آن تنظیم فشار باد لاستیک انجام می‌شود، متفاوت خواهد بود.

۷ فشار باد لاستیک مورد نظر را انتخاب کرده و OK را فشار دهید.

چراغ هشدار فشار باد لاستیک به آرامی ۳ بار چشمک می‌زند. پس از تنظیم باد لاستیک، پیغامی بر روی صفحه نمایشگر چند منظوره نمایش داده می‌شود که نشان می‌دهد تنظیمات کامل شده است.

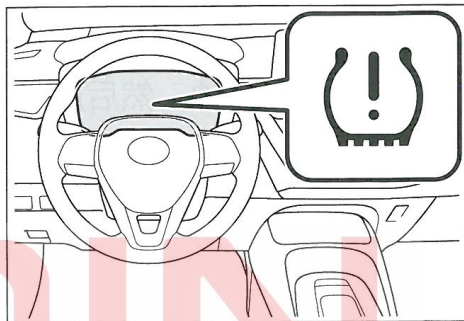

اگر نمی‌توانید به راحتی فشار باد لاستیک را تنظیم کنید

- اگر هنگام شروع روش تنظیم فشار باد لاستیک، چراغ هشدار فشار باد لاستیک ۳ بار چشمک نزند، ممکن است روند تنظیم شروع نشده باشد. روند تنظیم را از ابتدا مجدداً شروع کنید.
- اگر پس از انجام روش فوق نمی‌توانید روش تنظیم فشار باد لاستیک را کامل کنید، با نمایندگی مجاز تماس بگیرید.

تنظیم با فشار باد فعلی لاستیک



قبل از تنظیم فشار باد لاستیک

قبل از تنظیم فشار باد لاستیک، مطمئن شوید که باد لاستیک هر لاستیک در حد مناسب تنظیم شده باشد. در غیر این صورت، چراغ هشدار فشار باد لاستیک ممکن است حتی در صورت کاهش فشار باد لاستیک روشن نشود یا حتی اگر فشار باد لاستیک نرمال باشد، چراغ هشدار ممکن است روشن شود.

● شما می‌توانید خودتان ID را ثبت کنید اما بسته به شرایط و محیط رانندگی، ممکن است مدتی طول بکشد تا ثبت ID انجام شود.

● هنگام استفاده از یک مجموعه چرخ که تمام IDها برای آن ثبت شده است، مجموعه چرخ را می‌توان در مدت زمان کوتاهی تغییر داد.

قبل از انجام ثبت ID، مطمئن شوید که هیچ چرخ‌ی با سنسور تشخیص فشار باد لاستیک و فرستنده در نزدیکی خودرو وجود ندارد.

۱ خودرو را در مکانی امن پارک کنید، حدود ۲۰ دقیقه صبر کنید و سپس سیستم هیبریدی را راه‌اندازی کنید.

هنگام حرکت وسیله نقلیه، نمی‌توان مراحل ثبت کد ID را انجام داد.

۲  را روی صفحه نمایشگر چند منظوره انتخاب نموده و OK را فشار دهید.

۳ کلید کنترل را برای انتخاب تنظیمات خودرو فشار داده و سپس OK را فشار دهید.

۴ کلید کنترل را برای انتخاب "تنظیمات TPWS" فشار داده و سپس OK را فشار دهید.

۵ سوئیچ کنترل را فشار دهید تا کلید تنظیم لاستیک را انتخاب نموده و سپس OK را فشار دهید

۶ کلید کنترل را فشار دهید تا ثبت سنسور ID/ جدید را انتخاب نموده و سپس OK را فشار دهید

۷ کلید کنترل را فشار دهید تا مجموعه لاستیک "1" یا مجموعه لاستیک 2 را انتخاب نموده و سپس OK را فشار دهید.

ID مجموعه چرخ نمایش داده شده ثبت می‌شود. مجموعه چرخ نمایش داده شده را انتخاب نموده و سپس مجموعه چرخ‌ی را که باید ثبت شود را انتخاب کنید.

اگر ID مجموعه چرخ ثبت شده باشد، چراغ هشدار فشار باد لاستیک به آرامی ۳ بار چشمک می‌زند و پیامی مبنی بر تغییر در حال انجام است روی صفحه نمایشگر چند منظوره نمایش داده می‌شود.

بنابراین، حتی اگر فشار باد لاستیک کمی کاهش یابد یا فشار باد لاستیک به فشاری بالاتر از فشار تنظیم شده افزایش یابد، ممکن است هشدار روی صفحه نمایشگر چند منظوره ظاهر شود.

● حتماً بعد از تنظیم فشار باد لاستیک، روش تنظیم سیستم فشار باد لاستیک را انجام دهید. علاوه بر این، اطمینان حاصل کنید که لاستیک‌ها قبل از انجام روش تنظیم فشار باد لاستیک یا تنظیم سیستم تشخیص فشار باد لاستیک، سرد هستند.

روش تنظیم سیستم تشخیص فشار باد لاستیک

● اگر هنگام تنظیم سیستم تشخیص فشار باد لاستیک، دکمه استارت در موقعیت OFF قرار گیرد، دفعه بعد که دکمه استارت در موقعیت ON قرار می‌گیرد، روند تنظیم مجدداً بازمی‌شود. نیازی به اجرای مجدد روند نیست.

● اگر روش تنظیم سیستم تشخیص فشار باد لاستیک بدون دلیل شروع شده است، فشار باد لاستیک را در زمانی که لاستیک سرد است، در سطح مشخص شده تنظیم کنید و سپس با انتخاب فشار باد لاستیک مشخص شده، تنظیمات را انجام دهید یا با استفاده از فشار فعلی لاستیک، روش تنظیم سیستم تشخیص فشار باد لاستیک را انجام دهید.

● اگر نمی‌توانید به راحتی سیستم تشخیص فشار باد لاستیک را تنظیم کنید.

● روند تنظیم سیستم تشخیص فشار باد لاستیک معمولاً در عرض ۲ یا ۳ دقیقه تکمیل می‌شود.

● اگر هنگام شروع روش تنظیم سیستم تشخیص فشار باد لاستیک، چراغ هشدار فشار باد لاستیک ۳ بار چشمک نزد، ممکن است روند تنظیم شروع نشده باشد. روند تنظیم را از ابتدا مجدداً شروع کنید.

● اگر پس از انجام روش فوق نمی‌توانید روش تنظیم سیستم تشخیص فشار باد لاستیک را کامل کنید، با نمایندگی مجاز تماس بگیرید.

ثبت ID

هر سنسور سیستم تشخیص فشار باد لاستیک دارای یک کد ID منحصر به فرد است. هنگام نصب سنسور سیستم تشخیص فشار باد لاستیک جدید، باید یک ID جدید در کامپیوتر تشخیص فشار باد لاستیک ثبت شود.

اگر فشار باد لاستیک مشخص شده یکسان باشد، نیازی به انجام روش تنظیم سیستم فشار باد لاستیک نیست.

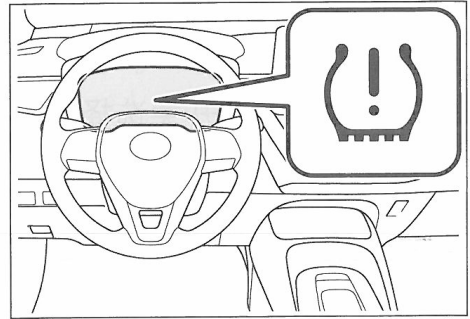

■ هنگام ثبت ID

- ثبت ID معمولاً در حدود ۳۰ دقیقه تکمیل می‌شود.
- هنگام رانندگی با سرعت حدود ۴۰ کیلومتر در ساعت یا بیشتر، ثبت ID را انجام دهید.

■ اگر ID به راحتی قابل ثبت نیست

- تکمیل ID ممکن است بیش از حد معمول طول بکشد یا در موارد زیر تکمیل نشود.
 - زمانی که خودرو حدود ۲۰ دقیقه یا بیشتر قبل از رانندگی ساکن نیست.
 - هنگامی که خودرو با سرعت حدود ۴۰ کیلومتر در ساعت یا بیشتر رانندگی نمی‌کند.
 - هنگامی خودرو در جاده‌ای بدون آسفالت رانده می‌شود.
 - هنگامی که خودرو نزدیک به خودروهای دیگر هدایت می‌شود و سیستم نمی‌تواند سنسور تشخیص فشار باد لاستیک و فرستنده این خودرو را از بین خودروها شناسایی کند.
 - چرخ‌هایی که سنسور تشخیص فشار باد لاستیک و فرستنده روی آن نصب شده اند در داخل یا نزدیک خودرو قرار دارند.
 - اگر خودرو در حین ثبت در دنده عقب حرکت کند، تمام اطلاعات جمع‌آوری شده قبلی پاک می‌شود. دوباره خودرو را برانید.
 - اگر هنگام شروع مراحل ثبت ID تا مرحله ۸، چراغ هشدار فشار باد لاستیک ۳ بار چشمک‌زنند، ممکن است روند ثبت شروع نشده باشد. روند ثبت را دوباره از ابتدا انجام دهید.
 - اگر پس از ۱ ساعت رانندگی یا بیشتر ثبت کامل نشد، مراحل ثبت ID را از ابتدا مجدداً راه‌اندازی کنید.
 - اگر حتی پس از انجام مراحل فوق نمی‌توانید ID را ثبت کنید، با نمایندگی مجاز تماس بگیرید.

۸ Yes را انتخاب کرده و OK را فشار دهید.

چراغ هشدار فشار باد لاستیک به آرامی سه بار چشمک می‌زند و پیغامی روی صفحه نمایشگر چند منظوره ظاهر می‌شود که نشان می‌دهد ثبت ID در حال انجام است. تغییرات چرخ‌ها لغو می‌شود و ثبت آغاز می‌شود. هنگام ثبت، چراغ هشدار فشار باد لاستیک تقریباً به مدت ۱ دقیقه چشمک می‌زند و سپس روشن می‌شود و فشار باد لاستیک‌ها روی صفحه نمایشگر چند منظوره به صورت "---" نمایش داده می‌شود.

۹ حدود ۱۰ تا ۳۰ دقیقه با سرعت حدود ۴۰ کیلومتر در ساعت یا بیشتر (گاه به چپ و راست بپیچید) رانندگی کنید.

هنگامی که ثبت کامل شد، چراغ هشدار فشار باد لاستیک خاموش می‌شود و پیغامی مبنی بر تکمیل ثبت بر روی صفحه نمایشگر چند منظوره ظاهر می‌شود.

اگر سرعت خودرو را نمی‌توان تقریباً ۴۰ کیلومتر در ساعت یا بیشتر حفظ کرد، تکمیل ثبت ممکن است بیشتر از حد معمول طول بکشد.

اگر پس از ۱ ساعت رانندگی یا بیشتر ثبت کامل نشد، مراحل ثبت را دوباره از ابتدا شروع کنید.

۱۰ اگر فشار باد لاستیک مجموعه چرخ نصب شده با فشار قبلی تنظیم شده متفاوت است، باید روش تنظیم فشار باد لاستیک را در سیستم تشخیص فشار باد لاستیک انجام دهید.

■ لغو ثبت ID

پس از شروع ثبت ID، برای لغو ثبت، مجدداً روی صفحه نمایشگر چند منظوره ثبت نام سنسور ID/ جدید را انتخاب کنید.

اگر ثبت ID لغو شده باشد، چراغ هشدار فشار باد لاستیک خاموش می‌شود.

اگر چراغ هشدار خاموش نشود، ممکن است ثبت ID به درستی لغو نشود. برای لغو ثبت، "ثبت سنسور ID/ جدید" را در صفحه نمایشگر چند منظوره انتخاب کنید.

■ انتخاب مجموعه چرخ

این خودرو مجهز به سیستم تشخیص فشار باد لاستیک است که می‌تواند دو مجموعه ID را ثبت کند. امکان ثبت مجموعه چرخ ثانویه مانند مجموعه چرخ زمستانی وجود دارد.

● مجموعه چرخ تنها زمانی قابل تغییر است که مجموعه چرخ ثانویه در سیستم ثبت شده باشد. اگر مجموعه چرخ ثانویه ثبت نشده باشد، پیام "تعویض کامل نشده است. لطفاً به دفترچه راهنمای کاربر مراجعه کنید" نمایش داده می‌شود و نمی‌توانید به مجموعه چرخ انتخابی تغییر دهید.

شما می‌توانید ID را خودتان ثبت کنید.

● شما فقط می‌توانید بین دو مجموعه چرخ ثبت شده تغییر دهید. از ترکیب این مجموعه چرخ‌ها پشتیبانی نمی‌شود.

● ممکن است هنگام ثبت ID نتوانید به طور معمول بین مجموعه چرخ‌ها تغییر دهید. لطفاً قبل از تغییر بین چرخ‌ها، ثبت را لغو کنید.

۱ مجموعه چرخ مورد نظر را نصب کنید.

۲  را روی صفحه نمایشگر چند منظوره انتخاب نموده و OK را فشار دهید.

۳ کلید کنترل را برای انتخاب تنظیمات خودرو فشار داده و سپس OK را فشار دهید.

۴ کلید کنترل را برای انتخاب "تنظیمات TPWS" فشار داده و سپس OK را فشار دهید

۵ کلید کنترل را فشار دهید تا کلید تنظیم لاستیک را انتخاب نموده و سپس OK را فشار دهید.

۶ کلید کنترل را فشار دهید تا ثبت سنسور ID/ جدید را انتخاب نموده و سپس OK را فشار دهید.

۷ کلید کنترل را فشار دهید تا مجموعه لاستیک 1 یا مجموعه لاستیک 2 را انتخاب نموده و سپس OK را فشار دهید.

۸ Yes را انتخاب کرده و OK را فشار دهید.

چراغ هشدار فشار باد لاستیک به آرامی سه بار چشمک می‌زند و پیغامی روی صفحه نمایشگر چند منظوره ظاهر می‌شود که نشان می‌دهد ثبت ID در حال انجام است. تغییرات چرخ‌ها لغو می‌شود و ثبت آغاز می‌شود.

هنگام ثبت، چراغ هشدار فشار باد لاستیک تقریباً به مدت 1 دقیقه چشمک می‌زند و سپس روشن می‌شود و فشار باد لاستیک‌ها روی صفحه نمایشگر چند منظوره به صورت "—" نمایش داده می‌شود.

پس از تقریباً ۲ دقیقه، تغییر مجموعه چرخ‌ها کامل می‌شود، چراغ هشدار فشار باد لاستیک خاموش می‌شود و پیغام تکمیل روی صفحه نمایشگر چند منظوره نمایش داده می‌شود.

اگر تغییر پس از تقریباً ۴ دقیقه تکمیل نشود، پیغامی نمایش داده می‌شود که نشان می‌دهد تغییر انجام نمی‌شود. بررسی کنید که کدام مجموعه چرخ نصب شده است و روند تغییر را از ابتدا مجدداً شروع کنید.

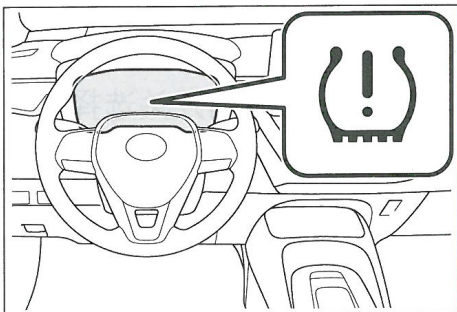

فشار باد لاستیک

اطمینان حاصل کنید که فشار باد لاستیک را به درستی تنظیم کرده‌اید. فشار باد لاستیک‌ها باید حداقل یک بار در ماه چک شود. با این حال، تویوتا توصیه می‌کند که فشار باد لاستیک‌ها را هر دو هفته یکبار چک کنید. (← ص. ۳۳۱)

■ عواقب فشار نادرست لاستیک

راندن خودرو با فشار نادرست لاستیک ممکن است عواقب زیر را در پی داشته باشد.

- بالا رفتن مصرف سوخت.
- کاهش راحتی رانندگی و قابلیت کنترل ضعیف خودرو
- کاهش عمر لاستیک به دلیل سایش
- کاهش ایمنی
- آسیب به پشیرانه

اگر لاستیک‌ها مدام نیاز به باد کردن دارند، آن‌ها را در نمایندگی مجاز بررسی کنید.

■ راهنمای بازرسی فشار باد لاستیک

هنگام بررسی فشار باد لاستیک‌ها موارد زیر را رعایت کنید:

- فقط زمانی که لاستیک‌ها سرد هستند فشار باد لاستیک را چک کنید.
- در صورتی که خودرو حداقل ۳ ساعت پارک شده باشد یا بیش از ۱/۵ کیلومتر رانده نشده باشد، فشار باد لاستیک سرد را دقیق نشان می‌دهد.
- همیشه از فشارسنج لاستیک استفاده کنید.
- تشخیص اینکه آیا لاستیک فقط بر اساس ظاهر آن به درستی باد شده است یا خیر دشوار است.
- پس از رانندگی، گرما در لاستیک‌ها ایجاد می‌شود، بنابراین افزایش فشار باد لاستیک طبیعی است.
- پس از رانندگی، فشار باد لاستیک‌ها را کاهش ندهید.
- وزن مسافر و چمدان باید به طور مساوی تقسیم شود تا تعادل خودرو حفظ شود.

۹ اگر فشار باد لاستیک مشخص شده مجموعه چرخ نصب شده با فشار باد لاستیک تنظیم شده قبلی متفاوت است، لازم است روش تنظیم فشار باد لاستیک سیستم تشخیص فشار باد لاستیک انجام شود.

(← ص. ۲۶۰)

اگر فشار باد لاستیک مشخص شده یکسان باشد، نیازی به انجام روش تنظیم سیستم تشخیص فشار باد لاستیک نیست.

۱۰ موقعیت هر چرخ را ثبت کنید.

رینگ (چرخ)

اگر رینگ چرخ تاب برداشته، ترک خورده یا دچار خوردگی شده، باید تعویض شود. در غیر این صورت، ممکن است لاستیک از رینگ چرخ جدا شده یا باعث از دست دادن کنترل خودرو شود.

انتخاب چرخ

هنگام تعویض چرخ‌ها، باید دقت شود چرخ‌های جایگزین از نظر ظرفیت حمل بار، قطر، عرض رینگ و آج * مشابه چرخ‌های پیاپاده شده باشند.

چرخ‌های جایگزین در نمایندگی‌های مجاز موجود است. * معمولاً نوع آج نامیده می‌شود.

تویوتا توصیه می‌کند از رینگ‌های زیر استفاده نکنید:

- اندازه‌ها یا انواع مختلف رینگ چرخ‌ها
- رینگ چرخ‌های قدیمی
- رینگ چرخ‌های تاب دار که اصلاح شده

هشدار 

■ باد کردن صحیح، ضامن حفظ عملکرد لاستیک است.

فشار باد لاستیک را مناسب نگه دارید.

اگر لاستیک‌های شما به درستی باد نشده باشند، ممکن است باعث به وجود آمدن شرایط زیر و در نتیجه تصادف و بروز آسیب جدی یا مرگ شود:

- فرسودگی و پارگی بیش از حد
- سایش ناهموار
- عملکرد ضعیف
- ترکیدن لاستیک‌ها به دلیل گرمای بیش از حد
- نشستن هوا بین لاستیک و چرخ
- تغییر شکل توبی چرخ و یا آسیب لاستیک
- لاستیک‌ها در هنگام رانندگی بیشتر در معرض آسیب هستند (به دلیل شرایط نامناسب جاده، درزهای انبساط جاده، لبه‌های تیز روی جاده و غیره)

■ هنگام تعویض چرخ

چرخ‌های این خودرو مجهز به سنسور و فرستنده‌های تشخیص فشار باد لاستیک هستند تا در صورت کاهش فشار باد لاستیک، سیستم تشخیص فشار باد لاستیک هشدار را صادر کند. هر زمان که چرخ‌ها تعویض می‌شوند، باید یک سنسور تشخیص فشار باد لاستیک و فرستنده نصب شود. (← ص. ۲۵۵)

توجه 

■ هنگام بررسی و تنظیم فشار باد لاستیک

حتماً درپوش والو لاستیک را سر جای خود قرار دهید.

اگر درپوش والو نصب نشده باشد، کثیفی یا رطوبت ممکن است وارد دریچه شود و باعث خالی شدن باد لاستیک و در نتیجه کاهش فشار باد لاستیک شود.

هشدار 

■ هنگام تعویض چرخ

- از چرخ‌هایی با مشخصاتی متفاوت از آنچه در دفترچه راهنمای نام برده شده، استفاده نکنید، زیرا ممکن است منجر به از دست دادن کنترل خودرو شود.

نکاتی در مورد رینگ‌های آلومینیومی

- از مهره چرخ و آچار چرخ تویوتا، طراحی شده برای چرخ‌ها با رینگ آلومینیومی استفاده کنید.
- حین جا به جا کردن، تعمیر و تعویض لاستیک‌ها، پس از 1,600 km رانندگی، سفت بودن مهره‌های چرخ را کنترل نمایید.
- مراقب باشید حین استفاده از زنجیر چرخ، به چرخها با رینگ آلومینیومی صدمه نزنید.
- حین بالانس نمودن چرخ‌ها فقط از بالانس‌های اصلی تویوتا یا مشابه و چکش لاستیکی یا پلاستیکی استفاده نمایید.

هشدار

● حین پنچرگیری لاستیک تیوبلس، از تیوب داخلی استفاده نکنید. انجام این کار ممکن است باعث حادثه و در نتیجه منجر به آسیب جدی یا حتی مرگ شود.

■ هنگام نصب مهره‌های چرخ

به پیچ و مهره چرخ روغن یا گریس نزنید. روغن و گریس ممکن است باعث سفت شدن بیش از حد مهره‌های چرخ شده و باعث آسیب به پیچ یا تویی چرخ شود. علاوه بر این، روغن یا گریس ممکن است باعث شل شدن مهره‌های چرخ، جدا شدن چرخ و در نتیجه باعث حادثه و آسیب جدی یا حتی مرگ شود. تمام روغن یا گریس را از پیچ و مهره چرخ یا مهره چرخ جدا کنید.

■ از چرخ‌های آسیب دیده استفاده نکنید.

از چرخ‌هایی که ترک خورده یا تغییر شکل داده اند استفاده نکنید. در غیر این صورت، باد لاستیک ممکن است در حین رانندگی تخلیه شده و منجر به حادثه شود.

توجه

- تعویض سنسور تشخیص فشار باد لاستیک و فرستنده تعمیر یا تعویض لاستیک ممکن است بر روی سنسور تشخیص فشار باد لاستیک و فرستنده تأثیر بگذارد، بنابراین حتماً برای تعمیر یا تعویض لاستیک با نمایندگی مجاز یا سایر تعمیرگاه‌های واجد شرایط تماس بگیرید. همچنین سنسور تشخیص فشار باد لاستیک و فرستنده را از نمایندگی مجاز خریداری کنید.

۴. قفل قلاب نگهدارنده (A) فیلتر را آزاد کنید، قلاب نگهدارنده (B) را هم آزاد کنید.

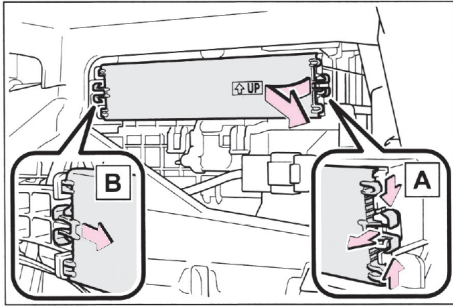

۵. محفظه فیلتر را بیرون بیاورید.

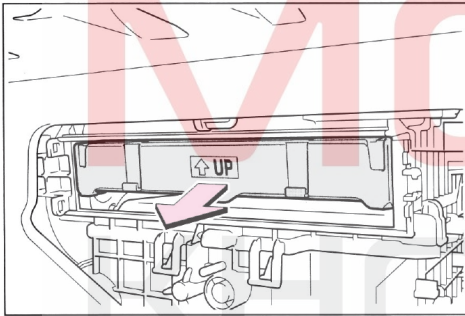

۶. فیلتر را از محفظه فیلتر خارج کرده و فیلتر جدید را جایگزین کنید.

علامت "UP" روی فیلتر باید رو به بالا باشد.

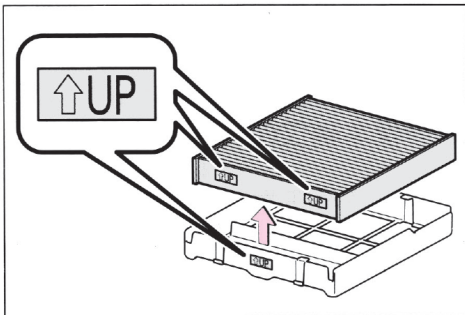

■ بازدید دوره‌ای

فیلتر اتاق را طبق برنامه سرویس و نگهداری تعویض کنید. (← ص. ۲۳۸)

فیلتر سیستم تهویه مطبوع (فیلتر اتاق)

برای حفظ عملکرد مؤثر تهویه مطبوع، فیلتر باید مرتباً تعویض شود.

روش پیاده کردن

۱. دکمه استارت را در موقعیت OFF قرار دهید.

۲. جعبه داشبورد را باز کنید. نگهدارنده را آزاد کنید.

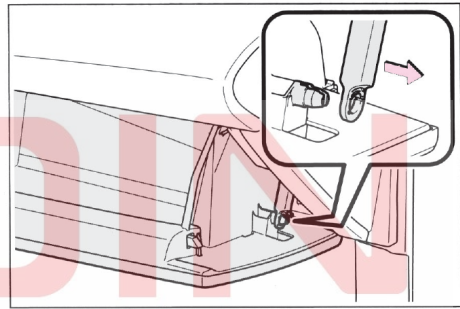

۳. قسمت بیرونی جعبه داشبورد را به سمت داخل فشار دهید تا قلاب‌های نگهدارنده آزاد شوند. سپس جعبه داشبورد را بیرون بکشید و قلاب‌های پایینی را آزاد کنید.

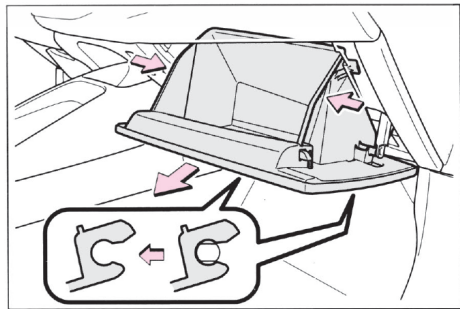

■ بازدید دوره‌ای

فیلتر اتاق را طبق برنامه سرویس و نگهداری تعویض کنید. (← ص. ۲۳۸)

تمیز کردن دریچه‌های ورودی باتری هیبریدی (باتری کششی)

برای جلوگیری از تحت تأثیر قرار گرفتن میزان مصرف سوخت، دریچه‌های ورودی باتری هیبریدی (باتری کششی) را به طور مرتب از نظر انسداد بررسی کنید.

اگر کثیف یا مسدود شده باشند یا اگر پیغام "تعمیر و نگهداری قطعات خنک‌کننده باتری کششی لازم است. به دفترچه راهنمای مالک مراجعه کنید" در صفحه نمایشگر چند منظوره نمایش داده می‌شود، آن‌ها را به شرح زیر تمیز کنید:

شرایطی که به نگهداری منظم دریچه‌های ورودی نیاز است.

در برخی موارد، مانند زمانی که خودرو به طور مکرر استفاده می‌شود، هنگام رانندگی در ترافیک سنگین یا مناطق پر گرد و غبار، ممکن است نیاز به تمیز کردن بیشتر دریچه‌های ورودی داشته باشد.

برای جزئیات، به برنامه سرویس و نگهداری مراجعه کنید. (← ص. ۲۳۸)

تمیز کردن دریچه‌های ورودی

استفاده نادرست از پوشش هوای ورودی و فیلتر ممکن است به آن‌ها آسیب برساند. اگر در مورد تمیز کردن فیلتر سؤالی دارید، با نمایندگی مجاز تماس بگیرید.

ممکن است لازم باشد در مناطق گرد و غبار یا ترافیک سنگین زودتر آن را تعویض کنید.

■ در صورت کاهش قابل توجه جریان هوا از دریچه‌ها ممکن است فیلتر مسدود شود. فیلتر را بررسی کنید و در صورت لزوم آن را تعویض کنید.

توجه

■ هنگام استفاده از سیستم تهویه مطبوع

مطمئن شوید که فیلتر همیشه نصب شده باشد. استفاده از سیستم تهویه مطبوع بدون فیلتر ممکن است منجر به آسیب سیستم شود.

■ جلوگیری از آسیب محافظه فیلتر

محافظه فیلتر را در جهت فلش حرکت دهید تا باز شود. مراقب باشید که نیروی زیادی به قلاب‌های نگهدارنده وارد نکنید. در غیر این صورت، قلاب‌های نگهدارنده ممکن است آسیب ببینند.

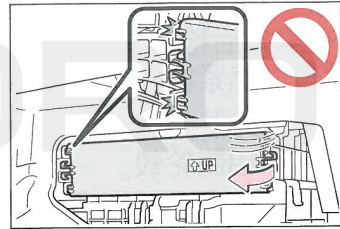

توجه

■ اگر صفحه نمایشگر چند منظوره پیغام "قطعات خنک‌کننده باتری کششی نیاز به سرویس و نگهداری دارند، به دفترچه راهنمای مالک مراجعه کنید" را نمایش می‌دهد، فوراً دریچه‌های ورودی هوا را تمیز کنید.

اگر با وجود نمایش پیغام هشدار به رانندگی ادامه دهید، این امر ممکن است باعث اختلال در عملکرد یا محدود شدن خروجی باتری هیبریدی (باتری کششی) شود.

مراحل تمیز کردن

- ۱ دکمه استارت را در موقعیت **OFF** قرار دهید.
- ۲ درپوش دریچه ورودی هوا را بردارید.

- ۴ گرد و غبار را از فیلتر جدا کنید.
از جاروبرقی و غیره و با حرکت آرام نازل در امتداد پره‌ها برای پاک کردن گرد و غبار و شن و ماسه از فیلتر استفاده کنید.

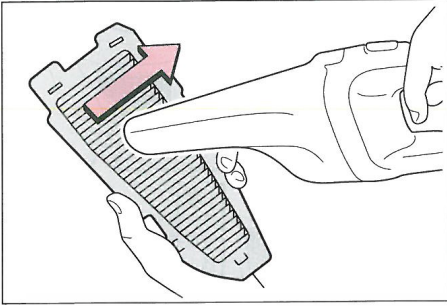

- ۵ فیلتر را در مقابل چراغ نگه دارید و بررسی کنید که مسدود نشده باشد.
اگر نمی‌توانید گرد و غبار را به طور کامل پاک کنید، با نمایندگی مجاز تماس بگیرید.

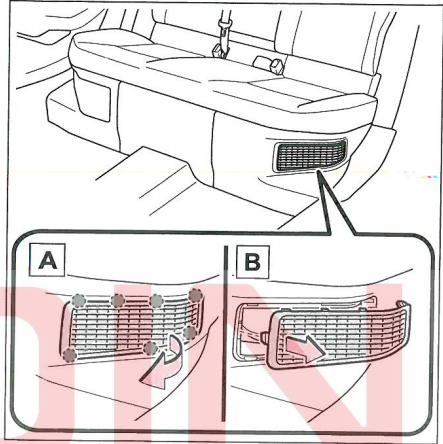

- A درپوش را همانطور که در شکل نشان داده شده است از پنجه بالا سمت راست بکشید تا درپوش جدا شود.
- B درپوش را به سمت خود بکشید تا آن را باز کنید.
- ۳ فیلتر را از روی درپوش دریچه ورودی هوا بردارید.

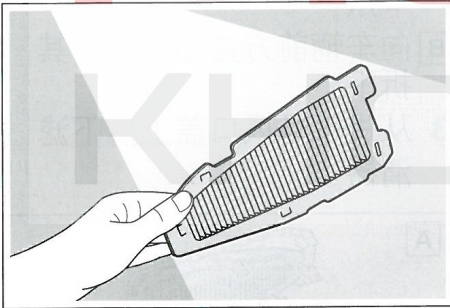

- ۶ فیلتر را تعویض کرده و درپوش دریچه ورودی را نصب کنید.

- ◀ اگر صفحه نمایشگر چند منظوره نشان می‌دهد که قطعات خنک‌کننده باتری کشتی نیاز به سرویس و نگهداری دارند، به دفترچه راهنمای مالک مراجعه کنید.

- ۷ سیستم هیبریدی را راه‌اندازی کنید و بررسی کنید که پیغام هشدار دیگر نمایش داده نشود.
ممکن است پس از حدود ۲۰ دقیقه رانندگی پیغام هشدار دوباره ظاهر و سپس ناپدید شود.

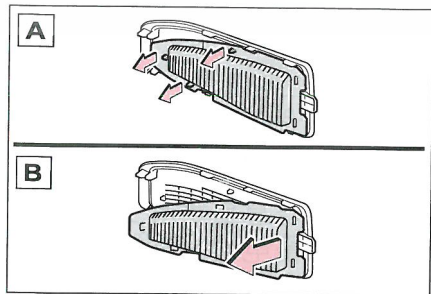

- A شبکه‌ها را همانطور که در شکل نشان داده شده است جدا کنید.
- B فیلتر را از درپوش دریچه ورودی هوا خارج کنید.
اگر گرد و غبار روی درب دریچه ورودی هوا جمع شد، از جاروبرقی و غیره برای حذف گرد و غبار استفاده کنید.

توجه 

■ برای جلوگیری از آسیب خودرو

اقدامات احتیاطی زیر را رعایت کنید.

- اجازه ندهید مایعات یا اجسام خارجی وارد دریچه‌های ورودی شوند.
- مطمئن شوید که فیلتر و درپوش را پس از تمیز کردن در جای خود قرار دهید.
- هیچ چیز دیگری غیر از فیلتر این خودرو را در دریچه‌های ورودی نصب نکنید یا بدون نصب فیلتر از خودرو استفاده نکنید.

■ برای جلوگیری از آسیب به فیلتر

اقدامات احتیاطی زیر را رعایت کنید.

- اگر فیلتر آسیب دیده است، با نمایندگی مجاز تماس بگیرید تا آن را با فیلتر جدید تعویض کنید.
- از تفنگ باد و غیره استفاده نکنید.
- جاروبرقی و غیره را به شدت روی فیلتر فشار ندهید.
- از برس سخت مانند برس فلزی استفاده نکنید.
- به پره‌های فیلتر آسیب نرسانید.

اگر پیغام هشدار پس از مدتی ناپدید نشد، با نمایندگی مجاز تماس بگیرید تا خودرو را بررسی کند.

■ اگر نمی‌توانید گرد و غبار را از فیلتر پاک کنید.

توصیه می‌شود از جاروبرقی با برس پلاستیکی استفاده کنید.

هشدار 

■ هنگام تمیز کردن دریچه‌های ورودی

- برای تمیز کردن دریچه‌های ورودی از آب یا مایعات دیگر استفاده نکنید. اگر از آب برای تمیز کردن باتری هیبریدی (باتری کششی) یا سایر قطعات استفاده کنید، ممکن است باعث بروز نقص یا ایجاد آتش سوزی شود.
- قبل از تمیز کردن دریچه‌های ورودی هوا، دکمه استارت را در موقعیت OFF قرار دهید تا سیستم هیبریدی متوقف شود.
- دست‌ها یا پاهای خود را داخل دریچه‌های ورودی هوا قرار ندهید. اگر آن‌ها در فن خنک‌کننده گیر کنند یا اگر با قطعات ولتاژ بالا در تماس باشند، ممکن است باعث برق‌گرفتگی، آسیب جدی یا حتی مرگ شود.

توجه 

■ هنگام تمیز کردن دریچه‌های ورودی هوا از تفنگ باد و غیره استفاده نکنید.

غیره استفاده نکنید.

گرد و غبار ممکن است به داخل پرتاب شده و باعث اختلال در عملکرد یا محدود کردن خروجی باتری هیبریدی (باتری کششی) شود.

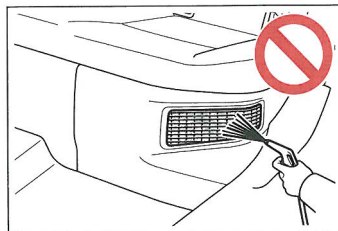

باتری ریموت کنترل

اگر باتری ریموت کنترل تمام شده است، آن را با یک باتری جدید تعویض کنید.
اگر مراحل زیر به درستی انجام نشود، ممکن است ریموت کنترل آسیب دیده باشد، بنابراین توصیه می‌شود باتری ریموت کنترل توسط نمایندگی مجاز تعویض شود.

■ اگر باتری ریموت کنترل تمام شده باشد،

علائم زیر ممکن است رخ دهد:

- سیستم ورود استارت هوشمند و ریموت کنترل به درستی کار نمی‌کنند.
- میدان عملکرد کوچک‌تر می‌شود.

وسایل مورد نظر

- پیچ‌گوشتی سر تخت (دوسو)
- پیچ‌گوشتی سر تخت کوچک (دوسو)
- باتری لیتیومی CR2032

■ از باتری لیتیومی CR2032 استفاده کنید.

- باتری‌ها را میتوان از نمایندگی‌های مجاز، فروشگاه‌های تجهیزات الکتریکی محلی، یا فروشگاه‌های تجهیزات دوربین خریداری نمود.
- فقط با محصولات مشابه یا باتری توصیه شده توسط سازنده جایگزین کنید.
- باتری‌های قدیمی را مطابق با قوانین و مقررات محلی دور بیندازید.

تعویض باتری

۱ کلید مکانیکی را باز کرده و بردارید.

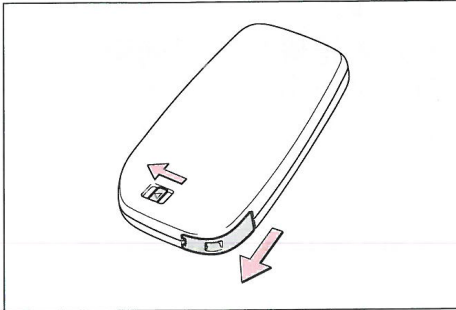

۲ درپوش را بردارید.

برای جلوگیری از صدمه ریموت، سر پیچ‌گوشتی سر تخت (دوسو) را با پارچه بپیچید.

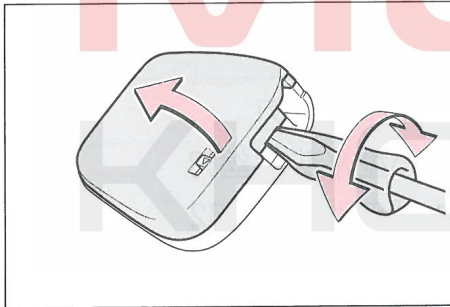

۳ از یک پیچ‌گوشتی کوچک سر تخت (دوسو) برای جدا کردن باتری خالی شده استفاده کنید.

هنگام برداشتن درپوش، ممکن است ماژول ریموت کنترل به درپوش متصل باشد و باتری قابل مشاهده نباشد. در این حالت، ماژول ریموت کنترل را بردارید تا باتری خارج شود.

یک باتری جدید وارد کنید و مطمئن شوید که قطب "+" باتری جدید رو به بالا باشد.

هشدار ⚠️

- از انفجار یا نشت مایعات یا گازهای قابل اشتعال باتری جلوگیری کنید.
- برای تعویض از یک باتری جدید از همان نوع استفاده کنید. اگر نوع دیگری از باتری استفاده شود، ممکن است منفجر شود.
- باتری را در معرض محیط‌های بسیار کم فشار به علامت بالا بودن ارتفاع یا دمای بسیار بالا قرار ندهید.
- باتری را نسوزانید، به آن صدمه نزده یا آن را باز نکنید.

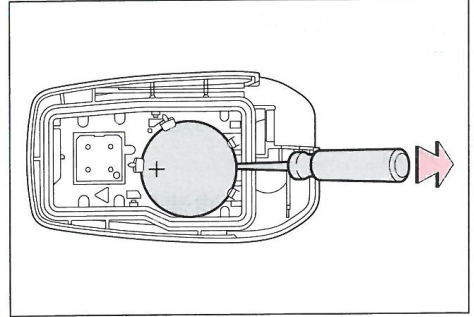

- ۴ هنگام نصب درپوش ریموت کنترل و کلید مکانیکی، برعکس مراحل ۱ و ۲ را انجام دهید.
- ۵ عملکرد ریموت کنترل را بررسی کرده و مطمئن شوید می‌توان درب‌ها را قفل / باز کرد.

توجه ⚠️

- هنگام تعویض باتری از پیچ‌گوشتی سر تخت (دوسو) با اندازه مناسب استفاده کنید. نیروی بیش از حد ممکن است باعث تغییر شکل یا آسیب درپوش شود.
- برای اطمینان از اینکه ریموت پس از تعویض باتری به درستی کار می‌کند، لطفاً اقدامات احتیاطی زیر را رعایت کنید تا از تصادف جلوگیری شود:
 - همیشه با دست‌های خشک کار کنید.
 - رطوبت ممکن است باعث زنگ زدن باتری شود.
 - هیچ قسمت دیگری را در داخل ریموت کنترل لمس یا تکان ندهید.
 - هیچ یک از پایه‌های باتری را خم نکنید.

هشدار ⚠️

■ اقدامات احتیاطی باتری

- اقدامات احتیاطی زیر را رعایت کنید. عدم انجام این کار ممکن است منجر به آسیب جدی یا حتی مرگ شود.
- مراقب باشید باتری بلعیده نشود. عدم انجام این کار ممکن است منجر به سوختگی شیمیایی شود.
- باتری‌های سکه‌ای یا دکمه‌ای که در ریموت کنترل استفاده می‌شوند ممکن است در صورت بلعیده شدن در عرض ۲ ساعت باعث سوختگی شدید شیمیایی و در نتیجه آسیب جدی یا حتی مرگ شود.
- باتری‌های نو و باتری‌های خارج شده را دور از دسترس کودکان قرار دهید.
- اگر درپوش ریموت محکم بسته نمی‌شود، استفاده از ریموت کنترل را متوقف کنید و کلید را دور از دسترس کودکان قرار دهید، سپس با نمایندگی مجاز تماس بگیرید.
- اگر به طور تصادفی باتری را قورت دادید یا وارد بدنتان شد، فوراً به پزشک مراجعه کنید.

بررسی و تعویض فیوزها

اگر هر یک از قطعات الکتریکی کار نمی‌کند، ممکن است فیوز مربوطه سوخته باشد. اگر این اتفاق افتاد، فیوز را بررسی و در صورت لزوم تعویض کنید.

بررسی و تعویض فیوزها

۱ دکمه استارت را در موقعیت OFF قرار دهید.

۲ درپوش جعبه فیوز را باز کنید.

◀ محفظه موتور: برای جعبه فیوز نوع A، زبانه را به سمت داخل فشار داده و درپوش را بردارید.

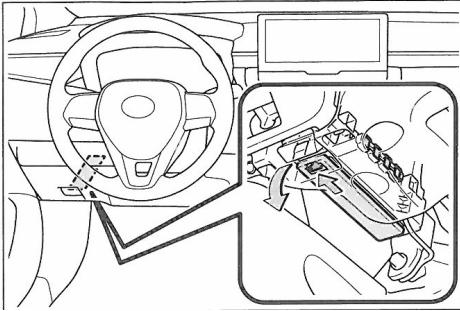

۳ برای جدا کردن فیوز از ابزار استفاده کنید. فقط فیوزهای نوع A را می‌توان با استفاده از فیوزکش جدا کرد.

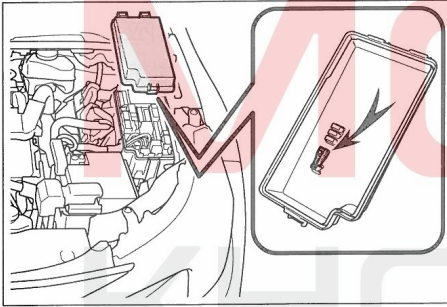

۴ بررسی کنید که آیا فیوز سوخته است یا خیر.

فیوز سوخته را با یک فیوز جدید با میزان آمپر مناسب که روی درپوش جعبه فیوز مشخص شده است، تعویض کنید.
◀ نوع A

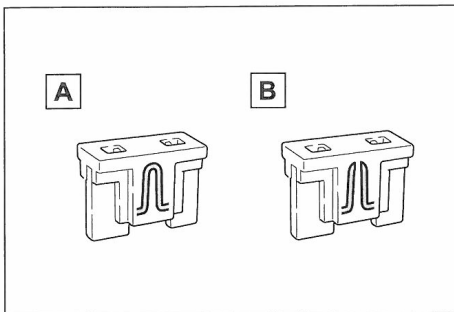

A فیوز معمولی

B فیوز سوخته

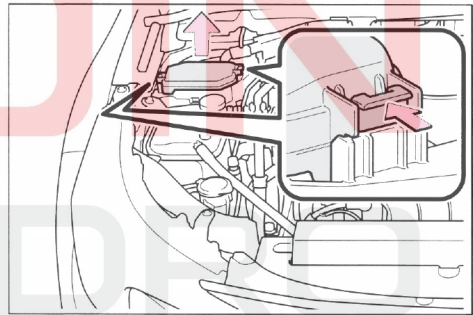

◀ محفظه موتور: برای جعبه فیوز نوع B، زبانه‌ها را به سمت داخل فشار داده و درپوش را بلند کنید.

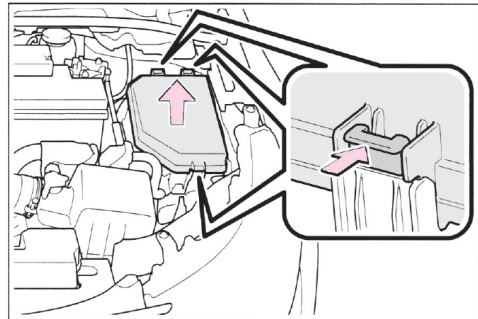

◀ جعبه فیوز زیر داشبورد سمت راننده قرار دارد. هنگام برداشتن/ نصب درپوش، حتماً زبانه‌ها را فشار دهید.

■ بعد از تعویض فیوز

- هنگام نصب درپوش جعبه فیوز، مطمئن شوید که زبانه‌ها به طور ایمن نصب شده باشند.
- اگر حتی پس از تعویض فیوز باز هم چراغ روشن نمی‌شود، ممکن است نیاز باشد لامپ چراغ را تعویض نمایید (ص. ۲۷۶ ←)
- اگر فیوز دوباره سوخت، برای بازرسی خودرو به نمایندگی مجاز تویوتا مراجعه نمایید.

■ در صورت وجود بار الکتریکی بیش از حد در یک مدار

فیوزها طوری طراحی شده‌اند تا جهت جلوگیری از آسیب به سیم‌کشی بسوزند.

■ در صورت تعویض لامپ چراغ‌ها

تویوتا توصیه می‌کند از محصولات اصلی تویوتا طراحی شده برای این خودرو استفاده نمایید، زیرا برای جلوگیری از بار اضافی مدار، باید لامپ‌های توصیه شده را به مدار متصل کنید. همچنین قطعات غیراصلی یا قطعاتی که برای این خودرو طراحی نشده‌اند ممکن است غیرقابل استفاده باشد.

⚠ هشدار

■ جلوگیری از آسیب سیستم‌ها و آتش‌سوزی خودرو پیشگیری‌های زیر را در نظر بگیرید:

عدم توجه به موارد زیر می‌تواند منجر به صدمه دیدن خودرو، آتش‌سوزی و صدمات جسمی گردد.

- هرگز از فیوزی با آمپر بالاتر از مقدار مشخص شده یا جسمی دیگر به جای فیوز استفاده نکنید.
- همیشه از فیوزهای اصلی تویوتا یا مشابه استفاده کنید. حتی برای استفاده موقت هرگز از سیم به جای فیوز استفاده نکنید.
- از دستکاری فیوزها یا جعبه فیوز خودداری نمایید.

⚠ توجه

■ پیش از تعویض فیوز

در صورتی که سیستم بار الکتریکی بیش از حد دارد، در اولین فرصت ممکن برای شناسایی و تعمیر سیستم به نمایندگی مجاز با تعمیرگاه‌های مجاز مراجعه نمایید.

◀ نوع B

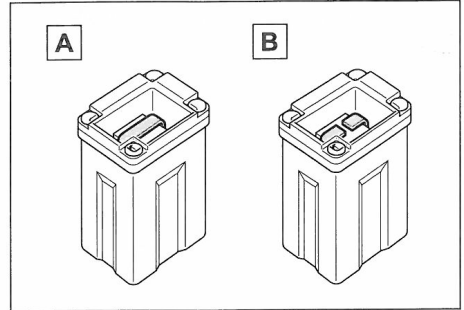

A فیوز معمولی

B فیوز سوخته

◀ نوع C

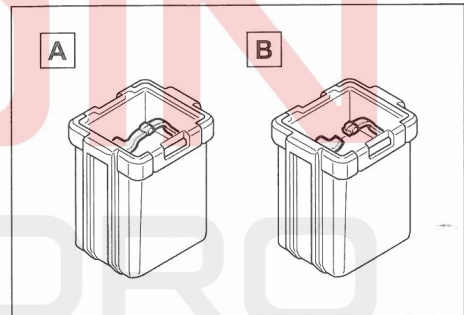

A فیوز معمولی

B فیوز سوخته

◀ نوع D

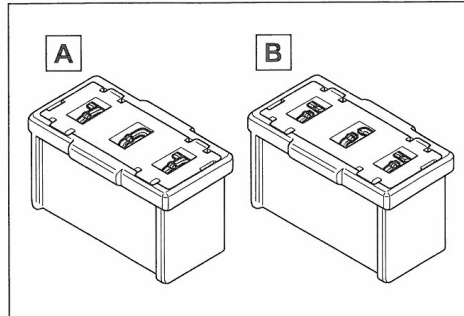

A فیوز معمولی

B فیوز سوخته

لامپ چراغ‌ها

لامپ چراغ‌های زیر را خودتان می‌توانید تعویض نمایید. میزان سختی تعویض، بسته به لامپ متفاوت است. از آنجا که خطر صدمه دیدن قطعات وجود دارد، توصیه می‌شود کار تعویض توسط نمایندگی مجاز با تعمیرگاه‌های مجاز انجام گردد.

آمادگی برای تعویض لامپ چراغ

توان مصرفی لامپ چراغ‌هایی که می‌خواهید تعویض شوند را کنترل نمایید. (← ص. ۳۳۲)

محل لامپ

■ جلو

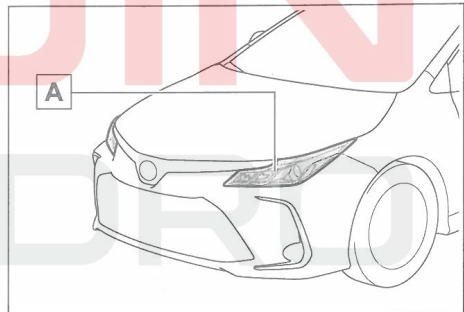

■ A چراغ راهنمای جلو

■ عقب

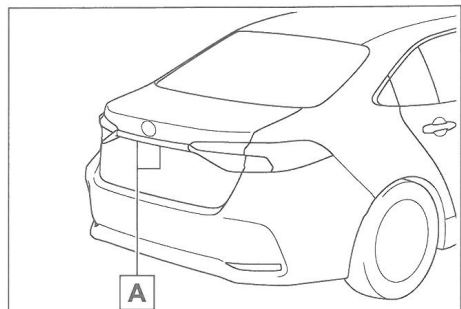

■ A چراغ پلاک راهنمایی و رانندگی

لامپ‌هایی که باید توسط نمایندگی مجاز تعویض شوند

- چراغ جلو
- چراغ رانندگی در روز
- چراغ موقعیت جلو
- چراغ راهنمای جلو (از نوع LED)
- چراغ مه شکن جلو
- چراغ راهنمای جانبی
- چراغ راهنمای عقب
- چراغ عقب
- چراغ ترمز
- چراغ دنده عقب
- چراغ مه‌شکن عقب
- چراغ ترمز بالا

■ چراغ LED

چراغ‌های جلو، چراغ رانندگی در روز، چراغ موقعیت جلو، چراغ راهنمای جلو، چراغ راهنمای جانبی، چراغ مه شکن عقب، چراغ عقب/چراغ ترمز و چراغ ترمز سوم (ترمز بالا) از چند LED تشکیل شده‌اند. برای تعویض چراغ LED سوخته به نمایندگی مجاز مراجعه نمایید.

■ رطوبت جمع شده در داخل قاب چراغ‌ها

اندکی رطوبت جمع شده در داخل قاب چراغ‌های جلو نشان‌دهنده نقص فنی نمی‌باشد. برای اطلاع از جزئیات در موقعیت‌های زیر با نمایندگی مجاز یا تعمیرگاه‌های مجاز تماس بگیرید:

- قطرات بزرگ آب جمع شده داخل قاب چراغ‌ها
- آب جمع شده درون چراغ‌های جلو

■ در صورت تعویض لامپ چراغ‌ها

← ص. ۲۷۵

تعویض لامپ

چراغ راهنمای جلو (نوع لامپی)

۱. پایه نگهدارنده لامپ را خلاف عقربه‌های ساعت بچرخانید.

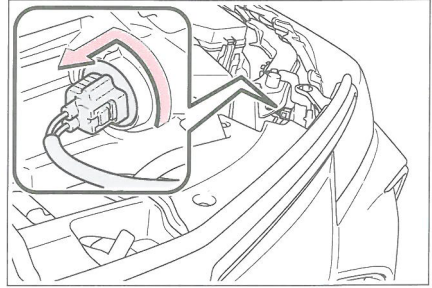

۲. لامپ را خارج کنید.

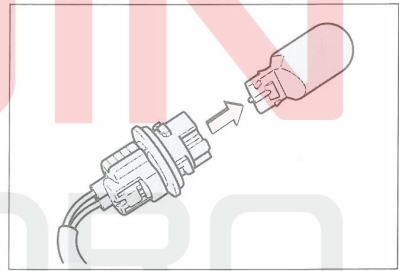

۳. مراحل نصب برعکس مراحل پیاده کردن است.

چراغ دنده عقب

۱. درب صندوق عقب را باز کرده و خارهای پلاستیکی را باز کنید، سپس روکش تزئینی را به سمت جلوی خودرو تا کنید.

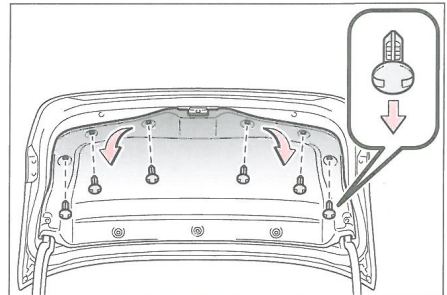

۲. پایه نگهدارنده لامپ را در خلاف جهت عقربه‌های ساعت بچرخانید و آن را بردارید.

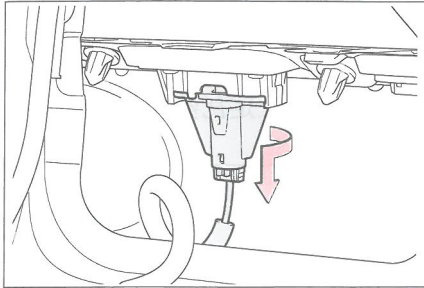

۳. لامپ را بیرون آورید.

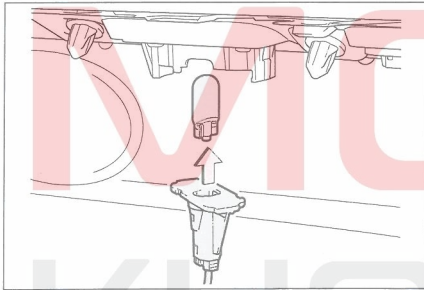

۴. مراحل نصب بر عکس مراحل پیاده کردن است.

⚠ هشدار

■ هنگام تعویض لامپ

- بلافاصله پس از خاموش کردن چراغ‌ها، از تعویض لامپ چراغ خودداری نمایید. لامپ‌ها بسیار داغ بوده و ممکن است باعث سوختگی شود.
- بدون دستکش به شیشه لامپ چراغ دست نزنید. اگر دست زدن به آن الزامی است آن را با پارچه خشک تمیز نگه دارید و اجازه ندهید رطوبت یا چربی با لامپ تماس پیدا کند. همچنین، اگر لامپ خراشیده شود یا بیفتد، ممکن است ترک خورده یا بسوزد.
- لامپ چراغ‌ها و قطعات نگهدارنده آن‌ها را محکم نمایید. عدم توجه به این مورد می‌تواند منجر به صدمه دیدن در اثر داغ شدن، آتش‌سوزی یا ورود آب به چراغ جلو گردد که ممکن است منجر به صدمه دیدن چراغ‌های جلو یا جمع شدن رطوبت در قاب چراغ‌ها شود.

هشدار 

- برای جلوگیری از صدمه یا آتش‌سوزی
- مطمئن شوید که لامپ‌ها محکم قرار داده شده و قفل شده‌اند.
- قبل از سوار کردن لامپ برای جلوگیری از صدمه دیدن در اثر گرما، مقدار توان (وات) لامپ را بررسی نمایید.

MOIN
KHODRO

۷-۱. اطلاعات مهم

- چراغ هشدار خطر (فلاشر) ۲۸۰
- توقف اضطراری در صورت لزوم ۲۸۰
- اگر خودرو در آب غوطه‌ور است یا در جاده آب‌گرفته حرکت می‌کند ۲۰۹

۷-۲. اقدامات لازم در شرایط اضطراری

- چنانچه خودرو باید یدک‌کشی شود ۲۸۳
- در صورت بروز مشکل ۲۸۶
- در صورت روشن شدن چراغ هشدار یا به صدا درآمدن بوق هشدار ۲۸۷
- در صورت نمایش پیغام هشدار ۲۹۵
- اگر لاستیک پنچر شده است ۲۹۹
- اگر سیستم هیبریدی راه‌اندازی نمی‌شود ۳۰۶
- اگر کلید گم شود ۳۰۷
- اگر درب باک باز نمی‌شود ۳۰۸
- اگر ریموت کنترل به درستی کار نمی‌کند ۳۰۸
- در صورت خالی شدن باتری ۱۲ ولت خودرو ۳۱۰
- اگر خودرو جوش آورد ۳۱۴
- در صورت گیر کردن خودرو ۳۱۷

توقف اضطراری در صورت لزوم

اگر روش‌های معمولی پارک امکان‌پذیر نیست، فقط در مواقع اضطراری، خودرو را طبق مراحل زیر متوقف کنید:

توقف خودرو

۱ هر دو پا را محکم روی پدال ترمز قرار داده و محکم فشار دهید.

با این تصور که نیروی مورد نیاز برای توقف خودرو افزایش می‌یابد، پدال ترمز را به طور مکرر فشار ندهید.

۲ دسته دنده را در موقعیت N قرار دهید.

◀ اگر دسته دنده در موقعیت N قرار گرفت.

۳ پس از کاهش سرعت خودرو، آن را در مکانی امن در کنار جاده پارک کنید.

۴ موتور را خاموش کنید.

◀ اگر نمی‌توانید دسته دنده را به موقعیت N تغییر دهید.

۳ پدال ترمز را با هر دو پا فشار دهید تا سرعت خودرو تا حد ممکن کاهش یابد.

۴ می‌توان با فشار دادن کلید پاور به مدت ۲ ثانیه یا بیشتر یا با فشار کوتاه ۳ بار یا بیشتر متوالی سیستم هیبریدی را متوقف کرد.

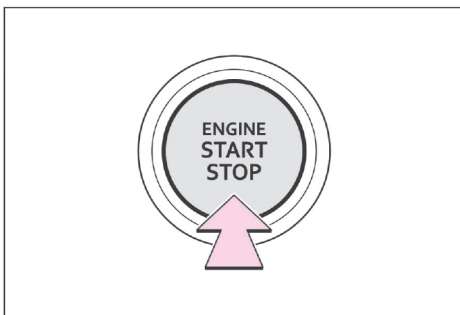

۵ خودرو را در مکانی امن در کنار جاده پارک کنید.

چراغ هشدار خطر (فلاشر)

برای توقف اضطراری خودرو در جاده به دلیل نقص فنی و غیره، از چراغ‌های خطر برای هشدار به سایر رانندگان استفاده کنید.

دستورالعمل

کلید را فشار دهید.

تمام چراغ‌های راهنما چشمک می‌زنند.

دوباره کلید را فشار دهید تا این چراغ‌ها خاموش شوند.

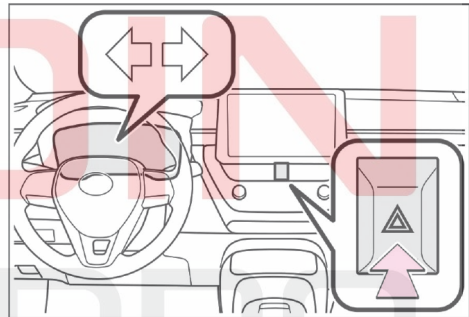

چراغ‌های هشدار خطر (فلاشر)

● اگر در زمانی که موتور کار نمی‌کند، چراغ هشدار خطر برای مدت طولانی استفاده شود، ممکن است باتری ۱۲ ولت تمام شود.

● در صورت باز شدن (باد شدن) کیسه هوا یا در برخورد شدید از عقب، چراغ‌های هشدار خطر به طور خودکار روشن می‌شوند.

چراغ‌های خطر پس از حدود ۲۰ دقیقه کار به طور خودکار خاموش می‌شوند. کلید را دوبار فشار دهید. چراغ‌های خطر را به صورت دستی خاموش کنید.

(بسته به نیروی ضربه و وضعیت برخورد، چراغ‌های هشدار خطر ممکن است به طور خودکار روشن نشوند).



هشدار

■ اگر حین رانندگی موتور را خاموش نمایید.

نیروی کمکی ترمز و غریبلیک فرمان از دست خواهد رفت و در نتیجه پدال ترمز باید محکم تر فشار داده شده و چرخاندن غریبلیک فرمان سنگین تر می شود. پیش از خاموش کردن موتور، تا جای ممکن سرعت خودرو را کاهش دهید.

اگر خودرو در آب غوطه‌ور است یا در جاده آب گرفته حرکت می کند.

این خودرو برای راندن در جاده‌های دارای آب عمیق طراحی نشده است. در جاده‌های آب گرفته رانندگی نکنید. در صورت سیل یا رانش، ماندن در خودرو بسیار خطرناک است. خونسرد باشید و اقدامات زیر را انجام دهید.

- اگر امکان باز شدن درب وجود دارد، درب را باز کرده و از خودرو خارج شوید.
- اگر نمی‌توان درب را باز کرد، از کلید شیشه بالابر برای باز کردن پنجره و اطمینان از راه فرار استفاده کنید.
- اگر امکان باز شدن پنجره وجود دارد، از پنجره خودرو خارج شوید.
- اگر به دلیل بالا آمدن سطح آب نمی‌توانید درب‌ها و پنجره‌ها را باز کنید، خونسردی خود را حفظ کنید، صبر کنید تا سطح آب داخل خودرو بالا برود تا فشار آب داخل و خارج خودرو برابر شود و سپس درب را باز کرده و از خودرو خارج شوید. هنگامی که سطح آب در بیرون از نصف ارتفاع درب بیشتر باشد، فشار آب، باز کردن درب را از داخل خودرو غیرممکن می‌کند.

■ در صورتی که سطح آب از کف خودرو بالاتر باشد.

اگر سطح آب از کف خودرو بالاتر بیاید با گذشت زمان، تجهیزات الکتریکی آسیب می‌بینند، شیشه‌های برقی کار نمی‌کنند، موتور خاموش می‌شود و ممکن است خودرو حرکت نکند.

■ از چکش ایمنی استفاده کنید.*

شیشه جلوی خودرو از جنس سیکوریت است.

از چکش ایمنی استفاده کنید، زیرا شیشه سیکوریت قابل شکستن نیست.

* برای جزئیات بیشتر در مورد چکش ایمنی، با نمایندگی یا سازنده تجهیزات جانبی تماس بگیرید.

هشدار **■ اقدامات احتیاطی در هنگام رانندگی**

در سیلاب یا جاده‌های آب گرفته با ارتفاع زیاد رانندگی نکنید. در غیر این صورت ممکن است خودرو آسیب ببیند و نتواند حرکت کند. ممکن است خودرو در آب غوطه‌ور شود و از بین برود و همینطور منجر به مرگ شود.

MOIN
KHODRO

از عقب ◀

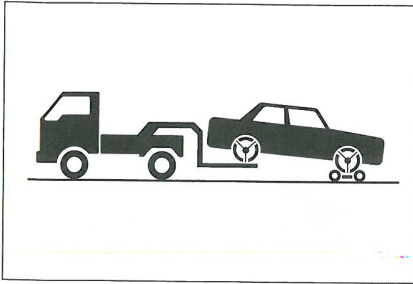

در زیر چرخ‌های جلو از یک کفی چرخدار مخصوص بکسل استفاده کنید.

هشدار !

لطفاً اقدامات احتیاطی زیر را رعایت کنید. عدم انجام این کار ممکن است منجر به آسیب جدی یا مرگ شود.

■ هنگام یدک‌کشی خودرو

همیشه خودرو را در حالی که چرخ‌های جلوی یا هر چهار چرخ از روی زمین بلند شده است، یدک‌کشی کنید. اگر هنگام یدک‌کشی، چرخ‌های جلو روی زمین باشد، ممکن است به دلیل ماهیت آسیب/عیب، سیستم انتقال قدرت و قطعات مربوطه آسیب ببینند یا آتش سوزی رخ دهد.

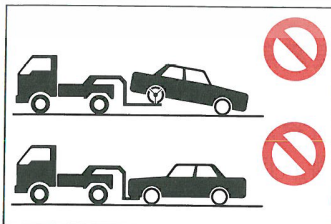

توجه !

■ برای جلوگیری از آسیب خودرو هنگام یدک‌کشی از کامیون بالا بر چرخ استفاده کنید.

هنگام بلند کردن خودرو، مطمئن شوید که انتهای دیگر خودرو دارای فاصله کافی از سطح زمین برای بکسل باشد. در غیر این صورت ممکن است خودرو در حین بکسل کردن آسیب ببیند.

چنانچه خودرو باید یدک‌کشی شود.

اگر یدک‌کشی ضروری است، توصیه می‌شود خودرو را توسط نمایندگی مجاز یا تعمیرگاه‌های مجاز و با استفاده از خودرو بر جابه‌جا نمایید. از زنجیر ایمنی برای بکسل استفاده کرده و تمامی قوانین محلی، استانی و کشوری را رعایت کنید.

شرایطی که قبل از یدک‌کشی نیاز به تماس با نمایندگی دارد

شرایط زیر یک نقص احتمالی را برای انتقال نشان می‌دهد. قبل از بکسل کردن با نمایندگی مجاز یا شرکت یدک‌کشی تماس بگیرید.

- پیغام هشدار سیستم هیبریدی روی صفحه نمایشگر چند منظوره نمایش داده می‌شود و خودرو حرکت نمی‌کند.
- از خودرو صدای غیرعادی شنیده می‌شود.

یدک‌کشی با کامیون جرثقیلی

از جلو ◀

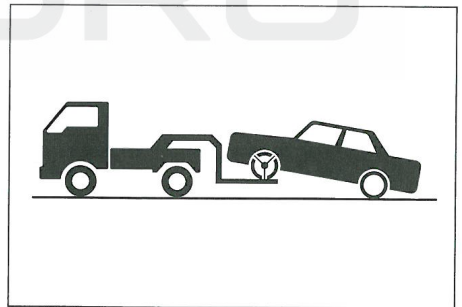

ترمز پارک برقی را غیر فعال کنید.
خاموش کردن حالت خودکار (← ص. ۱۳۹)

یدک‌کشی و بکسل اضطراری

برای یدک‌کشی خودروی خود با خودروی دیگر، باید قلاب بکسل روی خودروی شما نصب شود. لطفاً برای نصب سیم بکسل مراحل زیر را دنبال کنید.

۱ آچار چرخ و قلاب بکسل را بیرون بیاورید، (ص. ۳۰۰) ←
۲ از یک پیچ‌گوشتی تخت برای برداشتن پوشش سوراخ قلاب بکسل استفاده کنید.

همانطور که در تصویر مشخص است برای محافظت از بدنه خودرو لطفاً یک تکه پارچه بین پیچ‌گوشتی و بدنه خودرو قرار دهید.

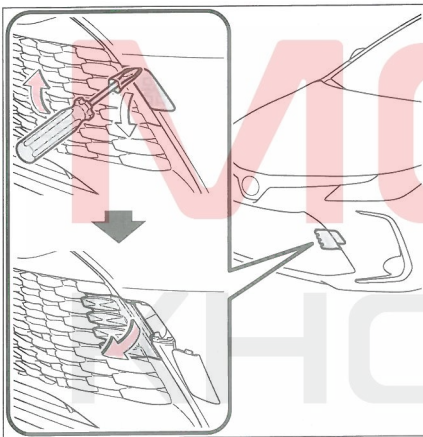

۳ قلاب بکسل را وارد سوراخ کرده و با دست کمی سفت کنید.

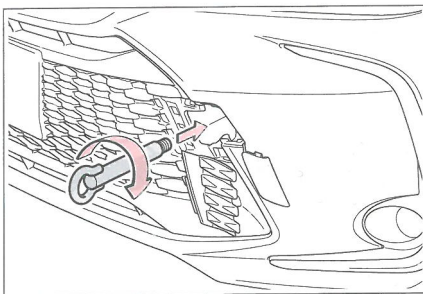

توجه

■ استفاده از کامیون جرثقیلی برای یدک‌کشی

برای جلوگیری از آسیب به بدنه خودرو از کامیون جرثقیلی برای بکسل استفاده نکنید.

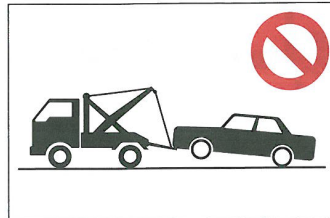

استفاده از کامیون کفی (خودرو بر)

هنگام حمل خودرو بر روی کامیون کفی از تسمه لاستیکی استفاده کنید. برای روش‌های بستن تسمه لاستیکی، دفترچه راهنمای مالک کامیون‌های کفی را مطالعه کنید. برای جلوگیری از حرکت خودرو در حین حمل و نقل، ترمز پارک برقی را فعال کرده و موتور را خاموش کنید.

یدک‌کشی اضطراری

اگر در مواقع اضطراری به کامیون یدک‌کشی دسترسی ندارید، می‌توان با اتصال کابل بکسل یا زنجیر بکسل به قلاب بکسل اضطراری، خودرو را به‌طور موقت یدک کشید. این روش فقط برای مسافت‌های کوتاه روی سطوح سخت با سرعت کمتر از ۳۰ کیلومتر در ساعت قابل استفاده است.

راننده باید فرمان و ترمز را از داخل خودرو کنترل کند. چرخ‌ها، سیستم گیربکس، اکسل‌ها، فرمان و ترمزها باید در شرایط خوبی باشند.

هشدار 

لطفاً اقدامات احتیاطی زیر را رعایت کنید.
عدم انجام این کار ممکن است منجر به آسیب جدی یا حتی مرگ شود.

■ هنگام یدک‌کشی

در صورت استفاده از کابل یا زنجیر برای بکسل کردن، از شروع به حرکت ناگهانی و غیره خودداری کنید در غیر این صورت کشش بیش از حدی به قلاب یدک‌کشی، کابل یدک‌کشی یا زنجیر وارد می‌شود و ممکن است قلاب یدک‌کشی بکسل، کابل یدک‌کشی یا زنجیر آسیب ببیند و همچنین قطعات به عابرن برخورد کرده و باعث آسیب جدی شود.

■ نصب قلاب بکسل روی خودرو

مطمئن شوید که قلاب بکسل به طور ایمن نصب شده است.
اگر قلاب به طور ایمن نصب نشده باشد، ممکن است در حین یدک‌کشی شل شود.

توجه 

■ برای جلوگیری از آسیب به خودرو در حین یدک‌کشی اضطراری

برای جلوگیری از آسیب به خودرو در حین یدک‌کشی اضطراری، کابل یا زنجیر یدک‌کشی را به اجزای سیستم تعلیق وصل نکنید.

۴ از آچار چرخ یا یک میله فلزی سخت برای محکم کردن قلاب بکسل استفاده کنید.

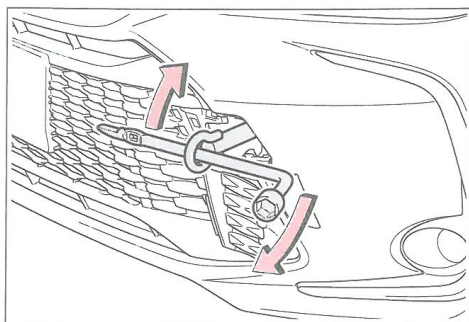

۵ کابل بکسل یا زنجیر بکسل را محکم به قلاب بکسل ببندید.

مراقب باشید به بدنه خودرو آسیب نرسانید.

۶ وارد خودرویی شوید که باید یدک بکشید و موتور را روشن کنید.

اگر موتور روشن شود، دکمه استارت را در موقعیت ON قرار دهید.

۷ دسته دنده را به N تغییر دهید و ترمز پارک برقی را آزاد کنید.

حالت خودکار را خاموش کنید. (← ص. ۱۳۹)

هنگامی که دسته دنده را نمی‌توان تغییر داد.

← ص. ۱۳۶

■ هنگام کشیدن خودرو

اگر موتور روشن نباشد، ترمزها و فرمان برقی کار نمی‌کند و فرمان پذیری و ترمزگیری را دشوارتر می‌کند.

■ آچار چرخ

آچار چرخ در صندوق عقب قرار دارد. (← ص. ۳۰۰)

در صورت بروز مشکل

در صورتی که علائم زیر را تشخیص دادید، احتمالاً خودرو نیاز به تنظیم یا تعمیر دارد. با نمایندگی مجاز یا تعمیرگاه‌های مجاز تماس بگیرید.

علائم قابل مشاهده

- نشی مایع از زیر خودرو (چکیدن آب از سیستم تهویه هوای مطبوع پس از استفاده عادی است)
- لاستیک‌ها بدون باد به نظر می‌رسند یا سایش آج لاستیک ناهموار است.
- نشانگر دمای مایع خنک‌کننده مکرراً بالاتر از حد نرمال قرار می‌گیرد.

علائم قابل شنیدن

- تغییر صدای آگزوز
- جیغ کشیدن شدید لاستیک‌ها حین دورزدن
- صدای کوبش یا صداهای دیگر مربوط به سیستم تعلیق
- صدای کوبش یا صداهای دیگر مربوط به موتور

علائم عملکردی

- موتور خاموش می‌کند، ریپ می‌زند یا بد عمل می‌کند.
- کاهش شدید قدرت
- حین ترمزگیری، خودرو به یک طرف کشیده می‌شود.
- حین رانندگی روی جاده صاف، خودرو به یک طرف کشیده می‌شود.
- کاهش قدرت ترمز، حالت نرمی پدال ترمز، رسیدن پدال به کف خودرو

در صورت روشن شدن چراغ هشدار یا به صدا درآمدن بوق هشدار

در صورت روشن شدن یا چشمک زدن هر یک از چراغ‌های اخطار، با آرامش مراحل زیر انجام دهید. اگر چراغی روشن شده یا چشمک می‌زند و سپس خاموش می‌شود، لزوماً نشان‌دهنده نقص فنی سیستم نیست. با این وجود اگر این اتفاق به طور مداوم رخ می‌دهد برای کنترل و بررسی خودرو به نمایندگی مجاز یا تعمیرگاه‌های مجاز مراجعه نمایید.

راهکارهای لازم برای چراغ‌ها/ بوق هشدار

چراغ هشدار سیستم ترمز (بوق هشدار)

آیکون	دستورالعمل / اقدامات دقیق
 (قرمز رنگ)	توضیح: ● سطح روغن ترمز پایین است. ● سیستم ترمز معیوب است. ← فوراً خودرو را در مکانی امن پارک کنید و با نمایندگی مجاز تماس بگیرید. ادامه رانندگی با خودرو ممکن است خطرناک باشد.

چراغ هشدار سیستم ترمز (بوق هشدار)

آیکون	دستورالعمل / اقدامات دقیق
 (رنگ زرد)	نشان‌دهنده ایراد در سیستم‌های زیر است ● سیستم ترمز احیاء شونده ● سیستم ترمز کنترل شده الکتریکی ● سیستم ترمز پارک برقی ← فوراً با نمایندگی مجاز تماس بگیرید تا خودرو را بررسی کنند.

چراغ هشدار بالا بودن دمای مایع خنک‌کننده* (بوق هشدار)

آیکون	دستورالعمل / اقدامات دقیق
	نشان می‌دهد که دمای مایع خنک‌کننده موتور بسیار بالا است. ← فوراً خودرو را در مکانی امن پارک کنید. راهکار (← ص. ۳۱۴)

*: این چراغ در صفحه نمایشگر چند منظوره روشن می‌شود.

■ چراغ هشدار گرمای بیش از حد سیستم هیبریدی* (بوق هشدار)

آیکون	دستورالعمل / اقدامات دقیق
	نشان می‌دهد که دمای سیستم هیبریدی بسیار بالا است. ← خودرو را در مکانی امن متوقف کنید. روش بررسی (← ص. ۳۱۴)

*: این چراغ روی صفحه نمایشگر چند منظوره روشن می‌شود.

■ چراغ هشدار شارژ کم باتری کششی* (زنگ هشدار)

آیکون	دستورالعمل / اقدامات دقیق
	نشان می‌دهد که باتری هیبریدی (باتری کششی) کم است این پیام ممکن است زمانی نمایش داده شود که دسته دنده در موقعیت N قرار دارد. ← طبق دستورالعمل‌های نشان داده شده در صفحه نمایشگر چند منظوره عمل کنید (← ص. ۲۹۵)

*: این چراغ روی صفحه نمایشگر چند منظوره روشن می‌شود.

■ چراغ هشدار سیستم شارژ*

آیکون	دستورالعمل / اقدامات دقیق
	نشان‌دهنده نقص در سیستم شارژ خودرو است. ← فوراً خودرو را در مکانی امن پارک کنید و با نمایندگی مجاز تماس بگیرید.

*: این چراغ روی صفحه نمایشگر چند منظوره روشن می‌شود.

■ چراغ هشدار فشار کم روغن موتور* (بوق هشدار)

آیکون	دستورالعمل / اقدامات دقیق
	نشان می‌دهد فشار روغن موتور بسیار پایین است. ← فوراً خودرو را در مکانی امن پارک کنید و با نمایندگی مجاز تماس بگیرید.

*: این چراغ روی صفحه نمایشگر چند منظوره روشن می‌شود.

■ چراغ چک (بوق هشدار)

آیکون	دستورالعمل / اقدامات دقیق
	نشان می‌دهد که سیستم زیر معیوب است: ● سیستم ترکیبی ● سیستم کنترل الکترونیکی موتور، ● سیستم کنترل الکترونیکی دریچه گاز، ● سیستم GPF (فیلتر ذرات بنزین). ← فوراً خودروی را در مکانی امن پارک کنید و با نمایندگی مجاز تماس بگیرید.

■ چراغ هشدار SRS (بوق هشدار)

آیکون	دستورالعمل / اقدامات دقیق
	<p>نشان می‌دهد که سیستم زیر معیوب است.</p> <ul style="list-style-type: none"> ● سیستم کیسه هوا ● سیستم پیش‌کشنده کمربند ایمنی <p>← فوراً با نمایندگی مجاز تماس بگیرید تا خودرو را بررسی کنند.</p>

■ چراغ هشدار سیستم ABS

آیکون	دستورالعمل / اقدامات دقیق
	<p>نشان می‌دهد که سیستم زیر معیوب است:</p> <ul style="list-style-type: none"> ● سیستم ABS ● سیستم کمکی ترمز <p>← فوراً با نمایندگی مجاز تماس بگیرید تا خودرو را بررسی کنند.</p>

■ چراغ هشدار فشاردادن همزمان گاز و ترمز* (بوق هشدار)

آیکون	دستورالعمل / اقدامات دقیق
	<p>وقتی بوق هشدار به صدا در می‌آید:</p> <ul style="list-style-type: none"> ● نقص سیستم اولویت ترمز ● خرابی کنترل شروع حرکت ● کنترل شروع حرکت در حال کار است. <p>← طبق دستورالعمل‌های نمایش داده شده در صفحه نمایشگر چند منظوره عمل کنید.</p> <p>وقتی بوق هشدار به صدا در نمی‌آید:</p> <ul style="list-style-type: none"> ● سیستم اولویت ترمز کار می‌کند. <p>← پدال گاز را رها کرده و پدال ترمز را فشار دهید.</p>

*: این چراغ روی صفحه نمایشگر چند منظوره روشن می‌شود.

■ چراغ هشدار فرمان برقی (بوق هشدار)

آیکون	دستورالعمل / اقدامات دقیق
	<p>نشان می‌دهد که ایراد در سیستم EPS (فرمان برقی) وجود دارد.</p> <p>← فوراً با نمایندگی مجاز تماس بگیرید تا خودرو را بررسی کنند.</p> <p>(قرمز/ زرد)</p>

■ چراغ هشدار پایین بودن سطح سوخت



آیکون	دستورالعمل / اقدامات دقیق
	نشان می‌دهد که سطح سوخت باقی مانده تقریباً 6.4 L یا کمتر است. ← سوخت‌گیری کنید.

■ چراغ هشدار بسته نبودن کمربند ایمنی راننده و سرنشین جلو (بوق هشدار) *

آیکون	دستورالعمل / اقدامات دقیق
	به راننده یا سرنشین جلو بستن کمربند ایمنی را یادآوری می‌کند. ← کمربند ایمنی را ببندید. در صورت حضور سرنشین جلو، کمربند ایمنی باید توسط سرنشین جلو بسته شود تا چراغ (بوق هشدار) خاموش گردد.

* زنگ هشدار کمربند ایمنی راننده و سرنشین جلو
زنگ هشدار کمربند ایمنی راننده و سرنشین جلو به صدا در می‌آید تا به راننده و سرنشین جلو هشدار دهد که کمربند ایمنی آن‌ها بسته نشده است. اگر کمربندهای ایمنی بسته نشده باشند، پس از رسیدن خودرو به سرعت معین، برای مدتی صدای زنگ به طور متناوب به صدا در می‌آید.

■ چراغ هشدار بسته نبودن کمربند ایمنی سرنشینان عقب (بوق هشدار) *

آیکون	دستورالعمل / اقدامات دقیق
 یا 	به سرنشینان عقب هشدار دهید که کمربند ایمنی خود را ببندند. ← کمربندها را ببندید.

* بوق هشدار بسته نبودن کمربند ایمنی سرنشینان عقب:
بوق هشدار کمربند ایمنی سرنشینان عقب به صدا در می‌آید تا به سرنشینان عقب هشدار دهد که کمربندهای ایمنی بسته نشده باشند، بوق هشدار به صدا در می‌آید. اگر کمربند ایمنی بسته و سپس باز شود و سرعت خودرو به سرعت مشخصی برسد، بوق هشدار برای مدتی به طور متناوب به صدا در می‌آید.

■ چراغ هشدار فشار باد لاستیک

آیکون	دستورالعمل / اقدامات دقیق
	<p>وقتی این چراغ چشمک می‌زند: سیستم تشخیص فشار باد لاستیک مشکل دارد. ← برای بررسی این سیستم با نمایندگی مجاز تماس بگیرید. وقتی این چراغ روشن است: به دلایل زیر فشار باد لاستیک پایین است.</p> <ul style="list-style-type: none"> ● علل طبیعی ● لاستیک پنچر شده <p>← فوراً خودرو را در مکانی امن پارک کنید. راهکار (← ص. ۲۹۳)</p>

■ چراغ هشدار PCS (بوق هشدار)

آیکون	دستورالعمل / اقدامات دقیق
	<p>نشان می‌دهد که یک نقص در PCS (سیستم پیشگیری از تصادف) وجود دارد. ← طبق دستورالعمل‌های نمایش داده شده در صفحه نمایشگر چند منظوره عمل کنید. (← ص. ۲۹۵)</p> <p>اگر سیستم PCS (سیستم پیشگیری از تصادف) یا VSC (کنترل پایداری خودرو) غیرفعال باشد، چراغ هشدار PCS روشن می‌شود. ← ص. ۱۶۷</p>

■ چراغ نشانگر LTA (بوق هشدار)

آیکون	دستورالعمل / اقدامات دقیق
 <p>(رنگ نارنجی)</p>	<p>نشان می‌دهد که خطای LTA (سیستم کمک راندگی بین خطوط) وجود دارد. ← دستورالعمل‌های نشان داده شده در صفحه نمایشگر چند منظوره را دنبال کنید. (← ص. ۲۹۵)</p>

■ نشانگر LDA (بوق هشدار)

آیکون	دستورالعمل / اقدامات دقیق
 <p>(رنگ زرد)</p>	<p>نشان می‌دهد که خطا در LDA (هشدار خروج از مسیر) وجود دارد. ← طبق دستورالعمل‌های نشان داده شده در صفحه نمایشگر چند منظوره عمل کنید. (← ص. ۲۹۵)</p>

■ چراغ نشانگر PDA (بوق هشدار)

دستورالعمل / اقدامات دقیق	آیکون
<p>نشان می‌دهد که نقصی در PDA (سیستم کمک رانندگی) وجود دارد. ← طبق دستورالعمل‌های نشان داده شده در صفحه نمایشگر چند منظوره عمل کنید. (← ص. ۲۹۵)</p>	 (زرد)

■ نشانگر کنترل کروز تطبیقی (بوق هشدار)

دستورالعمل / اقدامات دقیق	آیکون
<p>نشان می‌دهد که نقصی در کروز کنترل تطبیقی وجود دارد. ← طبق دستورالعمل‌های نشان داده شده در صفحه نمایشگر چند منظوره عمل کنید. (← ص. ۲۹۵)</p>	 (زرد)

■ نشانگر کروز کنترل (بوق هشدار)

دستورالعمل / اقدامات دقیق	آیکون
<p>نشان می‌دهد که نقصی در کروز کنترل وجود دارد. ← طبق دستورالعمل‌های نشان داده شده در صفحه نمایشگر چند منظوره عمل کنید. (← ص. ۲۹۵)</p>	 (زرد)

■ نشانگر اطلاعات کمک رانندگی

دستورالعمل / اقدامات دقیق	آیکون
<p>نشان می‌دهد که هر یک از سیستم‌های زیر ممکن است دچار مشکل شده باشد. ● PCS (سیستم پیشگیری از تصادف) ● LDA (هشدار خروج از مسیر) ← طبق دستورالعمل‌های نشان داده شده در صفحه نمایشگر چند منظوره عمل کنید. (← ص. ۲۹۵)</p>	 (زرد)

■ چراغ نشانگر کنترل پایداری

دستورالعمل / اقدامات دقیق	آیکون
<p>نشان می‌دهد که سیستم زیر معیوب است: ● سیستم VSC ● سیستم TRC ● سیستم کمکی شروع حرکت در سربالایی ← فوراً با نمایندگی مجاز تماس بگیرید تا خودرو را بررسی کنند.</p>	 (قرمز)

چراغ نشانگر ترمز پارک برقی

دستورالعمل / اقدامات دقیق	آیکون
<p>ممکن است ترمز پارک برقی به طور کامل کشیده یا رها نشود. ← اکنون دوباره ترمز پارک برقی را فعال کنید. هنگامی که ترمز پارک برقی آزاد نشود، این چراغ روشن می‌شود. اگر پس از آزاد کردن کامل ترمز پارک برقی این چراغ خاموش شود، سیستم به طور معمول کار می‌کند.</p>	 (چشمک می‌زند)

چراغ نشانگر فعال بودن ترمز

دستورالعمل / اقدامات دقیق	آیکون
<p>نشان دهنده نقص در سیستم نگهدارنده ترمز است. ← فوراً با نمایندگی مجاز تماس بگیرید تا خودرو را بررسی کنند.</p>	 (چشمک می‌زند)

هنگامی که چراغ هشدار فشار باد لاستیک روشن می‌شود یا چشمک می‌زند.

لاستیک‌ها را از نظر پنچری بررسی کنید.
 اگر لاستیک پنچر شده باشد: ← ص. ۲۹۹
 اگر هیچ یک از لاستیک‌ها پنچر نیست:
 دکمه استارت را در موقعیت OFF و سپس در موقعیت ON قرار دهید و بررسی کنید که چراغ هشدار فشار باد لاستیک روشن است یا چشمک می‌زند.
 اگر چراغ هشدار فشار باد لاستیک چشمک می‌زند، سیستم تشخیص فشار باد لاستیک ممکن است معیوب باشد، لطفاً فوراً با نمایندگی مجاز تماس بگیرید تا خودرو را بررسی کنند.

اگر چراغ هشدار فشار باد لاستیک روشن شود،
 ۱ بعد از اینکه دمای لاستیک به اندازه کافی کاهش یافت، فشار باد هر لاستیک را بررسی کنید و آن را در سطح مشخص شده تنظیم کنید.

۲ پس از چند دقیقه، اگر چراغ هشدار خاموش نشد، بررسی و تأیید کنید که فشار باد هر لاستیک در سطح مشخص شده باشد و آن را تنظیم کنید. (← ص. ۲۶۰)

چراغ هشدار فشار باد لاستیک ممکن است به دلایل معمولی روشن شود.

چراغ هشدار فشار باد لاستیک ممکن است به دلایل طبیعی (مانند کم شدن باد معمولی و تغییرات فشار باد لاستیک ناشی از دما) روشن شود.

بوق هشدار

در برخی موارد، به دلیل محیط پر سر و صدا یا صدای بلندگوها، بوق هشدار ممکن است به صدا در نیاید.

سنسور تشخیص سرنشین جلو، چراغ یادآوری کمربند ایمنی و بوق هشدار

- اگر شیئی روی صندلی سرنشین جلو قرار گیرد، حسگر تشخیص سرنشین جلو ممکن است باعث شود چراغ هشدار چشمک بزند و بوق هشدار به صدا درآید، حتی اگر سرنشینی در صندلی نباشد.
- اگر روی صندلی، تشکچه‌ای قرار دهید، سنسور ممکن است حضور سرنشین را شناسایی نکرده و چراغ هشدار به درستی عمل نکند.

اگر چراغ مثلثی هشدار نقص در هنگام رانندگی روشن شود.

اگر مخزن سوخت کاملاً خالی شود، چراغ مثلثی هشدار نقص در این زمان روشن می‌شود، پس از طی مسافتی مشخص، خودرو باید سوخت‌گیری شود.
 اگر چراغ مثلثی هشدار نقص خاموش نشد، در اسرع وقت با نمایندگی مجاز تماس بگیرید.

چراغ هشدار سیستم فرمان برقی (بوق هشدار)

هنگامی که شارژ باتری کم است یا ولتاژ به طور موقت کاهش می‌یابد، ممکن است چراغ هشدار سیستم فرمان برقی روشن شود و بوق هشدار به صدا درآید.

هشدار 

- از تغییر مسیر و ترمزگیری ناگهانی خودداری کنید. اگر لاستیک خودرو شما آسیب دیده باشد، ممکن است کنترل فرمان یا ترمز را از دست بدهید.
- در صورت پنچری یا خالی شدن ناگهانی باد لاستیک ممکن است سیستم تشخیص فشار باد لاستیک بلافاصله فعال نشود.

توجه 

- مطمئن شوید که سیستم تشخیص فشار باد لاستیک به درستی کار می‌کند.
- از نصب لاستیک‌هایی با مشخصات یا مارک‌های مختلف خودداری کنید، در غیر این صورت ممکن است سیستم تشخیص فشار باد لاستیک به درستی کار نکند.

■ هنگام تعویض لاستیک با لاستیک زاپاس

لاستیک زاپاس سایز کوچک مجهز به سنسور و فرستنده فشار باد لاستیک نیست، حتی اگر از لاستیک زاپاس مجهز به هشدار دهنده باد لاستیک استفاده کنید، چراغ آن خاموش نمی‌شود. فشار باد لاستیک تعمیر شده را تنظیم کنید پس از چند دقیقه، چراغ هشدار خاموش می‌شود.

■ شرایطی که ممکن است سیستم تشخیص فشار باد لاستیک به درستی کار نکند.

← ص. ۲۵۸

هشدار 

■ اگر هر دو چراغ هشدار ABS و سیستم ترمز روشن بمانند، فوراً خودرو را در مکانی امن پارک کنید و با نمایندگی مجاز تماس بگیرید.

در غیر این صورت، خودرو هنگام ترمزگیری بسیار ناپایدار می‌شود و ممکن است سیستم ABS از کار بیفتد و در نتیجه منجر به تصادف و آسیب جدی یا حتی مرگ شود.

■ هنگامی که چراغ هشدار سیستم فرمان برقی روشن می‌شود.

هنگامی که چراغ هشدار با رنگ زرد روشن می‌شود، فرمان برقی محدود می‌شود. هنگامی که چراغ هشدار با رنگ قرمز روشن می‌شود، فرمان برقی غیرفعال می‌شود و اگر فرمان سنگین‌تر از حد معمول شود، فرمان را محکم نگه دارید و با نیرویی بیشتر از حد معمول کار کنید.

■ اگر چراغ هشدار فشار باد لاستیک روشن شود.

لطفاً موارد احتیاطی زیر را حتما رعایت کنید. عدم انجام این کار ممکن است منجر به از دست دادن کنترل خودرو و آسیب جدی یا مرگ شود.

● خودرو را در اسرع وقت در مکانی امن متوقف کنید و فشار باد لاستیک را بلافاصله تنظیم کنید.

● اگر چراغ هشدار فشار باد لاستیک خاموش نشود، ممکن است لاستیک پنچر شده باشد، لطفاً آن را با لاستیک زاپاس تعویض کنید و یا در نزدیک‌ترین نمایندگی یا تعمیرگاه مجاز آن را تعمیر کنید.

است، فرمان را محکم بگیرید و نیروی بیشتری از حد معمول اعمال کنید.

■ اگر پیغام "سیستم هیبریدی داغ شده است، توان خروجی را کاهش دهید" نمایش داده می‌شود.

این پیغام ممکن است هنگام رانندگی در شرایط کاری سخت (مثلاً هنگام رانندگی در یک شیب طولانی) نمایش داده شود.

روش برطرف کردن ← ص. ۳۱۴

■ اگر پیغام "باتری هیبریدی (کششی) نیاز به محافظت دارد. دسته دنده را در موقعیت N قرار ندهید" نمایش داده می‌شود.

این پیغام ممکن است زمانی نمایش داده شود که دسته دنده در موقعیت N قرار دارد.

زمانی که دسته دنده در وضعیت N قرار دارد باتری هیبریدی (باتری کششی) شارژ نمی‌شود، پس لطفاً هنگامی که خودرو متوقف شده است، دسته دنده را به موقعیت P تغییر دهید.

■ اگر پیغام "باتری هیبریدی (کششی) نیاز به محافظت دارد. لطفاً برای راه‌اندازی مجدد، دسته دنده را به موقعیت P تغییر دهید" نمایش داده می‌شود.

این پیغام زمانی نمایش داده می‌شود که به دلیل قرار گرفتن دسته دنده در موقعیت N برای مدتی، شارژ باتری هیبریدی (باتری کششی) بسیار کم است.

دسته دنده را به موقعیت P تغییر دهید و سیستم هیبریدی را مجدداً راه‌اندازی کنید.

■ اگر پیغام "دسته دنده در موقعیت N قرار دارد. قبل از تعویض دنده پدال گاز را رها کنید" نمایش داده می‌شود.

این پیغام هنگامی که پدال گاز فشار داده شده و دسته دنده در وضعیت N قرار دارد نشان داده می‌شود. پدال گاز را رها کرده و دسته دنده را در موقعیت R یا D قرار دهید.

■ اگر پیغام "لطفاً هنگام پارک، پدال ترمز را فشار دهید" نمایش داده شود، ممکن است سیستم هیبریدی داغ شده باشد.

این پیغام ممکن است زمانی نمایش داده شود که برای ثابت نگه داشتن خودرو مانند هنگام پارک کردن در یک شیب پدال گاز فشار داده می‌شود که این امر ممکن است باعث گرم شدن سیستم هیبریدی شود.

پدال گاز را رها کرده و پدال ترمز را فشار دهید.

■ اگر پیغام "برای صرفه‌جویی در مصرف باتری، دکمه استارت به طور خودکار در وضعیت OFF قرار گرفته است" روی صفحه نمایشگر چندمنظوره نمایش داده می‌شود.

در صورت نمایش پیغام هشدار

هشدارهای مربوط به نقص سیستم، عملکردهای انجام شده به صورت نادرست و پیغام‌های مربوط به لزوم تعمیر و نگهداری در صفحه نمایشگر چند منظوره نمایش داده می‌شوند. در صورت نمایش پیغام، روش صحیح و مناسب را انجام دهید.

اگر پس از انجام اقدامات مناسب همچنان پیغام هشدار نمایش داده می‌شود، با نمایندگی مجاز تماس بگیرید.

علاوه بر این، در صورت روشن شدن یا چشمک زدن چراغ هشدار و نمایش پیغام هشدار، اقدامات متقابل مناسب را با توجه به چراغ هشدار انجام دهید.

(← ص. ۲۸۷)

پیغام هشدار

بسته به شرایط عملیاتی و مشخصات خودرو، پیغام هشدار صادر شده ممکن است با پیغام واقعی متفاوت باشد.

بوق هشدار

هنگامی که پیغامی نمایش داده می‌شود، ممکن است بوق هشدار به صدا درآید. اگر اطراف خودرو پر سر و صدا باشد یا صدای سیستم صوتی زیاد باشد، ممکن است صدای بوق هشدار شنیده نشود.

■ اگر پیغام "سطح روغن پایین است، لطفاً مخزن را پر کنید یا روغن را تعویض کنید" نمایش داده می‌شود.

سطح روغن موتور پایین است. سطح روغن موتور را بررسی کنید و در صورت لزوم روغن موتور را اضافه کنید.

(← ص. ۲۵۰)

این پیغام ممکن است زمانی ظاهر شود که خودرو در یک شیب پارک شده است. کمی در یک سطح صاف رانندگی کنید و بررسی نمایید آیا پیغام ناپدید می‌شود یا خیر.

■ اگر پیغام "سیستم هیبریدی متوقف شده است، قدرت فرمان کم است" نمایش داده می‌شود.

چنانچه سیستم هیبریدی در حین رانندگی غیرفعال شود، این پیغام نمایش داده می‌شود.

اگر احساس می‌کنید فرمان سنگین‌تر از حد معمول

آن‌ها را تمیز کنید (← ص. ۱۵۴).
 نشان می‌دهد که سنسور ممکن است به درستی کار نکند. (← ص. ۱۵۶)
 این پیغام ممکن است زمانی که مشکل برطرف شود و سنسور کار کند، خود به خود ناپدید شود.

■ اگر صفحه نمایشگر چند منظوره، پیغام "سیستم به دلیل دید کم دوربین متوقف شده است به دفترچه راهنمای کاربر مراجعه کنید" را نمایش می‌دهد.

نشان می‌دهد که یکی از سیستم‌های زیر غیرفعال است.

● PCS (سیستم پیشگیری از تصادف)

● LDA (هشدار خروج از مسیر)

● LTA (سیستم کمک رانندگی بین خطوط)

● AHB (نور بالا خودکار)

● کروز کنترل تطبیقی

● RSA (سیستم تشخیص تابلوهای جاده ای)

● PDA (سیستم کمک رانندگی)

لطفاً اقدامات زیر را انجام دهید.

• برای پاک کردن کثیفی یا اجسام خارجی از روی شیشه جلو از برف پاک‌کن‌ها استفاده کنید.

• برای بخار زدایی شیشه جلو از سیستم تهویه مطبوع استفاده کنید.

• برای رفع موانع جلوی دوربین جلو، درب موتور را ببندید، برچسب‌ها و غیره را بردارید.

■ اگر صفحه نمایشگر چند منظوره پیغام "سیستم به دلیل دمای بیش از حد در محدوده دوربین جلو متوقف شده است. لطفاً صبر کنید تا دما به حالت عادی بازگردد" را نمایش می‌دهد.

نشان می‌دهد که یکی از سیستم‌های زیر غیرفعال است.

● PCS (سیستم پیشگیری از تصادف)

● LDA (هشدار خروج از مسیر)

● LTA (سیستم کمک رانندگی بین خطوط)

● AHB (نور بالا خودکار)

● کروز کنترل تطبیقی

● RSA (سیستم تشخیص تابلوهای جاده ای)

● PDA (سیستم کمک رانندگی)

• اگر دمای دوربین جلو خیلی بالا باشد به عنوان مثال در صورت پارک در زیر نور خورشید، لطفاً از تهویه مطبوع

برق به دلیل عملکرد خاموش شدن خودکار قطع می‌شود. دفعه بعد که سیستم هیبریدی را راه‌اندازی می‌کنید، سیستم کار خواهد کرد. سیستم هیبریدی را حدود ۵ دقیقه غیر فعال کنید تا باتری ۱۲ ولت شارژ شود.

■ اگر پیغام "نقص در سیستم چراغ جلو، لطفاً به نمایندگی مجاز مراجعه کنید" نمایش داده می‌شود. ممکن است سیستم‌های زیر دچار مشکل شده باشند. لطفاً با نمایندگی مجاز تماس بگیرید تا خودرو فوراً بررسی شود.

● سیستم چراغ جلو LED

● نور بالای خودکار

■ اگر پیغام "نقص سیستم، لطفاً به نمایندگی مجاز مراجعه کنید" نمایش داده می‌شود.

نشان می‌دهد که یکی از سیستم‌های زیر غیرفعال است.

● PCS (سیستم پیشگیری از تصادف)

● LDA (هشدار خروج از مسیر)

● LTA (سیستم کمک رانندگی بین خطوط)

● AHB (نور بالا خودکار)

● کروز کنترل تطبیقی

● RSA (سیستم تشخیص تابلوهای جاده‌ای)

● PDA (سیستم کمک رانندگی)

فوراً با نمایندگی مجاز تماس بگیرید تا خودرو بررسی شود.

■ اگر پیغام "سیستم متوقف شد به دفترچه راهنمای مالک مراجعه کنید" نمایش داده می‌شود.

نشان می‌دهد که یکی از سیستم‌های زیر غیرفعال است.

● PCS (سیستم پیشگیری از تصادف)

● LDA (هشدار خروج از مسیر)

● LTA (سیستم کمک رانندگی بین خطوط)

● AHB (نور بالا خودکار)

● کروز کنترل تطبیقی

● RSA (سیستم تشخیص تابلوهای جاده ای)

● PDA (سیستم کمک رانندگی)

لطفاً اقدامات زیر را انجام دهید.

• ولتاژ باتری ۱۲ ولت را بررسی کنید.

• بررسی کنید که آیا سنسورهای سیستم ایمنی تویوتا با اجسام خارجی پوشیده شده‌اند یا خیر اگر چنین است،

■ اگر پیغام "سیستم متوقف شده، رادار جلو به طور خودکار در حال کالیبراسیون است به دفترچه راهنمای کاربر مراجعه کنید" نمایش داده می‌شود.

نشان می‌دهد که هر یک از سیستم‌های زیر غیرفعال است.

● PCS (سیستم پیشگیری از تصادف)

● LDA (هشدار خروج از مسیر)

● LTA (سیستم کمک رانندگی بین خطوط)

● AHB (نور بالا خودکار)

● کروز کنترل تطبیقی

● PDA (سیستم کمک رانندگی)

لطفاً اقدامات زیر را انجام دهید.

● بررسی کنید که آیا مواد خارجی به سنسور رادار یا پوشش سنسور رادار چسبیده است یا خیر و در صورت لزوم تمیز کنید. (← ص. ۱۵۴)

● سنسور رادار ممکن است ناهماهنگ باشد و هنگام رانندگی به طور خودکار تنظیم می‌شود. برای مدتی به رانندگی ادامه دهید.

■ اگر پیغام "کروز کنترل در دسترس نیست، به دفترچه راهنمای کاربر مراجعه کنید" نمایش داده می‌شود.

نشان می‌دهد که یکی از سیستم‌های زیر غیرفعال است.

● کروز کنترل تطبیقی

● کروز کنترل

هنگامی که کلید کمکی رانندگی به طور مکرر فشار داده شود، سیگنال نمایش داده می‌شود.

کلید کمکی رانندگی را سریع و با قدرت فشار دهید.

■ اگر پیغام "زمان سرویس و نگهداری روغن نزدیک است" روی صفحه نمایشگر چند منظوره نمایش داده می‌شود.

یعنی زمان تعویض روغن موتور نزدیک است.

روغن موتور را چک نموده و در صورت لزوم تعویض کنید. پس از تعویض روغن موتور، حتماً این پیغام را ریست کنید. (← ص. ۲۵۰)

■ اگر پیغام "روغن موتور باید تعویض شود" نمایش داده می‌شود.

به این معنی است که روغن موتور باید تعویض شود.

برای بررسی و تعویض روغن موتور و فیلتر روغن با نمایندگی مجاز تماس بگیرید. پس از تعویض روغن موتور، مطمئن شوید که این پیغام را ریست کنید. (← ص. ۲۵۰)

برای کاهش دمای اطراف دوربین جلو استفاده کنید. اگر در هنگام پارک، از آفتابگیر استفاده شود، بسته به نوع آفتابگیر ممکن است نوری که از سطح آفتابگیر منعکس می‌شود باعث بالا رفتن بیش از حد دمای دوربین جلو شود.

● اگر دمای دوربین جلو پایین است، مثلاً بعد از پارک کردن در یک محیط بسیار سرد، لطفاً از سیستم تهویه مطبوع برای افزایش دمای اطراف دوربین جلو استفاده کنید.

■ اگر پیغام سیستم سنسور رادار جلو متوقف شده و سنسور مسدود شده "نمایش داده می‌شود".

نشان می‌دهد که یکی از سیستم‌های زیر غیرفعال است.

● PCS (سیستم پیشگیری از تصادف)

● LDA (هشدار خروج از مسیر)

● LTA (سیستم کمک رانندگی بین خطوط)

● AHB (نور بالا خودکار)

● کروز کنترل تطبیقی

● PDA (سیستم کمک رانندگی)

لطفاً اقدامات را انجام دهید.

● بررسی کنید که آیا مواد خارجی به سنسور رادار یا پوشش سنسور رادار چسبیده است یا خیر و در صورت لزوم آن را تمیز کنید (← ص. ۱۵۴)

● این پیغام ممکن است هنگام رانندگی در یک منطقه رو باز با وسایل نقلیه یا ساختمان‌های نزدیک (مانند علفزار، حومه شهر و غیره) نمایش داده شود. این پیغام را می‌توان با راندن خودرو در منطقه‌ای با ساختمان‌ها، وسایل نقلیه و غیره مجاور، حذف نمود.

■ اگر پیغام "سیستم به دلیل بالا بودن دمای سنسور رادار جلو متوقف شده است، لطفاً صبر کنید تا دما به حالت عادی برگردد" نمایش داده می‌شود.

نشان می‌دهد که یکی از سیستم‌های زیر غیرفعال است.

● PCS (سیستم پیشگیری از تصادف)

● LDA (هشدار خروج از مسیر)

● LTA (سیستم کمک رانندگی بین خطوط)

● AHB (نور بالا خودکار)

● کروز کنترل تطبیقی

● PDA (سیستم کمک رانندگی)

دمای سیستم سنسور رادار خارج از محدوده عملکردی است. لطفاً صبر کنید تا دما به محدوده عملکرد برسد.

- سیستم هیبریدی متوقف شده است.
- موتور خاموش شده باشد.
- اگر هر یک از پیغام‌های زیر روی صفحه نمایشگر چند منظوره ظاهر شد، ممکن است نقصی وجود داشته باشد. فوراً جهت بررسی خودرو با نمایندگی تماس بگیرید.
- سیستم قدرت هیبریدی متوقف شده است.
- "نقص سیستم باتری هیبریدی"
- "لطفاً موتور را بررسی کنید"
- "نقص سیستم باتری"
- "نقص سیستم شتاب دهنده"

توجه 
<p>■ اگر پیغام "مصرف برق بالا به طور موقت تأمین انرژی تهویه مطبوع را محدود کرده است" به طور مکرر نمایش داده می‌شود.</p> <p>ممکن است سیستم شارژ ایراد داشته باشد یا باتری ۱۲ ولتی قدیمی شده باشد. لطفاً برای بررسی خودرو با نمایندگی مجاز تماس بگیرید.</p>

- اگر دستورالعمل‌هایی نمایش داده می‌شود که از شما می‌خواهد به نمایندگی مجاز مراجعه نمایید. سیستم با قطعات نمایش داده شده روی صفحه نمایشگر چند منظوره معیوب است. فوراً با نمایندگی تویوتا تماس بگیرید.
- اگر دستورالعمل‌هایی نمایش داده می‌شود که باید به دفترچه راهنما مراجعه کنید.
- اگر هر یک از پیغام‌های زیر روی صفحه نمایشگر چند منظوره ظاهر شد، لطفاً دستورالعمل‌ها را دنبال کنید. دمای خنک‌کننده موتور بالا است. (← ص. ۳۱۴)
- فیلتر آگروز مسدود است. (← ص. ۲۰۰)
- اگر پیغام "قطعات خنک‌کننده باتری کششی نیاز به تعمیر و نگهداری دارند" نمایش داده می‌شود، ممکن است فیلتر، دریچه هوای ورودی مسدود شده باشد یا مجرای هوا ترک خورده باشد. لذا خواهشمند است اقدامات زیر را انجام دهید.
- دریچه ورودی هوای باتری هیبریدی (باتری کششی) را تمیز کنید. (← ص. ۲۶۹)
- اگر حتی پس از تمیز کردن دریچه باز هم پیغام هشدار نمایش داده می‌شود، لطفاً جهت بررسی خودرو به نمایندگی مجاز مراجعه نمایید.
- اگر پیغام "نقص سیستم ورود و استارت هوشمند" روی صفحه نمایشگر چند منظوره نمایش داده می‌شود، ممکن است نقصی وجود داشته باشد. لطفاً فوراً جهت بررسی خودرو به نمایندگی مجاز مراجعه کنید.
- اگر هر یک از اطلاعات زیر روی صفحه نمایشگر چند منظوره نمایش داده شد، لطفاً فوراً خودرو را متوقف کرده و با نمایندگی تماس بگیرید.
- "قدرت ترمز کم است"
- "خرابی سیستم شارژ باتری ۱۲ ولت"
- "فشار ناکافی روغن موتور"
- اگر هر یک از پیغام‌های زیر بر روی صفحه نمایشگر چند منظوره نمایش داده شد.
- ممکن است خودرو بدون سوخت باشد. فوراً خودرو را در مکانی امن پارک نموده و در صورت پایین بودن سطح سوخت، سوخت‌گیری انجام دهید. (← ص. ۵۱)

اگر لاستیک پنچر شده است.

این خودرو مجهز به لاستیک زاپاس است که می‌توان از آن برای تعویض لاستیک پنچر استفاده کرد.

جزئیات لاستیک: ← ص. ۲۵۵

 هشدار

■ اگر لاستیک پنچر است.

در صورت پنچری، رانندگی را ادامه ندهید هنگامی که لاستیک پنچر است، رانندگی حتی برای مسافت کوتاه، آسیب‌های جبران‌ناپذیری به لاستیک‌ها و چرخ‌ها وارد می‌کند.

قبل از جک زدن خودرو

- خودرو را در مکانی صاف و ایمن پارک کنید.
- ترمز پارک برقی را فعال کنید.
- دسته دنده را به موقعیت P تغییر دهید.
- موتور را خاموش کنید.
- چراغ‌های خطر (فلاشر) را روشن کنید.

محل قرارگیری زاپاس، جک و ابزار

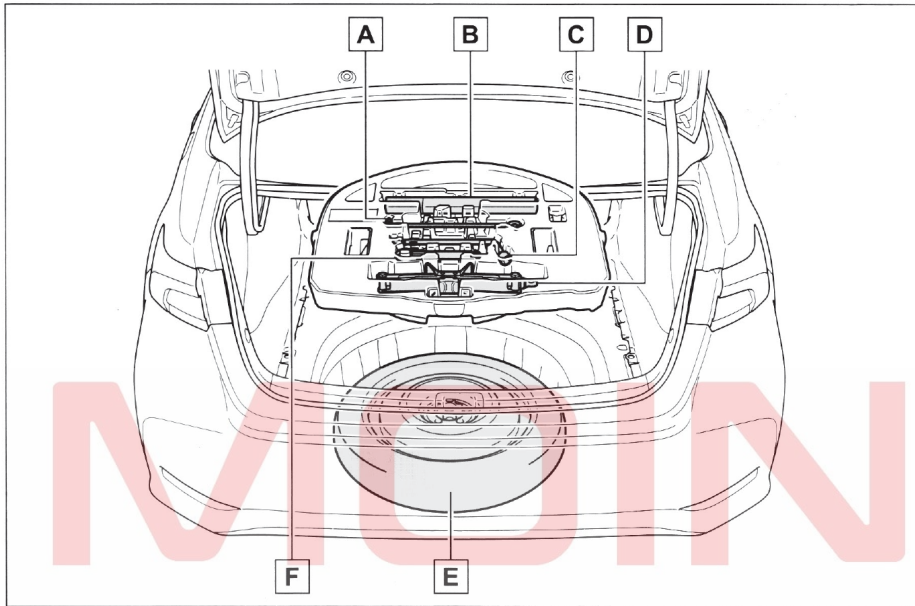

A میله جک

B مثلث هشدار

C آچار چرخ

D جک

E لاستیک زاپاس

F قلاب بکسل

● جک را به درستی در نقطه صحیح قرار دهید.

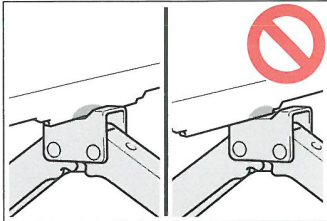

- هنگام جک زدن خودرو، اجازه ندهید هیچ قسمتی از بدن شما زیر خودرو قرار گیرد.
- هنگام جک زدن خودرو، موتور را روشن نکنید و خودرو را حرکت ندهید.

هشدار

- از جک مخصوص لاستیک استفاده کنید. لطفاً اقدامات احتیاطی زیر را رعایت کنید. استفاده نادرست از جک لاستیک ممکن است باعث سقوط ناگهانی خودرو از جک شود که منجر به آسیب جدی یا مرگ شود.
- جک لاستیک فقط برای تعویض لاستیک یا نصب و پیاده کردن زنجیر چرخ قابل استفاده است.
- فقط از جک لاستیک ارائه شده به همراه خودرو برای تعویض لاستیک پنجر استفاده کنید. از آن برای وسایل نقلیه دیگر استفاده نکنید و از جک لاستیک‌های دیگر برای تعویض لاستیک این خودرو استفاده نکنید.

لاستیک زاپاس را بیرون آورید.

- ۱ کفپوش را بردارید (← ص. ۳۰۱)
- ۲ جعبه ابزار را خارج نمایید.

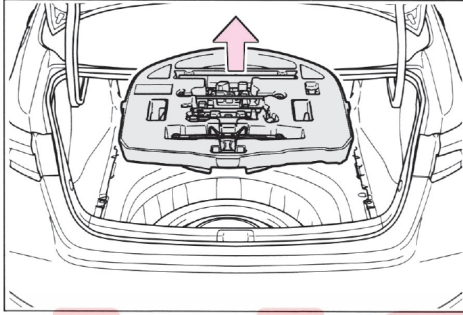

- ۳ بست وسط نگهدارنده لاستیک زاپاس را شل کنید.

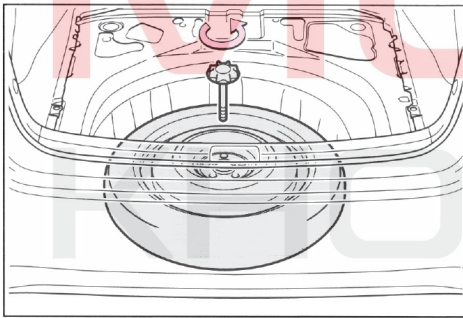

هشدار !

■ هنگام بیرون آوردن یا قراردادن لاستیک زاپاس مراقب باشید انگشتان یا سایر اعضای بدنتان بین لاستیک زاپاس و بدنه گیر نکنند.

هشدار !

- هنگامی که افراد در خودرو حضور دارند، خودرو را با جک بالا نبرید.
- هنگام بالا بردن خودرو، از قرار دادن اشیاء بر روی جک یا زیر آن خودداری کنید.
- هنگام تعویض لاستیک خودرو را تا ارتفاع غیرضروری بالا نبرید.
- اگر مجبورید زیر خودرو بروید، از پایه‌های نگهدارنده جک استفاده کنید.
- هنگام پایین آوردن خودرو، مطمئن شوید که کسی نزدیک خودرو نباشد. اگر افرادی در نزدیکی خودرو هستند، قبل از پایین آوردن خودرو به آن‌ها هشدار شفاهی بدهید.

بیرون آوردن جک از خودرو

- ۱ کفپوش صندوق عقب را بلند کنید.

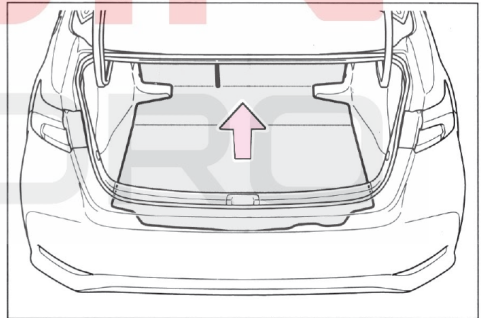

- ۲ جک را خارج نمایید.

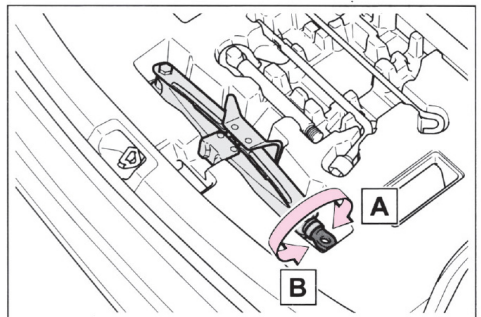

A شل کردن

B سفت کردن

تعویض لاستیک پنچر

۱ پشت لاستیک‌ها مانع قرار دهید.

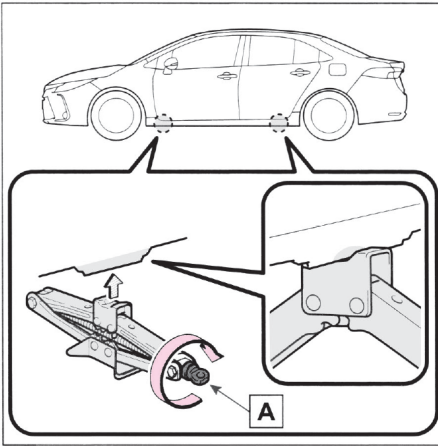
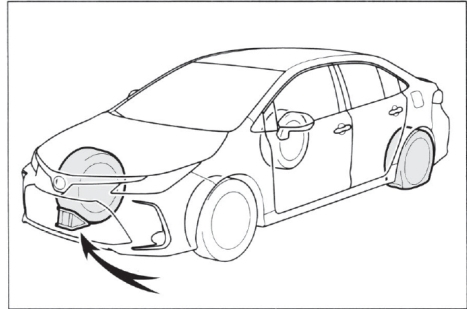

۴ میله جک را داخل آن قرار دهید.

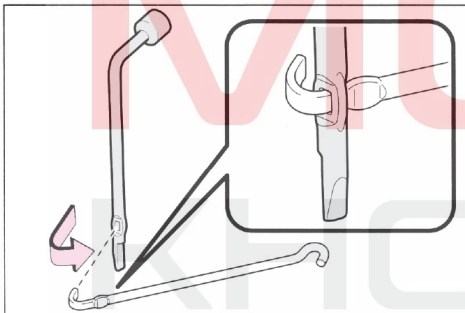

۵ خودرو را بالا ببرید تا زمانی که لاستیک‌ها از زمین بلند شوند.

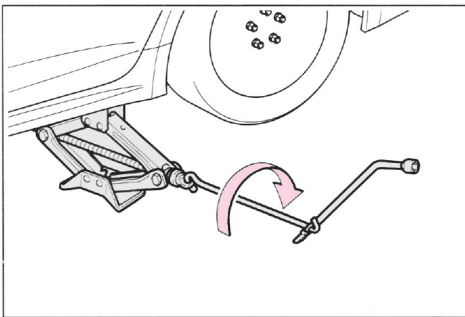

۶ تمام مهره‌های چرخ را باز کنید. زمانی که چرخ را روی زمین قرار می‌دهید، سمت مهره‌های آن رو به بالا باشد تا سطح چرخ آسیب نبیند.

محل قرار دادن بلوک مانع	لاستیک پنچر
پشت لاستیک عقب- راست	جلو- چپ
پشت لاستیک عقب- چپ	جلو- راست
پشت لاستیک جلو- راست	عقب- چپ
پشت لاستیک جلو- چپ	عقب- راست

۲ مهره‌های چرخ را کمی شل کنید (یک دور)

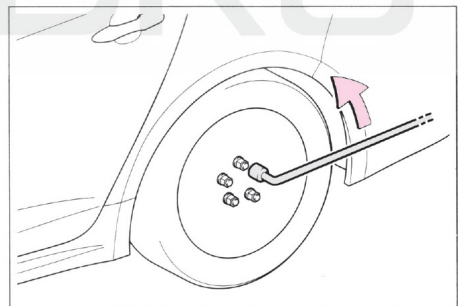

۳ بخش **A** جک را با دست بچرخانید تا فرورفتگی جک، با محل قرارگیری آن تماس پیدا کند.

نصب لاستیک زاپاس

۱ هر گونه زباله یا مواد خارجی را از سطح تماس چرخ جدا کنید.

اگر ماده خارجی روی سطح تماس چرخ باشد، ممکن است مهره‌های چرخ درحین رانندگی شل شده و منجر به جدا شدن لاستیک از خودرو شوند

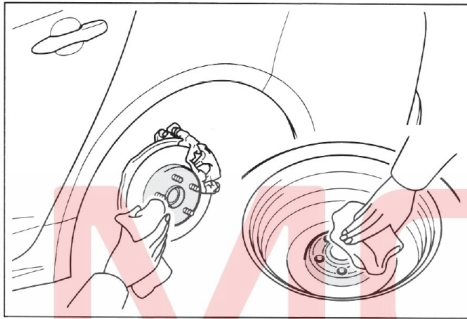
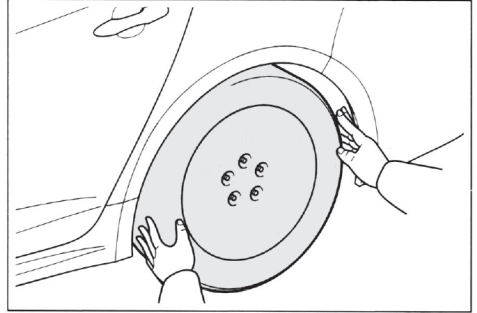

۲ لاستیک زاپاس را نصب کرده و تمام مهره‌های چرخ را با دست به طور یکنواخت سفت کنید.

مهره چرخ را ببندید به طوری که قسمت مخروطی **A** با سطح توپی **B** تماس پیدا کند.

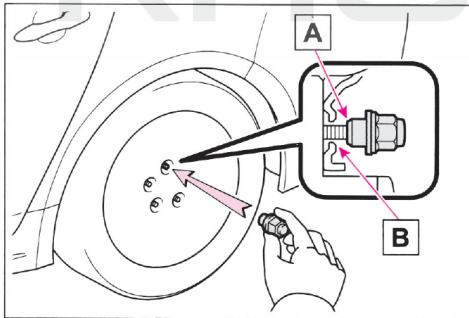

⚠ هشدار

تعمیر لاستیک پنچر

• بلافاصله پس از توقف خودرو، از دست زدن به توپی چرخ‌ها یا محدوده اطراف ترمزها خودداری نمایید.

پس از رانندگی توپی چرخ‌ها و محدوده اطراف ترمزها به شدت داغ می‌شود. حین تعویض لاستیک، لمس این نواحی با دست، پا یا دیگر اعضای بدن و غیره ممکن است منجر به سوختگی گردد.

• عدم رعایت نکات احتیاطی می‌تواند منجر به شل شدن مهره‌های چرخ و جدا شدن لاستیک و در نتیجه منجر به صدمات جسمی جدی یا حتی مرگ گردد.

• پس از تعویض چرخ در اولین فرصت ممکن مهره‌های چرخ را با استفاده از آچار تا گشتاور 103 N.m (10.5 کیلوگرم بر متر) سفت کنید.

• از قالبیاق‌های به شدت معیوب استفاده نکنید. چرا که حین حرکت خودرو ممکن است از چرخ خودرو جدا شوند.

• حین سوار کردن لاستیک، فقط از مهره‌های چرخ مخصوص همان چرخ استفاده نمایید.

• در صورت وجود ترک، یا تغییر شکل در رزوه‌های پیچ، رزوه‌های مهره یا سوراخ‌های توپی، برای بررسی خودرو به نمایندگی مجاز مراجعه نمایید.

• هنگام نصب مهره‌های چرخ، مطمئن شوید که انتهای مخروطی آن‌ها رو به داخل باشد. (ص. ۲۶۶)

۳ خودرو را پایین بیاورید.

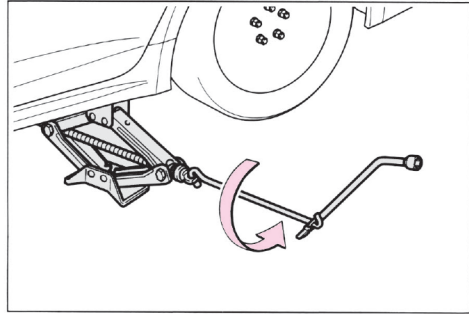

■ پس از اتمام تعویض لاستیک

سیستم تشخیص فشار باد لاستیک باید ریست شود.
(← ص. ۲۶۰)

■ هنگام استفاده از لاستیک زاپاس کوچک

از آنجایی که لاستیک زاپاس مجهز به سنسور و فرستنده تشخیص فشار باد لاستیک نیست، سیستم تشخیص فشار باد لاستیک نمی‌تواند فشار هوای ناکافی را در لاستیک زاپاس کوچک نشان دهد. علاوه بر این، اگر چراغ هشدار فشار باد لاستیک روشن شده و سپس با یک لاستیک زاپاس کوچک جایگزین شود، چراغ هشدار روشن خواهد ماند.

■ اگر لاستیک جلو در جاده‌های برفی یا یخ زده پنچر شده است.

لاستیک زاپاس کوچک را روی چرخ‌های عقب خودرو نصب کنید. مراحل زیر را انجام دهید و زنجیر چرخ را روی لاستیک جلو نصب کنید:

۱ یکی از لاستیک‌های عقب را با لاستیک زاپاس کوچک تعویض کنید.

۲ لاستیک پنچر جلو را با لاستیک پیاده شده عقب عوض کنید.

۳ زنجیر چرخ را روی لاستیک‌های جلو نصب کنید.

۴ هر مهره چرخ را دو یا سه بار به ترتیب نشان داده شده در شکل محکم کنید.

گشتاور سفت شدن: 103 N.m (10.5 کیلوگرم در متر)

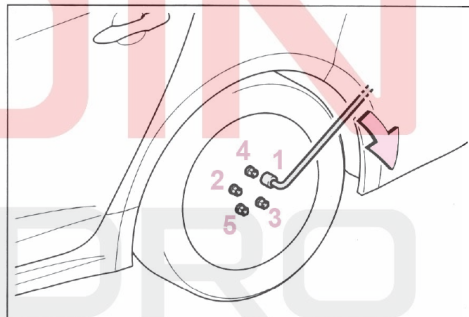

۵ لاستیک پنچر، جک و همه ابزار را درون خودرو بگذارید.



هشدار

■ هنگام استفاده از لاستیک زاپاس سایز کوچک

● به خاطر داشته باشید که لاستیک زاپاس کوچک برای این خودرو طراحی شده است. آن را برای خودروی دیگری استفاده نکنید.

● همزمان از بیش از یک لاستیک زاپاس کوچک استفاده نکنید.

● در اولین فرصت ممکن لاستیک زاپاس کوچک را با لاستیک استاندارد تعویض کنید.

● از شتاب گیری ناگهانی، چرخش ناگهانی فرمان، ترمز و تعویض دنده ناگهانی که باعث ترمز موتور می‌شود خودداری کنید.

■ هنگام نصب لاستیک زاپاس سایز کوچک

ممکن است سرعت خودرو به درستی شناسایی نشود و سیستم‌های زیر به درستی کار نکنند:

- ABS و ترمز کمکی
- VSC

■ لاستیک زاپاس سایز کوچک

● در صورت مجهز بودن

لاستیک زاپاس سایز کوچک دارای برچسب

"TEMPORARY USE ONLY" (فقط برای استفاده

موقت) است که فقط باید در شرایط اضطراری استفاده شود.

● حتماً فشار باد لاستیک زاپاس کوچک را چک کنید.
(← ص. ۳۳۱)

■ در صورت مجهز بودن خودرو به لاستیک زاپاس سایز کوچک

ارتفاع خودرو هنگام رانندگی با لاستیک زاپاس کوچک در مقایسه با لاستیک استاندارد کمتر خواهد بود.

هشدار 

■ رانندگی خودروی مجهز به زنجیر چرخ و لاستیک زاپاس سایز کوچک

زنجیر چرخ را روی چرخ زاپاس کوچک نصب نکنید. زنجیر چرخ ممکن است به بدنه خودرو آسیب برساند و بر روی رانندگی تأثیر منفی بگذارد.

■ هنگام تعویض لاستیک

هنگام پیاده کردن یا نصب چرخ‌ها، لاستیک‌ها یا سنسورها و فرستنده‌های تشخیص فشار باد لاستیک، با نمایندگی مجاز تماس بگیرید، زیرا در صورت عدم استفاده صحیح، ممکن است سنسورها و فرستنده‌های تشخیص فشار باد لاستیک آسیب ببینند.

■ از آسیب رساندن به سنسور تشخیص فشار باد لاستیک و فرستنده خودداری کنید.

هنگام استفاده از مایع پنچرگیری برای تعمیر لاستیک، ممکن است سنسور تشخیص دهنده فشار باد لاستیک و فرستنده به درستی کار نکنند. اگر از مایع پنچرگیری استفاده شده است، در اسرع وقت با نمایندگی مجاز یا سایر تعمیرگاه‌های واجد شرایط تماس بگیرید. هنگام تعویض لاستیک حتماً سنسور تشخیص فشار باد لاستیک و فرستنده را تعویض کنید.

(← ص ۲۵۸)

• TRC

- نور بالای خودرو
- کروز کنترل تطبیقی

• EPS

- PCS (سیستم پیشگیری از تصادف)
- LTA (سیستم کمک رانندگی بین خطوط)
- LDA (هشدار خروج از مسیر)
- PDA (سیستم کمک رانندگی))
- سیستم تشخیص فشار باد لاستیک
- سیستم ناوبری (در صورت مجهز بودن)

■ محدودیت سرعت هنگام استفاده از لاستیک زاپاس سایز کوچک

هنگام رانندگی با خودروی مجهز به لاستیک زاپاس کوچک، سرعت نباید از 80 km/h تجاوز کند.

لاستیک‌های زاپاس کوچک برای رانندگی با سرعت بالا طراحی نشده‌اند. رعایت نکردن این احتیاط ممکن است باعث تصادف و در نتیجه آسیب جدی یا مرگ شود.

■ پس از استفاده از ابزار و جک

قبل از رانندگی، مطمئن شوید که همه ابزارها و جک به طور ایمن در محل نگهداری خود محکم شده‌اند تا در صورت تصادف یا ترمز اضطراری، احتمال آسیب‌های بدنی کاهش یابد.

توجه 

■ هنگامی که خودرو مجهز به لاستیک زاپاس سایز کوچک است.

لطفاً در جاده‌های پر دست‌انداز با احتیاط رانندگی کنید. هنگام رانندگی با لاستیک زاپاس کوچک، ارتفاع خودرو در مقایسه با لاستیک‌های استاندارد پایین می‌آید. لطفاً در جاده‌های پر دست‌انداز با احتیاط رانندگی کنید.

اگر سیستم هیبریدی راه‌اندازی نمی‌شود.

دلایل عدم راه‌اندازی سیستم هیبریدی بسته به شرایط متفاوت است. موارد زیر را بررسی کرده و مراحل مربوطه را انجام دهید:

سیستم هیبریدی نمی‌تواند راه‌اندازی شود حتی اگر روش راه‌اندازی صحیح دنبال شود. (← ص. ۱۳۰)

ممکن است علت نقص یکی از موارد زیر باشد:

● ممکن است ریموت کنترل به درستی کار نکند.

(← ص. ۳۰۸)

● ممکن است سوخت موجود در باک سوخت خودرو کافی نباشد.

● ممکن است سیستم ایموبلایزر معیوب باشد.

(← ص. ۵۵)

● ممکن است عیوب الکتریکی (مانند خالی شدن باتری ریموت کنترل یا سوختن فیوز) باعث اختلال در عملکرد سیستم هیبریدی شود. با این حال، بسته به نوع عیب، می‌توان از اقدامات اضطراری برای راه‌اندازی سیستم هیبریدی استفاده کرد.

(← ص. ۳۰۶)

● ممکن است دمای باتری هیبریدی (باتری کششی) بسیار کم باشد (تا حدود ۳۰- درجه سانتیگراد).

(← ص. ۵۲، ۱۳۰)

چراغ‌های داخلی و چراغ‌های جلو کم نور هستند، بوق به صدا در نمی‌آید یا حجم صدا کم است.

علت عیب ممکن است یکی از موارد زیر باشد:

● ممکن است باتری ۱۲ ولت تمام شده باشد.

(← ص. ۳۱۰)

● کانکتور پایانه باتری ۱۲ ولت ممکن است شل یا خورده شده باشد. (← ص. ۲۵۲)

چراغ‌های داخلی و چراغ‌های جلوروشن نمی‌شوند یا بوق صدا نمی‌دهد.

علت عیب ممکن است یکی از موارد زیر باشد:

● ممکن است باتری ۱۲ ولت تمام شده باشد.

(← ص. ۳۱۰)

● ممکن است یک یا هر دو پایانه باتری ۱۲ ولت جدا شده باشند. (← ص. ۲۵۲)

اگر نمی‌توانید عیب را برطرف کنید یا روش تعمیر را نمی‌دانید، با نمایندگی مجاز تماس بگیرید.

عملکرد شروع به حرکت اضطراری

هنگامی که سیستم هیبریدی راه‌اندازی نمی‌شود، اگر دکمه استارت به درستی عمل می‌کند، می‌توانید از مراحل زیر به عنوان یک اقدام اضطراری برای راه‌اندازی سیستم هیبریدی استفاده کنید.

از این روش برای شروع حرکت استفاده نکنید مگر اینکه در شرایط اضطراری باشد.

۱ ترمز پارک برقی را فعال کنید. (← ص. ۱۳۸)

چراغ نشانگر ترمز پارک برقی روشن خواهد شد.

۲ بررسی و تأیید کنید که دسته دنده در موقعیت P قرار دارد.

اگر کلید گم شود.

نمایندگی‌های مجاز می‌توانند با استفاده از کلید مکانیکی و شماره HD که روی صفحه پلاک کلید حک شده است، کلیدهای جدید و اصلی را بسازند.

پلاک کلید را در جای امن (مانند کیف پول خود) و نه در ماشین نگهداری کنید.

توجه 

■ در صورتی که ریموت کنترل گم شود.

اگر ریموت کنترل گم شود، خطر سرقت خودرو به میزان قابل توجهی افزایش می‌یابد.

۳ دکمه استارت را در موقعیت ACC قرار دهید. *
۴ همزمان با فشار محکم پدال ترمز، دکمه استارت را برای حدود ۱۵ ثانیه فشار دهید.

حتی اگر بتوان سیستم هیبریدی را با استفاده از مراحل بالا راه‌اندازی کرد، ممکن است نقصی در سیستم وجود داشته باشد.

برای بررسی خودرو با نمایندگی مجاز تماس بگیرید.
* حالت ACC را می‌توان در سفارشی‌سازی فعال یا غیر فعال کرد. (← ص. ۳۳۴)

MIDIN
KHODRO

اگر درب باک باز نمی‌شود.

اگر کلید باز کردن درب باک عمل نمی‌کند برای تعمیر با نمایندگی مجاز تماس بگیرید. اگر نیاز به سوخت‌گیری فوری دارید، می‌توانید طبق روش زیر درب باک را باز کنید.

باز کردن درب باک

اهرم را بکشید.

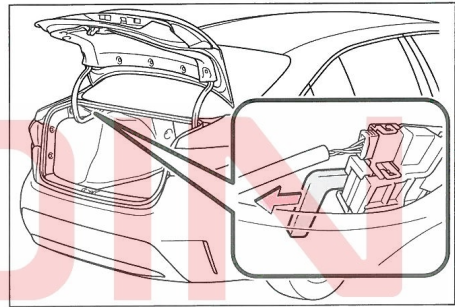

توجه ⚠️

■ هنگام باز کردن درب باک به صورت دستی

- درب باک را به صورت دستی باز نکنید مگر اینکه در شرایط اضطراری باشد. زیرا ممکن است سوخت بیرون بیفتد.
- هنگامی که قبل از سوخت‌گیری، درب باک را با اهرم باز می‌کنید، ممکن است فشار داخل باک به اندازه کافی کاهش نیافته باشد. برای جلوگیری از پاشش سوخت به بیرون، درب باک را به آرامی بچرخانید و آن را جدا کنید.
- در هنگام سوخت‌گیری، ممکن است به دلیل تخلیه هوا از مخزن، سوخت از ورودی مخزن سوخت بیرون بریزد. بنابراین با دقت و به آرامی سوخت‌گیری کنید.

اگر ریموت کنترل به درستی کار نمی‌کند.

اگر ارتباط بین ریموت کنترل و خودرو مختل شود (← ص ۱۰۱) یا به دلیل خالی شدن باتری، ریموت کنترل قابل استفاده نباشد، نمی‌توان از سیستم ورود و استارت هوشمند و ریموت کنترل استفاده کرد. در این زمان می‌توانید از طریق مراحل زیر درب‌ها را باز کرده و موتور را روشن کنید.

■ زمانی که ریموت کنترل به درستی کار نمی‌کند.

- مطمئن شوید که سیستم ورود و استارت هوشمند در تنظیمات سفارشی سازی غیرفعال نیست. در صورت غیرفعال بودن، این ویژگی فعال شود. (عملکردهای قابل تنظیم: ← ص ۳۳۴)
- فعال بودن حالت صرفه جویی باتری را کنترل نمایید. در صورت فعال بودن، این عملکرد را غیرفعال کنید. (← ص ۱۰۰)

توجه ⚠️

- سیستم ورود و استارت هوشمند خراب است یا نقص دیگری در ارتباط با ریموت وجود دارد.
- لطفاً خودرو و ریموت کنترل همراه آن را به نمایندگی مجاز ببرید.

قفل و باز کردن قفل درب‌ها

از کلید مکانیکی (← ص ۹۱) برای انجام عملیات زیر استفاده کنید:

روشن کردن موتور

۱ مطمئن شوید که دسته دنده در موقعیت P قرار دارد و پدال ترمز را فشار دهید.

۲ سمت لوگوی تویوتا روی ریموت کنترل را روی دکمه استارت قرار دهید.

هنگامی که ریموت کنترل شناسایی شد، آژیر به صدا درمی‌آید و موتور روشن می‌شود. وقتی ورود هوشمند و استارت در تنظیمات سفارشی غیرفعال باشد، دکمه استارت به ACC تغییر می‌کند.

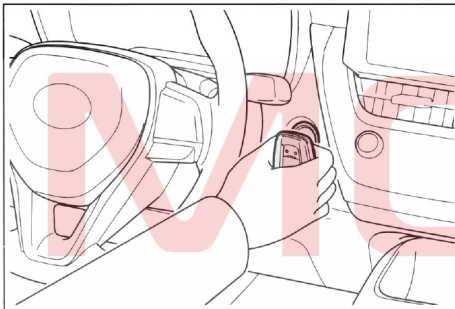

۳ پدال ترمز را محکم فشار دهید و بررسی کنید که روی صفحه نمایشگر چند منظوره نمایش داده شود.

۴ دکمه استارت را با قدرت فشار دهید.

اگر سیستم هیبریدی همچنان راه‌اندازی نمی‌شود، لطفاً با نمایندگی مجاز تماس بگیرید.

هنگام متوقف کردن سیستم هیبریدی

هنگام توقف سیستم هیبریدی، دسته دنده را به موقعیت P تغییر دهید و دکمه استارت را طبق معمول فشار دهید.

باتری ریموت کنترل

مراحل فوق فقط اقدامات اضطراری هستند. توصیه می‌شود باتری ریموت کنترل را بلافاصله پس از اتمام آن تعویض کنید. (ص. ۲۷۲)

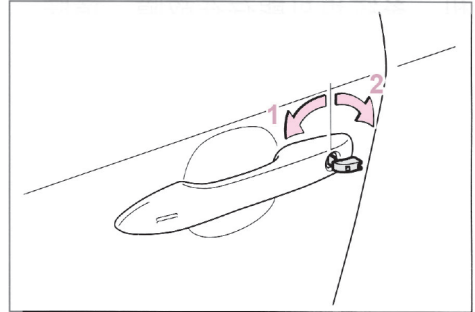

۱ قفل همه دربها

۲ باز کردن قفل تمام دربها

عملکرد کلید

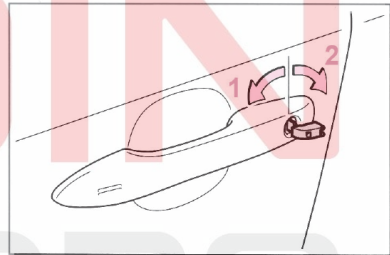

۱ بستن شیشه پنجره‌ها و سانروف*^۱ (بچرخانید و نگه دارید)*^۲

۲ باز کردن شیشه پنجره‌ها و سانروف*^۱ (بچرخانید و نگه دارید)*^۲

*۱: در صورت مجهز بودن

*۲: این تنظیم باید توسط نمایندگی سفارشی شود.

هشدار

هنگام استفاده از کلید مکانیکی برای عملکرد شیشه

بالابر برقی یا سانروف (در صورت مجهز بودن)

قبل از استفاده از شیشه بالابر برقی یا سانروف اطمینان حاصل کنید که هیچ قسمتی از بدن سرنشینان لای شیشه گیر نکند. علاوه بر این، اجازه ندهید کودکان با کلید مکانیکی کار کنند. شیشه بالابر برقی یا سانروف‌ها می‌توانند برای کودکان و سایر سرنشینان خطرناک باشد.

در صورت خالی شدن باتری ۱۲ ولت خودرو

در صورت خالی شدن باتری ۱۲ ولت خودرو، برای استارت زدن موتور، مراحل زیر را دنبال نمایید. همچنین می‌توانید با نمایندگی مجاز تماس حاصل نموده، یا به تعمیرگاه‌های مجاز مراجعه کنید.

راه‌اندازی مجدد روش حمل و نقل موتور

اگر مجموعه‌ای از کابل‌های باتری به باتری (یا کمکی) و وسیله نقلیه دیگری با باتری ۱۲ ولت دارید، می‌توانید با دنبال کردن این مراحل، خودروی خود را به روش باتری به باتری روشن کنید.

۱ خودروی دارای سیستم ضد سرقت (← ص. ۵۶): مطمئن شوید که ریموت کنترل را همراه دارید. هنگام اتصال کابل باتری به باتری (یا کمکی)، بسته به موقعیت، ممکن است سیستم ضد سرقت فعال شده و درب‌ها قفل شوند. (← ص. ۵۷)

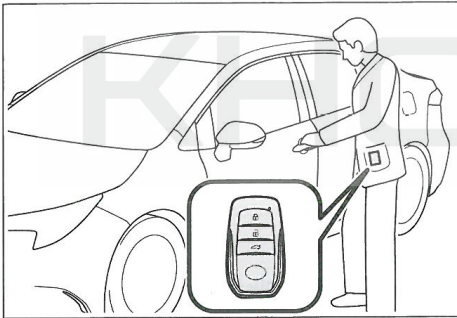

۲ درب موتور را باز کنید. (← ص. ۲۴۶)

■ آژیر هشدار ضد سرقت (در صورت مجهز بودن)

قفل کردن درب‌ها با کلید مکانیکی سیستم ضد سرقت را فعال نمی‌کند و همچنین پس از فعال شدن سیستم هشدار، اگر از کلید مکانیکی برای باز کردن قفل درب استفاده کنید، ممکن است سیستم ضد سرقت فعال شود. (← ص. ۵۶)

■ حالت دکمه استارت

پدال ترمز را در مرحله ۳ رها کرده و دکمه استارت را فشار دهید. موتور روشن نمی‌شود و با هر بار فشار دادن کلید، حالت دکمه استارت تغییر می‌کند. (← ص. ۱۳۲)

۳ یک سر کابل مثبت را به قطب مثبت **A** خودرو وصل کنید و سر دیگر کابل مثبت **B** را به قطب مثبت خودروی دیگر وصل کنید. سپس یک سر کابل منفی را به ترمینال منفی **C** خودروی دیگر وصل کرده و سر دیگر کابل منفی را به نقطه تعیین شده **D** وصل کنید

از کابل باتری به باتری ای استفاده کنید که بتواند به ترمینالها و نقاط تعیین شده دسترسی داشته باشد.

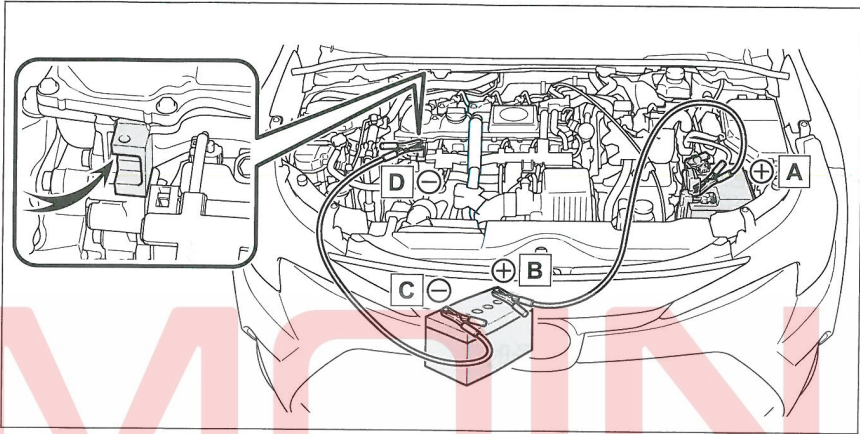

A ترمینال مثبت باتری (+) (این خودرو)

B ترمینال مثبت (+) باتری (خودروی دیگر)

C ترمینال منفی (-) باتری (خودروی دیگر)

D قطعات فلزی بدنه مطابق تصویر

پس از راهاندازی سیستم هیبریدی، برای بررسی خودرو فوراً با نمایندگی تماس بگیرید.

■ راهاندازی سیستم هیبریدی زمانی که باتری ۱۲ ولت خالی شده است.

سعی نکنید به روش هل دادن سیستم هیبریدی را راهاندازی کنید.

■ جلوگیری از تمام شدن شارژ باتری ۱۲ ولتی

- هنگامی که سیستم هیبریدی خاموش است چراغهای جلو و سیستم صوتی را خاموش کنید.
- هنگامی که خودرو برای مدت طولانی با سرعت کم (مانند ترافیک) رانده می‌شود، اجزای الکتریکی غیر ضروری را خاموش کنید.

۴ موتور خودروی دیگر را روشن کنید. دور موتور را کمی افزایش دهید و حدود ۵ دقیقه نگه دارید تا باتری ۱۲ ولت خودرو شارژ شود.

۵ وقتی دکمه استارت در موقعیت OFF است، یکی از درب‌های خودرو را باز و بسته کنید.

۶ دور موتور خودروی دیگر را حفظ کنید و دکمه استارت خودروی خود را در موقعیت ON قرار دهید تا موتور خودروی شما روشن شود.

۷ مطمئن شوید که چراغ نشانگر "READY" روشن است. اگر چراغ نشانگر روشن نشد، با نمایندگی مجاز تماس بگیرید.

۸ پس از فعال شدن سیستم هیبریدی، کابل‌های باتری به باتری را دقیقاً برعکس مراحل نصب جدا کنید.

دکمه استارت مطمئن نیستید، هنگام وصل کردن مجدد باتری ۱۲ ولتی مراقب باشید.

■ هنگام تعویض باتری ۱۲ ولت

● از باتری ۱۲ ولتی مطابق با استانداردهای اروپایی استفاده کنید.

● از باتری ۱۲ ولتی با همان اندازه باتری اصلی (LNO) و نرخ تخلیه ۲۰ ساعته (20HR) برابر (۳۵ آمپر ساعت) یا بالاتر و عملکرد اسمی (CCA) برابر (۲۶۴ آمپر) یا بالاتر استفاده کنید.

● اگر اندازه متفاوت باشد، ممکن است باتری ۱۲ ولت به درستی ثابت نشود.

● اگر میزان دشارژ ۲۰ ساعته کم باشد، باتری ۱۲ ولتی ممکن است تمام شود و حتی اگر خودرو برای مدت کوتاهی استفاده نشده باشد، ممکن است سیستم هیبریدی روشن نشود.

● برای جزئیات بیشتر، با فروشنده مشورت کنید.

■ وقتی باتری ۱۲ ولتی برداشته شده یا باتری ۱۲ ولتی تمام شود.

● اطلاعات ذخیره شده در ECU پاک خواهد شد. در صورت تمام شدن شارژ باتری ۱۲ ولتی، برای بررسی خودرو با نمایندگی مجاز تماس بگیرید. ● برخی از سیستم‌ها ممکن است نیاز به مقداری اولیه داشته باشند. (← ص. ۳۴۲)

■ **هنگامی که پایانه‌های باتری ۱۲ ولتی جدا شوند.** هنگامی که پایانه‌های باتری ۱۲ ولتی جدا شوند، اطلاعات ذخیره شده در ECU پاک می‌شوند. قبل از برداشتن پایانه‌های باتری ۱۲ ولتی، با نمایندگی مجاز تماس بگیرید.

■ شارژ باتری ۱۲ ولتی

انرژی ذخیره شده در باتری ۱۲ ولتی حتی زمانی که خودرو در حال استفاده نیست، به تدریج به دلیل تخلیه طبیعی و اثرات فرسودگی برخی تجهیزات الکتریکی، تخلیه می‌شود. اگر از خودرو برای مدت طولانی استفاده نشود، ممکن است باتری ۱۲ ولتی خالی شده و سیستم هیبریدی روشن نشود. (باتری ۱۲ ولتی به طور خودکار در هنگام کار سیستم هیبریدی شارژ می‌شود).

■ هنگام شارژ یا تعویض باتری ۱۲ ولتی

● هنگامی که خودروی دارای سیستم ورود و استارت هوشمند است، در برخی موارد، زمانی که باتری ۱۲ ولت تمام شده باشد، ممکن است قفل درب‌ها با استفاده از سیستم ورود و استارت هوشمند باز نشود. لطفاً از ریموت کنترل یا کلید مکانیکی برای قفل یا باز کردن قفل درب‌ها استفاده کنید.

● اولین تلاش برای راه‌اندازی سیستم هیبریدی پس از شارژ باتری ۱۲ ولت ممکن است موفقیت آمیز نباشد، اما سیستم هیبریدی پس از تلاش دوم به طور معمول شروع به کار می‌کند. این نشانه نقص نیست.

● خودرو حالت دکمه استارت را ثبت می‌کند. پس از وصل مجدد باتری ۱۲ ولتی، سیستم به حالت قبل از اتمام باتری ۱۲ ولتی باز می‌گردد. قبل از جدا کردن باتری ۱۲ ولتی، دکمه استارت را در موقعیت OFF قرار دهید. اگر قبل از اتمام باتری ۱۲ ولتی از حالت



هشدار

■ هنگام برداشتن پایانه‌های باتری ۱۲ ولتی

همیشه ابتدا ترمینال منفی (-) را بردارید. اگر هنگام برداشتن ترمینال مثبت (+) با هر شیء فلزی در ناحیه اطراف تماس پیدا کند، ممکن است جرقه ایجاد شود و منجر به آتش سوزی شود. همچنین ممکن است باعث شوک الکتریکی شود که منجر به آسیب جدی یا مرگ می‌شود.

■ از آتش سوزی یا انفجار باتری‌های ۱۲ ولتی خودداری کنید.

باتری‌های ۱۲ ولت ممکن است گازهای قابل اشتعال آزاد کنند. برای جلوگیری از اشتعال تصادفی گازهای قابل اشتعال، اقدامات احتیاطی زیر را رعایت کنید:

● مطمئن شوید که هر کابل باتری به باتری به ترمینال صحیح وصل شده باشد و به طور تصادفی به پایانه‌های دیگر غیر از ترمینال صحیح برخورد نکند.

توجه 

- **هنگام جابجایی کابل‌های باتری به باتری**
مطمئن شوید که کابل‌های باتری به باتری در هنگام اتصال، با فن خنک‌کننده و غیره تماس نداشته باشد.
- **هنگام اتصال کابل‌های باتری به باتری**
مطمئن شوید که کابل‌های باتری به باتری را به پایانه‌ها و نقاط اتصال تعیین شده وصل کنید. در غیر این صورت، ممکن است بر تجهیزات الکترونیکی تأثیر منفی بگذارد یا به آن آسیب برساند.

هشدار 

- اجازه ندهید انتهای دیگر کابل باتری به باتری متصل به ترمینال "+" با سایر قسمت‌ها یا سطوح فلزی در این قسمت مانند براکت‌ها یا فلز رنگ نشده تماس پیدا کند.
- اجازه ندهید گیره‌های + و - کابل‌های باتری به باتری به یکدیگر برخورد کنند.
- سیگار نکشید، از کبریت، فندک، شعله باز در نزدیکی باتری‌های ۱۲ ولتی استفاده نکنید.
- **اقدامات احتیاطی باتری ۱۲ ولت**
باتری‌های ۱۲ ولتی حاوی الکترولیت اسیدی سمی و خورنده و قطعات مربوطه حاوی ترکیبات سرب و سرب هستند. هنگام کار با باتری‌های ۱۲ ولتی، اقدامات احتیاطی زیر را رعایت کنید.
- هنگام کار بر روی باتری‌های ۱۲ ولتی، همیشه از عینک ایمنی استفاده کنید و مراقب باشید که الکترولیت (اسید) باتری با پوست، لباس یا بدنه وسیله نقلیه شما تماس پیدا نکند.
- روی باتری ۱۲ ولت خم نشوید.
- اگر الکترولیت باتری با پوست یا چشم شما تماس پیدا کرد، فوراً ناحیه در معرض آن را با آب بشویید و به پزشک مراجعه کنید. همیشه قبل از مراجعه به پزشک، ناحیه در معرض دید را با یک اسفنج یا پارچه مرطوب بپوشانید.
- همیشه پس از کار بر روی براکت باتری ۱۲ ولتی، پایانه‌ها و سایر قطعات مربوط به باتری، دست‌های خود را بشویید.
- کودکان را از باتری‌های ۱۲ ولتی دور نگه دارید.

اگر خودرو جوش آورد.

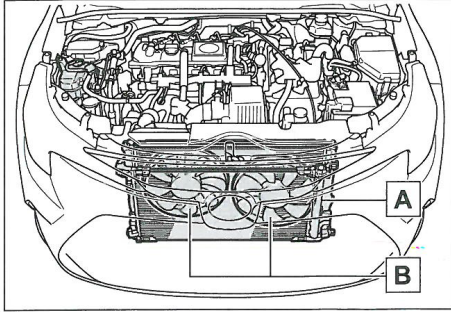

A رادیاتور

B فن خنک‌کننده

در صورت نشت مقدار زیادی مایع خنک‌کننده، بلافاصله با نمایندگی مجاز تماس بگیرید.

۴ اگر سطح مایع خنک‌کننده در مخزن بین خطوط مقیاس "MAX" و "MIN" باشد، میزان مایع خنک‌کننده کافی است.

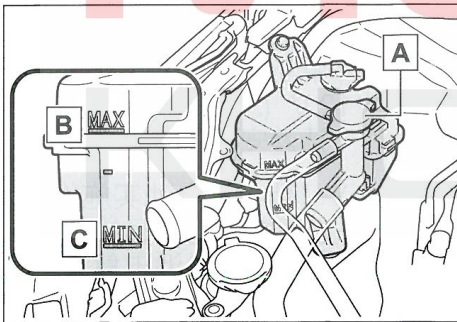

A مخزن

B خط مقیاس "MAX"

C خط مقیاس MIN

۵ در صورت لزوم مایع خنک‌کننده را اضافه کنید. در مواقع اضطراری، اگر مایع خنک‌کننده وجود نداشته باشد، می‌توان به جای آن از آب استفاده کرد.

شرایط زیر ممکن است نشان دهنده گرم شدن بیش از حد خودرو باشد.

- گیج دمای مایع خنک‌کننده موتور (ص. ۶۴، ۶۸) در ناحیه قرمز قرار دارد یا قدرت سیستم هیبریدی کاهش می‌یابد. (به عنوان مثال، سرعت خودرو را نمی‌توان افزایش داد).
- اگر صفحه نمایشگر چند منظوره، پیام "دمای خنک‌کننده موتور بالا است. لطفا در مکانی امن توقف کنید و به دفترچه راهنمای کاربر مراجعه کنید" یا "سیستم هیبریدی بیش از حد گرم شده است. توان خروجی را کاهش دهید" را نمایش می‌دهد.
- بخار از زیر درب موتور خارج می‌شود.

راهکار

- ۱ اگر گیج دمای مایع خنک‌کننده موتور وارد منطقه قرمز شود یا صفحه نمایشگر چند منظوره پیام "دمای مایع خنک‌کننده موتور بالا است. لطفا در مکانی امن توقف کنید و به دفترچه راهنمای کاربر مراجعه کنید" را نشان می‌دهد:
- ۱ خودرو را در مکانی امن پارک نموده و سیستم تهویه مطبوع را خاموش کنید، سپس سیستم هیبریدی را متوقف کنید.
- ۲ در صورت مشاهده بخار: صبر کنید تا بخار تخلیه شود و با احتیاط درب موتور را باز کنید.
- در صورت عدم مشاهده بخار، درب موتور را با دقت بالا ببرید.
- ۳ پس از خنک شدن کافی سیستم هیبریدی، شلنگ‌ها و رادیاتور را از نظر نشتی بررسی کنید.

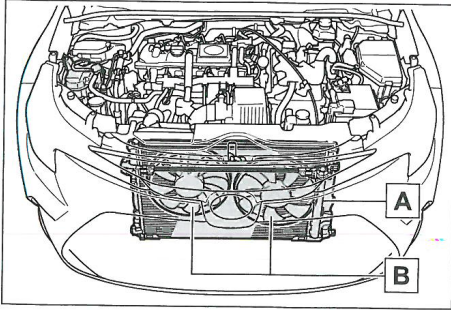

A رادیاتور

B فن خنک‌کننده

در صورت نشت مقدار زیادی مایع خنک‌کننده، بلافاصله با نمایندگی مجاز تماس بگیرید.

۴ اگر سطح مایع خنک‌کننده در مخزن بین "FULL" و "LOW" باشد، میزان آن طبیعی و کافی است.

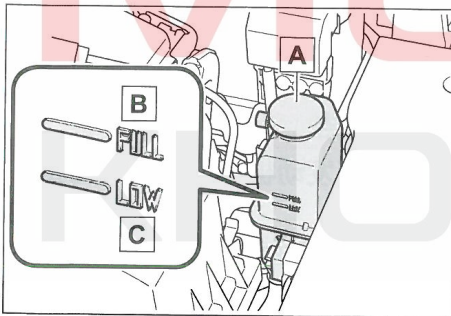

A مخزن

B علامت "FULL"

C علامت "LOW"

۵ در صورت لزوم مایع خنک‌کننده اضافه کنید.

اگر مایع خنک‌کننده در دسترس نیست به عنوان یک اقدام اضطراری آب اضافه کنید و در اسرع وقت با نمایندگی تماس بگیرید.

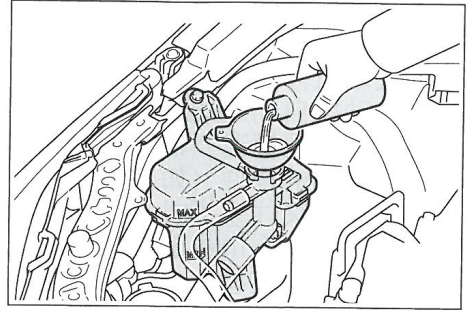

۶ سیستم هیبریدی را راه‌اندازی نموده و سپس سیستم تهویه مطبوع را روشن کنید. بررسی و تأیید کنید که فن خنک‌کننده رادیاتور کار می‌کند. همچنین بررسی نمایید که آیا نشتی مایع خنک‌کننده در رادیاتور یا شلنگ‌ها وجود دارد یا خیر

هنگامی که سیستم تهویه مطبوع بلافاصله پس از شروع سرد موتور روشن می‌شود، فن کار می‌کند. با بررسی صدای فن و جریان هوا از کارکرد فن اطمینان حاصل کنید. اگر بررسی این موارد دشوار است، سیستم تهویه مطبوع را به طور مکرر روشن و خاموش کنید (در هوای سرد، ممکن است فن کار نکند).

۷ اگر فن کار نمی‌کند: فوراً سیستم هیبریدی را متوقف کرده و با نمایندگی مجاز تماس بگیرید.

اگر فن روشن است: برای بررسی خودرو، با نزدیک‌ترین نمایندگی مجاز تماس بگیرید.

۱ اگر سیستم هیبریدی داغ شده است و توان خروجی کاهش یافته است

خودرو را در مکانی امن پارک کنید.

۲ سیستم هیبریدی را متوقف کرده و درب موتور را به آرامی باز کنید.

۳ پس از خنک شدن سیستم هیبریدی، شلنگ‌ها و رادیاتور را از نظر نشتی بررسی کنید.

توجه 

■ هنگام افزودن مایع خنک‌کننده موتور

پس از خنک شدن کامل موتور، به آرامی مایع خنک‌کننده را اضافه کنید. اضافه کردن سریع مایع خنک‌کننده در هنگام داغ بودن موتور ممکن است باعث آسیب به موتور شود.

■ برای جلوگیری از آسیب به سیستم خنک‌کننده

لطفاً اقدامات احتیاطی زیر را رعایت کنید:

- از مخلوط شدن هرگونه ماده‌ای (مانند ماسه یا گرد و غبار و غیره) با مایع خنک‌کننده جلوگیری کنید.
- از مواد افزودنی خنک‌کننده استفاده نکنید.

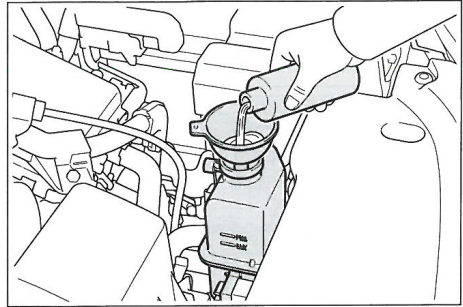

۶ پس از توقف سیستم هیبریدی، ۵ دقیقه یا بیشتر صبر کرده و سپس سیستم هیبریدی را دوباره راه‌اندازی کنید و بررسی کنید که آیا پیغام در صفحه نمایشگر چند منظوره ناپدید می‌شود یا خیر.

اگر پیغام ناپدید نشد: سیستم هیبریدی را متوقف کنید و با نمایندگی مجاز تماس بگیرید. اگر پیغام نمایش داده نشد: دمای سیستم هیبریدی کاهش یافته است و خودرو می‌تواند به طور عادی رانندگی کند.

با این حال، اگر پیغام مکرراً دوباره نمایش داده شد، با نمایندگی مجاز تماس بگیرید.

هشدار 

■ محفظه موتور خودرو را بازرسی کنید

لطفاً اقدامات احتیاطی زیر را رعایت کنید. عدم توجه به موارد زیر ممکن است منجر به آسیب جدی (مانند سوختگی) شود.

- اگر بخار از زیر درب موتور خارج می‌شود، تا زمانی که بخار از بین برود، درب موتور را باز نکنید. محفظه موتور می‌تواند بسیار داغ باشد.
- پس از خاموش کردن سیستم هیبریدی، خاموش بودن چراغ نشانگر "READY" را بررسی کنید، زمانی که سیستم هیبریدی در حال کار است، ممکن است موتور بنزینی به طور ناگهانی روشن شود یا حتی اگر موتور بنزینی خاموش باشد، فن خنک‌کننده فعال شود. به قطعات متحرک (مانند فن) دست نزنید یا به آن نزدیک نشوید.
- زمانی که سیستم هیبریدی و رادیاتور بسیار داغ است، درب مخزن مایع خنک‌کننده را شل نکنید. در غیر این صورت، ممکن است بخار یا مایع خنک‌کننده با دمای بالا به بیرون پاشیده شود.

هشدار 

■ هنگامی که می‌خواهید خودروی گیر کرده را آزاد کنید. اگر برای بیرون آوردن خودرو از گودال از روش هل دادن به جلو و عقب استفاده می‌کنید، مطمئن شوید که اطراف آن صاف است و عرض اطراف خودرو به حدی است که از برخورد با وسایل نقلیه، اشیاء یا افراد دیگر جلوگیری شود. زیرا ممکن است هنگام خروج از چاله، خودرو ناگهان به جلو یا عقب برود. بیشتر مراقب باشید.

■ هنگام کار با دسته دنده مراقب باشید که هنگام فشار دادن پدال گاز، دسته دنده را عوض نکنید. در غیر این صورت، خودرو ممکن است به طور ناگهانی و غیرمنتظره شتاب بگیرد و باعث تصادف و آسیب جدی یا حتی مرگ شود.

توجه 

■ از آسیب به گیربکس و سایر قطعات جلوگیری کنید.

- از چرخاندن چرخ‌های جلو و فشار بیش از حد پدال گاز خودداری کنید.
- اگر پس از انجام عملیات خارج کردن، خودرو همچنان قادر به حرکت نمی‌باشد، ممکن است مجبور به یدک‌کشی شوید.

در صورت گیر کردن خودرو

اگر چرخ‌ها می‌چرخند یا خودرو در گل، لجن یا برف گیر کرده است، این مراحل را دنبال کنید:

روش بیرون آوردن خودرو

- ۱ اگر چرخ‌ها می‌چرخند یا خودرو در گل، لجن یا برف گیر کرده است، مراحل زیر را انجام دهید:
- ۱ سیستم هیبریدی را متوقف کنید. ترمز پارک برقی را فعال کرده و دسته دنده را روی P قرار دهید.
- پس از جابجایی دسته دنده به موقعیت P، دکمه تعویض دنده را فشار ندهید.
- ۲ گل، برف یا ماسه اطراف چرخ‌های جلو را پاک کنید.
- ۳ برای کمک به افزایش اصطکاک، چوب، سنگ یا سایر اشیاء را زیر چرخ‌های جلو قرار دهید.
- ۴ سیستم هیبریدی را مجدداً راه‌اندازی کنید.
- ۵ دسته دنده را به D یا R تغییر دهید و ترمز پارک برقی را غیرفعال کنید. سپس پدال گاز را با دقت فشار دهید.

■ زمانی که خارج کردن خودرو سخت است

کلید  را فشار دهید تا TRC خاموش شود.



MOIN
KHODRO

۸-۱. مشخصات خودرو

اطلاعات سرویس و نگهداری (سوخت، سطح روغن

موتور و غیره) ۳۲۰

اطلاعات سوخت ۳۳۳

۸-۲. سفارشی‌سازی

ویژگی‌های قابل تنظیم ۳۳۴

۸-۳. مقداردهی اولیه

مقداردهی اولیه ۳۴۲

MOIN
KHODRO

اطلاعات سرویس و نگهداری (سوخت، سطح روغن موتور و غیره)

مشخصات

TV7188HEV6P	مدل خودرو	
4,635 mm	طول کل	
1,780 mm	عرض کل *1	
1,435 mm 1,455 mm *2	ارتفاع کل	
945 mm	فاصله مرکز چرخ جلو تا جلوی سپر جلو	
990 mm	فاصله مرکز چرخ عقب تا لبه سپر عقب	
2,700 mm	فاصله بین دو محور	
1,531 mm 1,527 mm *2	جلو	فاصله بین چرخ‌های جلو یا عقب
1,537 mm *3 1,534 mm *4,5	عقب	
1,529 mm *6 1,526 mm *7,8		
12.5°		
17.5°	زاویه خروج (فرار)	

*1: آینه‌های بغل در محاسبه عرض کامل گنجانده نشده است.

*2: خودروهایی که ارتفاع خودرو افزایش نیافته است.

*3: خودروی دارای لاستیک ۱۵ اینچی (ارتفاع خودرو افزایش نیافته است).

*4: خودروی دارای لاستیک ۱۶ اینچی (ارتفاع خودرو افزایش نیافته است).

*5: خودروی دارای لاستیک ۱۷ اینچی (ارتفاع خودرو افزایش نیافته است).

*6: خودروی دارای لاستیک ۱۵ اینچی (ارتفاع خودرو افزایش یافته است).

*7: خودروی دارای لاستیک ۱۶ اینچی (ارتفاع خودرو افزایش یافته است).

*8: خودروی دارای لاستیک ۱۷ اینچی (ارتفاع خودرو افزایش یافته است).

نوع محرکه

دیفرانسیل جلو	FF
---------------	----

ظرفیت

تعداد سرنشین	5
--------------	---

مدل

ZWE219L - GEXNBC* ◀

حداکثر وزن کل مجاز	1,845 kg	
وزن ناخالص	1,385 kg	
حداکثر بار روی هر محور	جلو	945 kg
	عقب	900 kg

ZWE219L - GEXEBC* ◀

حداکثر وزن کل مجاز	1,845 kg	
وزن ناخالص	1,405 kg	
حداکثر بار روی هر محور	جلو	955 kg
	عقب	890 kg

ZWE219L - GEXGBC* ◀

حداکثر وزن کل مجاز	1,845 kg	
وزن ناخالص	1,415 kg	
حداکثر بار روی هر محور	جلو	960 kg
	عقب	885 kg

*: مدل خودرو روی پلاک سازنده مشخص شده است (← ص. ۳۲۴)

عملکرد خودرو

72 kw / 5,200 min ⁻¹	حداکثر توان / دور موتور واقعی
142 N.m / 3,600 min ⁻¹	گشتاور / دور اسمی موتور
160 km/h	حداکثر سرعت طراحی شده*
32.5%	حداکثر شیب

*: خودرو دارای یک سیستم محدود کننده سرعت است که به طور خودکار خروجی موتور را کنترل می کند تا در صورت رسیدن سرعت خودرو به سرعت تعیین شده، از سرعت بیش از حد جلوگیری کند. حتی اگر سرعت خودرو با سرعت تعیین شده کنترل شود، ممکن است خودرو از سرعت تعیین شده تجاوز نموده و سرعت آن در سراشیبی بیشتر شود.

همراستایی چرخ جلو

-0.24° ± 0.75° * ^{3,4,5} -0.02° ± 0.75° * ^{6,7,8}	زاویه کمبر
6.91° ± 0.75° * ³ 6.77° ± 0.75° * ⁴ 6.81° ± 0.75° * ⁵ 6.61° ± 0.75° * ⁶ 6.47° ± 0.75° * ⁷ 6.50° ± 0.75° * ⁸	زاویه کستر کینگ پین
13.31° * ^{3,4,5} 12.84° * ^{6,7,8}	زاویه انحراف کینگ پین
1.1 ± 2 mm * ^{3,4,5} 0.8 ± 2 mm * ^{6,7,8}	ارتفاع سپر جلو تا زمین

$40.00^{\circ *3,4}$ $37.68^{\circ *5}$ $40.65^{\circ *6,7}$ $38.26^{\circ *8}$	رو به داخل	حداکثر زاویه فرمان‌پذیری چرخ‌ها
$33.75^{\circ *3,4}$ $32.38^{\circ *5}$ $34.13^{\circ *6,7}$ $32.73^{\circ *8}$	رو به بیرون	
$115 \text{ mm}^{*3,4,5}$ $95 \text{ mm}^{*6,7,8}$	ارتفاع خودرو ($A^*1 - B^*2$)	

- *1: مرکز چرخ جلو
- *2: مرکز پیچ بوش بازوی پایین شماره ۲ عقب
- *3: خودروی دارای لاستیک ۱۵ اینچی (ارتفاع خودرو افزایش نیافته است).
- *4: ه خودروی دارای لاستیک ۱۶ اینچی (ارتفاع خودرو افزایش نیافته است).
- *5: خودروی دارای لاستیک ۱۷ اینچی (ارتفاع خودرو افزایش نیافته است).
- *6: خودروی دارای لاستیک ۱۵ اینچی (ارتفاع خودرو افزایش یافته است).
- *7: خودروی دارای لاستیک ۱۶ اینچی (ارتفاع خودرو افزایش یافته است).
- *8: خودروی دارای لاستیک ۱۷ اینچی (ارتفاع خودرو افزایش یافته است).

همراستایی چرخ عقب

$-1.09^{\circ} \pm 0.75^{\circ *3}$ $-0.98^{\circ} \pm 0.75^{\circ *4,5}$ $-0.81^{\circ} \pm 0.75^{\circ *6}$ $-0.70^{\circ} \pm 0.75^{\circ *7,8}$	زاویه کمبر
--	------------

$2.4 \pm 2 \text{ mm}^{*3}$ $1.9 \pm 2 \text{ mm}^{*4.5}$ $2.0 \pm 2 \text{ mm}^{*6}$ $1.4 \pm 2 \text{ mm}^{*7.8}$	ارتفاع سپر عقب تا زمین
50 mm^{*3} $42 \text{ mm}^{*4.5}$ 30 mm^{*6} $22 \text{ mm}^{*7.8}$	ارتفاع خودرو ($A^{*1} - B^{*2}$)

*1: مرکز چرخ عقب

*2: مرکز پیچ بوش بازوی پایین شماره ۲ عقب

*3: خودروی دارای لاستیک ۱۵ اینچی (ارتفاع خودرو افزایش نیافته است).

*4: ه خودروی دارای لاستیک ۱۶ اینچی (ارتفاع خودرو افزایش نیافته است).

*5: خودروی دارای لاستیک ۱۷ اینچی (ارتفاع خودرو افزایش نیافته است).

*6: خودروی دارای لاستیک ۱۵ اینچی (ارتفاع خودرو افزایش یافته است).

*7: خودروی دارای لاستیک ۱۶ اینچی (ارتفاع خودرو افزایش یافته است).

*8: خودروی دارای لاستیک ۱۷ اینچی (ارتفاع خودرو افزایش یافته است).

سیستم تعلیق

سیستم تعلیق جلو	مک فرسون
سیستم تعلیق عقب	(Tekang\Spicy) "نیم دابل جناغی"

شماره شناسایی خودرو

■ شماره شناسایی خودرو

شماره شناسایی خودرو (VIN) دارای یک پوشش محافظ است. شماره شناسایی خودرو (VIN) را نخرشید، برداشته، نپوشانید و مخفی نکنید، تغییر ندهید یا با اسپری رنگ نکنید.

شماره شناسایی خودرو (VIN) علامت شناسایی قانونی خودرو است. این شماره شناسایی اولیه خودروهای تویوتا است که برای ثبت نام مالک خودرو استفاده می‌شود.

این کد زیر صندلی سرنشین درج شده است.

پلاک نام سازنده در ستون وسط سمت راست قرار دارد. مدل خودرو، شماره شناسایی خودرو و غیره بر روی پلاک سازنده مشخص شده است.

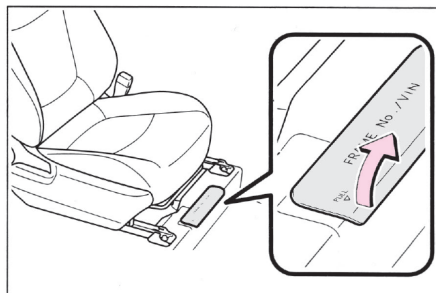
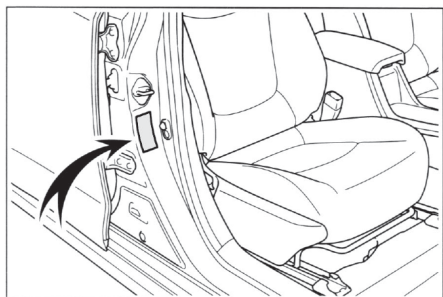

این کد در سمت چپ بالای داشبورد نیز حک شده است.



مفهوم و ترکیب شماره شناسایی خودرو

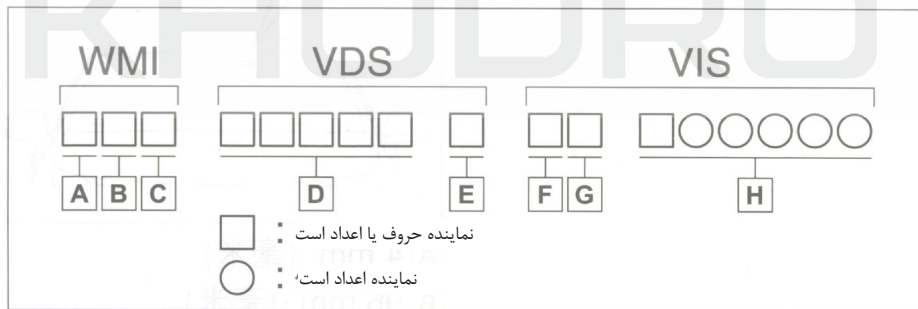

A منطقه جغرافیایی

B کشور یا منطقه

C سازنده خودرو

D کد مشخصات خودرو

E رقم چک

F سال

G کارخانه مونتاژ

H شماره سریال

شماره شناسایی خودرو (VIN) کدی است که از شماره شناسایی جهانی سازنده (WMI)، قسمت مشخصات خودرو (VDS) و قسمت جزئیات خودرو (VIS) تشکیل شده است.

محل چسباندن نشان الکترونیکی خودرو

نشان الکترونیکی خودرو روی داخل شیشه جلو چسبانده شده است.

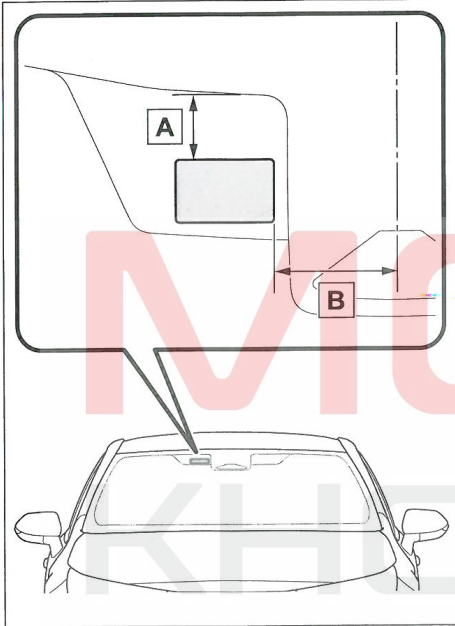

8 mm **A**
109 mm **B**

مدل موتور و شماره سریال کارخانه

همانطور که در تصویر مشخص است، مدل موتور و شماره سریال کارخانه بر روی بلوک موتور حک شده است.

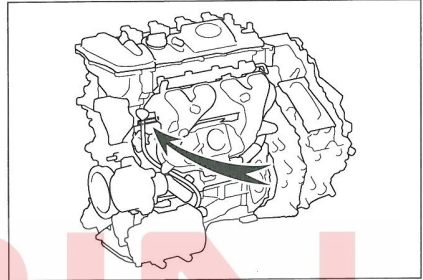

مدل موتور و شماره سریال کارخانه

همانطور که در تصویر مشخص است، مدل موتور و شماره سریال کارخانه روی موتور حک شده است.

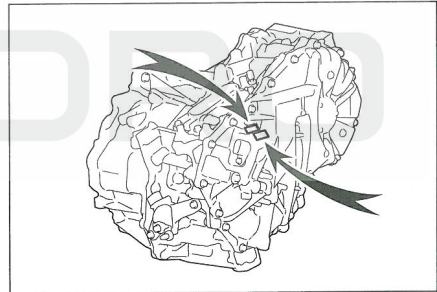

موتور

8ZR	مدل
موتور 4 سیلندر خطی 4 زمانه بنزینی (با توربوشارژر)	نوع
80.5 × 88.3 mm	قطر و کورس پیستون
1,798 cm ³	جابه‌جایی (حجم موتور)
تنظیم خودکار	لقی سوپاپ (موتور سرد)

سوخت

نوع سوخت	فقط بنزین بدون سرب
عدد اکتان	92 یا بیشتر
ظرفیت مخزن سوخت (مرجع)	43.0 L

موتور هیبریدی (موتور کششی)

نوع	موتور سنکرون آهنربای دائمی
حداکثر خروجی	70 KW
گشتاور اسمی	185 N.m

باتری هیبریدی (باتری کششی)

نوع	باتری لیتیوم یون
ولتاژ	3.68 V/cell
کمیت	56 cell
ولتاژ اسمی	207.2 V

سیستم روغن کاری

■ ظرفیت روغن (تخلیه و پر کردن مجدد (مرجع*))

با فیلتر	4.2 L
بدون فیلتر	3.9 L

* : ظرفیت روغن موتور هنگام تعویض موتور به عنوان یک مقدار مرجع استفاده می‌شود. هنگام پر کردن روغن موتور، مطمئن شوید که سطح روغن بین علامت سطح روغن پایین و علامت حد پر شدن بالایی باشد. (← ص. ۲۵۰). موتور را گرم کنید

■ انتخاب روغن موتور

خودروهای تویوتا از "روغن موتور اصلی تویوتا" استفاده می‌کنند. از "روغن موتور اصلی تویوتا" توصیه شده تویوتا یا محصولی معادل آن که دارای درجات و ویسکوزیته‌های زیر است استفاده کنید.

درجه روغن:

0W-16

درجه API SN

درجه SN PLUS "حفظ انرژی".

A محدوده دمایی مورد انتظار قبل از تعویض بعدی روغن

B توصیه شده

خودروی تویوتا شما در کارخانه با SAE 0W-16 پر شده است که بهترین انتخاب برای مصرف سوخت اقتصادی و روشن شدن آسان موتور در هوای سرد است. ویسکوزیته روغن موتور (در اینجا از 0W-16 به عنوان مثال برای توضیح استفاده می‌شود):

• 0W در 0W-16 عملکرد شروع سرد روغن را نشان می‌دهد. برای روشن کردن موتور در هوای سرد از روغنی با عدد کمتر در جلوی W استفاده کنید.

• عدد 16 در 0W-16 نشان‌دهنده ویسکوزیته در دماهای بالاتر است. در سرعت‌های بالا یا تحت شرایط بارگیری زیادی این روغن مناسب‌تر است.

نحوه خواندن برچسب روی ظرف روغن:

برخی از ظروف روغن موتور با یک یا دو علامت ثبت API برای مرجع در هنگام انتخاب روغن موتور مشخص شده‌اند.

"حفظ انرژی" یا درجه SP

"محافظ انرژی" یا روغن موتور چند درجه‌ای GF-6B ILSAC

0W-20، 5W-20 و 5W-30: API SM

"Energy-Conserving", SN Grade "Resource-ConservingSN PLUS Grade"

"Resource-Conserving" یا درجه SP

"حفظ انرژی" یا روغن موتور چند درجه‌ای GF-6A ILSAC ویسکوزیته توصیه شده (SAE):

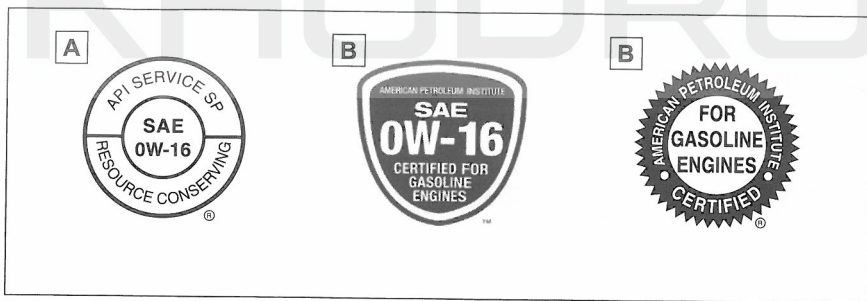
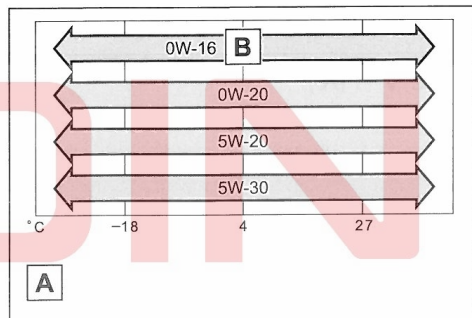

A بخش بالایی: "API SERVICE SP" به معنای مورد قبول بودن این روغن توسط مؤسسه پترولیوم آمریکا (API) است.

بخش مرکزی SAE 0W-16 درجه ویسکوزیته SAE را نشان می‌دهد.

بخش پایینی: "Resource-Conserving" به معنی داشتن ظرفیت محافظت محیط زیستی و حفظ انرژی است.

B

علامت تأییدیه بین‌المللی کمیسیون مشاوره مشخصات روانکارها (ILSAC) علامت تأییدیه بین‌المللی کمیسیون مشاوره مشخصات روانکاری (ILSAC) در جلوی ظرف قرار دارد.

سیستم خنک‌کننده

5.6 L	موتور	ظرفیت (مرجع)
1.4 L	اینترکولر	
<p>از یکی از انواع زیر استفاده کنید:</p> <ul style="list-style-type: none"> • "مایع خنک‌کننده با عمر طولانی مدت تویوتا" • مایع خنک‌کننده کیفیت بالا بر پایه اتیلن گلیکول (ساخته شده با فناوری اسید آلی مخلوط با ماندگاری طولانی و بدون سیلیکات، بدون آمین و بدون نیتروژن نمک، بدون بورات) <p>فقط از آب معمولی استفاده نکنید.</p>		نوع مایع خنک‌کننده

سیستم احتراق (شمع)

DENSO FC16HR-CY9	نام تجاری
0.9 mm	فاصله دهانه شمع

توجه 

 شمع با سر ایریدیوم

فقط از شمع با سر ایریدیوم استفاده کنید. دهانه شمع را تنظیم نکنید.

سیستم برق (باتری)

12.0 V یا بالاتر (دکمه استارت را در موقعیت OFF قرار داده و چراغ جلو را به مدت ۳۰ ثانیه روشن کنید).	قرائت ولتاژ مشخص شده در 20°C:
1.25 یا بالاتر اگر وزن مخصوص کمتر از مقدار استاندارد است، باتری را شارژ کنید.	قرائت وزن مخصوص در 20°C:
حداکثر 5 A	نسبت شارژ

گیربکس اتوماتیک CVT

ظرفیت روغن*	2.98 L
نوع روغن	Toyota Genuine e-Transaxle Fluid TE (روغن CVT اصل تویوتا TE)

* ظرفیت روغن یک مقدار مرجع است.
برای تعویض، لطفاً با نمایندگی مجاز تماس بگیرید.

توجه 
<p>■ انواع روغن گیربکس CVT</p> <p>استفاده از روغن گیربکس اتوماتیک CVT غیر از انواع ذکر شده در بالا ممکن است باعث ایجاد صدا یا لرزش غیرعادی شود یا به گیربکس خودرو آسیب برساند.</p>

ترمز

حدافل 103 mm	کورس پدال*1
1—6 mm	بازی آزاد پدال
زمانی که کلید ترمز پارک برقی به مدت ۱ تا ۲ ثانیه به سمت بالا کشیده می‌شود: روشن هنگامی که کلید ترمز پارک برقی به مدت ۱ تا ۲ ثانیه فشار داده می‌شود: خاموش	چراغ نشانگر ترمز پارک برقی*2
روغن ترمز HZY3, SAE J1703 or FMVSS No. 116 DOT 3 روغن ترمز HZY4, SAE J1704 or FMVSS No. 116 DOT 4	نوع روغن

*1: حدافل کورس پدال زمانی که موتور در حال کار است و پدال با نیروی 300 N فشرده می‌شود.
*2: مطمئن شوید که چراغ هشدار ترمز (زرد) روشن نیست. (اگر چراغ هشدار ترمز روشن شد، به ص ۲۸۷ مراجعه کنید)

ضخامت لنت ترمز قابل استفاده

جلو ◀

11.0 mm	ضخامت استاندارد	ضخامت لنت
1.0 mm	حدافل ضخامت	

22.0 mm	ضخامت استاندارد	ضخامت دیسک ترمز
19.0 mm	حداقل ضخامت	

◀ عقب

10.0 mm	ضخامت استاندارد	ضخامت لنت
1.0 mm	حداقل ضخامت	
10.0 mm	ضخامت استاندارد	ضخامت دیسک ترمز
8.5 mm	حداقل ضخامت	

فرمان

کمتر از 30 mm	خلاصی
---------------	-------

لاستیک و چرخ

◀ لاستیک‌های ۱۵ اینچی

195/65R15 91H	مشخصات لاستیک
230 KPa	فشار باد لاستیک (فشار در زمان سرد بودن)
15 × 6 1/2J	سایز چرخ
103 N.m	گشتاور مهره چرخ
حداقل 8.0 g	الزامات تعادل دینامیکی چرخ

◀ لاستیک‌های ۱۶ اینچی

205/55R16 91V	مشخصات لاستیک
220 kPa	فشار باد لاستیک (فشار در زمان سرد بودن)
16 × 7J	سایز چرخ
103 N.m	گشتاور مهره چرخ
حداقل 8.0 g	الزامات تعادل دینامیکی چرخ

◀ لاستیک‌های ۱۷ اینچی

225/45R17 91W	مشخصات لاستیک
◀ چرخ جلو 230 kPa	فشار باد لاستیک (فشار در زمان سرد بودن)
◀ چرخ عقب 210 kPa	
17 × 7 1/2 J	سایز چرخ
103 N.m	گشتاور مهره چرخ
حداقل 8.0 g	الزامات تعادل دینامیکی چرخ

◀ لاستیک زاپاس کوچک

T125/70D17 98M	مشخصات لاستیک
420 kPa	فشار باد لاستیک (فشار در زمان سرد بودن)
17 × 4T	سایز چرخ
103 N.m	گشتاور مهره چرخ

لامپ

نوع	وات (W)	لامپ	
A	21	چراغ راهنمای جلو (نوع لامپی)	چراغ بیرونی
B	5	چراغ پلاک راهنمایی و رانندگی	

A: لامپ گوه‌ای شکل (کهربایی)

B: لامپ گوه‌ای شکل (بی‌رنگ)

اطلاعات سوخت

در این خودرو فقط می‌توان از بنزین بدون سرب استفاده کرد. برای عملکرد بهینه موتور، از بنزین بدون سرب با درجه اکتان ۹۲ یا بالاتر استفاده کنید.

■ استفاده از بنزین مخلوط با اتانول در موتورهای بنزینی

تویوتا استفاده از بنزین مخلوط با اتانول که مقدار اتانول تا 10% باشد را مجاز می‌داند. اطمینان حاصل کنید که عدد اکتان بنزین مخلوط با اتانول استفاده شده مطابق با استانداردهای بالا باشد.

■ اگر موتور می‌کوبد

- به نمایندگی مجاز مراجعه کنید.
- هنگام شتاب گرفتن یا بالا رفتن از سربالایی، گاهی اوقات ممکن است صدای تق تق کوتاه و خفیف شنیده شود. این طبیعی است و جای نگرانی نیست.

توجه

■ اقدامات احتیاطی برای کیفیت سوخت

- از سوخت نامناسب استفاده نکنید. در صورت استفاده از سوخت نامناسب، موتور آسیب می‌بیند.
- از بنزین حاوی افزودنی‌های فلزی (مانند منگنز، آهن یا سرب) استفاده نکنید، زیرا ممکن است به موتور یا سیستم کنترل آلاینده‌گی آسیب برساند.
- افزودنی‌های سوخت تجاری موجود حاوی افزودنی‌های فلزی را اضافه نکنید.
- از بنزین‌های حاوی متانول مانند M15، M85، M100 استفاده نکنید. استفاده از بنزین حاوی متانول ممکن است به موتور آسیب برساند یا باعث خرابی موتور شود.

ویژگی‌های قابل تنظیم

این خودرو به انواع وسایل الکترونیکی مجهز است که بر اساس علائق شما قابل شخصی سازی است. این تنظیمات عملکرد* را می‌توان با استفاده از صفحه نمایشگر چند منظوره*، صفحه نمایش سیستم صوتی یا از طریق نمایندگی مجاز تغییر داد.

سفارشی سازی

■ استفاده از صفحه نمایش سیستم صوتی

۱ آیکن خودرو را در صفحه اصلی لمس کنید.

خودروهای دارای سیستم ناوبری: اگر  در صفحه اصلی نمایش داده نشد، نوار عملکرد را لمس کنید.

۲ آیتم مورد نظر را انتخاب کنید.

برخی از تنظیمات را می‌توان با لمس ناحیه مربوطه روی آیکن خودرو انتخاب کرد.

برای جزئیات، به دفترچه راهنمای مالک سیستم ناوبری یا کتابچه راهنمای مالک چندرسانه‌ای مراجعه کنید.

تنظیمات مختلف را می‌توان تغییر داد. برای جزئیات، به لیست تنظیماتی که می‌توان تغییر داد مراجعه کنید.

ویژگی‌های قابل تنظیم

سفارشی کردن برخی از عملکردها، تنظیمات عملکردهای دیگر را نیز تغییر می‌دهد. برای جزئیات لطفاً با نمایندگی مجاز تماس بگیرید.

A تنظیماتی که می‌توان با استفاده از صفحه نمایش سیستم صوتی تغییر داد.

B تنظیماتی که می‌توان با استفاده از کلید کنترل تغییر داد.

C تنظیماتی که می‌توان از طریق نمایندگی تغییر داد.

تعریف علائم: 0 = قابل انجام - = غیر قابل انجام

■ ایجاد تغییرات از طریق کلید کنترل

۱  را در صفحه نمایشگر چند منظوره انتخاب کنید.

۲ کلید کنترل را برای انتخاب موردی که می‌خواهید سفارشی کنید فشار دهید.

۳ OK را فشار داده یا نگه دارید.

هشدار 

■ هنگام سفارشی سازی

از آنجایی که در طول فرآیند سفارشی سازی باید موتور را روشن نگه دارید، حتماً خودرو را در مکانی با تهویه مناسب پارک کنید. در مکان‌های بسته مانند گاراژ، گازهای خروجی حاوی گاز مضر مونوکسید کربن (CO) ممکن است جمع شده و وارد خودرو شود. این امر ممکن است به سلامتی شما آسیب جدی وارد کند و حتی منجر به مرگ شود.

توجه 

■ هنگام سفارشی سازی

برای جلوگیری از تمام شدن شارژ باتری، هنگام سفارشی کردن عملکردها، مطمئن شوید که موتور کار می‌کند.

■ صفحه کیلومتر و صفحه نمایشگر چند منظوره (۶۰، ۶۴، ۶۸، ۷۷، ۸۰)

C	B	A	تنظیمات سفارشی سازی شده	تنظیمات پیش فرض	عملکرد*1
—	O	O	انگلیسی	چینی	زبان
—	O	O	km/L	L/ 100km	واحد
—	O	—	هوشمند	لیزری	نوع صفحه نشانگر*2
—	O	—	پویا		
—	O	—	نمایشگر تکی	نمایشگر دوبخشی	صفحه کیلومتر*3
—	O	—	غیرفعال کردن		
—	O	—	هوشمند	لیزری	صفحه نمایشگر*3
—	O	—	پویا		
—	O	—	سرع		
—	O	—	سرعت سنج	نمایشگر سیستم هیبریدی	نوع نمایشگر*2
—	O	—	غیر فعال (بدون نمایش)		
—	O	—	سرعت سنج	نمایشگر سیستم هیبریدی	نوع نمایشگر*3
—	O	—	غیرفعال	فعال	چراغ نشانگر EV
—	O	—	غیرفعال	فعال	چراغ نشانگر سرعت سازگار با محیط زیست
—	O	—	میانگین تک سفر	میانگین کل مسافت پیموده شده	نمایشگر مصرف سوخت اقتصادی*2
—	O	—	میانگین مخزن سوخت		
—	O	—	میانگین تک سفر	میانگین کل مسافت پیموده شده	نمایشگر مصرف سوخت اقتصادی*3
—	O	—	غیرفعال	فعال	نمایشگر سیستم صوتی*2
—	O	—	سرعت متوسط	فاصله	نوع اطلاعات رانندگی
—	O	—			
—	O	—	سرعت متوسط	زمان رانندگی سپری شده	مسافت پیموده شده A
—	O	—			
—	O	—	سرعت متوسط	فاصله زمانی	مسافت پیموده شده B
—	O	—		زمان رانندگی شده	
—	O	—	غیرفعال	فعال	صفحه نمایش پاپ آپ (POP-UP)

- *1: برای جزئیات در مورد هر عملکرد، به ← ص. ۷۷، ۸۰ مراجعه کنید.
 *2: نمایشگر ۷ اینچی
 *3: صفحه نمایش ۱۲.۳ اینچی

■ **بوق هشدار (← ص. ۵۶)**

C	B	A	تنظیمات سفارشی سازی شده	تنظیمات پیش فرض	عملکرد
O	—	—	فعال	غیرفعال	عملکرد بوق هشدار هنگام باز کردن قفل درب با استفاده از کلید

■ **عملکرد یادآوری وجود اشیاء روی صندلی عقب (← ص. ۹۴)**

C	B	A	تنظیمات سفارشی سازی شده	تنظیمات پیش فرض	عملکرد
—	O	—	غیرفعال	فعال	عملکرد یادآوری وجود اشیاء روی صندلی عقب

■ **قفل درب (← ص. ۹۳، ۹۶، ۳۰۸)**

C	B	A	تنظیمات سفارشی	تنظیمات پیش فرض	عملکرد
O	—	—	باز کردن قفل یک مرحله‌ای درب راننده و باز کردن قفل دو مرحله‌ای برای همه درب‌ها	قفل تمام درب‌ها در یک مرحله باز می‌شود.	باز کردن قفل با کلید مکانیکی
O	—	—	غیرفعال	فعال	هنگام قفل کردن/باز کردن قفل تمام درب‌ها قفل کردن/باز کردن قفل درب صندوق عقب

■ **دسترسی و کنترل از راه دور بی سیم*1 (← ص. ۹۳، ۹۹)**

C	B	A	تنظیمات سفارشی	تنظیمات پیش فرض	عملکرد
O	—	O	غیرفعال	فعال	چرخ هشدار خطر (فلاشر)
O	—	—	۶۰ ثانیه	۳۰ ثانیه	زمان مورد نیاز برای قفل خودکار در زمانی که قفل درب باز است ولی درب باز نمی‌شود
			۱۲۰ ثانیه		

*1: در صورت مجهز بودن

*2: این تنظیم با توجه به تنظیمات شخصی تغییر می‌کند.

■ سیستم ورود و استارت هوشمند (← ص. ۹۳، ۹۹)

C	B	A	تنظیمات سفارشی	تنظیمات پیش فرض	عملکرد
<input type="radio"/>	—	<input type="radio"/>	غیرفعال	فعال	سیستم ورود و استارت هوشمند
<input type="radio"/>	—	<input type="radio"/>	درب راننده	همه دربها	باز کردن قفل هوشمند درب خودرو *
<input type="radio"/>	—	—	غیرفعال	۲ ثانیه	زمان لازم برای باز کردن قفل تمام دربها در زمانی که دستگیره درب راننده را لمس می کنید. *
			۱.۵ ثانیه		
			۲.۵ ثانیه		
<input type="radio"/>	—	—	زمان های مورد نیاز	۲ بار	تعداد دفعات عملیات قفل کردن متوالی درب *
<input type="radio"/>	—	—	غیرفعال	فعال	چراغ دکمه استارت

*: خودرو مجهز به عملکرد ورود

■ کنترل از راه دور (← ص. ۹۱، ۹۳، ۹۶)

C	B	A	تنظیمات سفارشی	تنظیمات پیش فرض	عملکرد
<input type="radio"/>	—	—	غیرفعال	فعال	کنترل از راه دور
<input type="radio"/>	—	<input type="radio"/>	قفل درب راننده در یک مرحله و همه دربها در دو مرحله باز می شود.	قفل همه دربها در یک مرحله باز می شود.	عملیات باز کردن قفل *
<input type="radio"/>	—	—	یکبار فشار کوتاه دهید.	فشار دهید و نگه دارید (فشار کوتاه)	عملیات باز کردن قفل صندوق عقب
			دوبار فشار دهید.		
			فشار دهید و نگه دارید (فشار طولانی)		
			غیر فعال		

*: این تنظیم با توجه به تنظیمات شخصی تغییر می کند.

■ شیشه بالابرهای برقی و سانروف* (ص. ۱۱۲، ۱۱۴)

C	B	A	تنظیمات سفارشی	تنظیمات پیش فرض	عملکرد
<input type="radio"/>	—	—	فعال	غیرفعال	از طریق کلید مکانیکی
<input type="radio"/>	—	—	فعال	غیرفعال	از طریق ریموت کنترل

*: در صورت مجهز بودن

■ سایه بان * : (← ص. ۱۱۴)

C	B	A	تنظیمات سفارشی سازی شده	تنظیمات پیش فرض	عملکرد
○	—	—	فقط حالت لولایی	فقط حالت کشویی	عملکرد در هنگام استفاده از کلید مکانیکی
○	—	—	فقط حالت لولایی	فقط حالت کشویی	عملکرد در هنگام استفاده از ریموت کنترل

*: در صورت مجهز بودن

■ دکمه استارت (← ص. ۱۳۰)

C	B	A	تنظیمات سفارشی سازی شده	عملکرد
○	—	*○	فعال / غیر فعال کردن	سفارشی سازی حالت ACC فعال / غیر فعال کردن حالت ACC

*: خودروهای دارای سیستم ناوبری

■ سیستم کنترل خودکار نور چراغ (← ص. ۱۴۳)

C	B	A	تنظیمات سفارشی سازی شده	تنظیمات پیش فرض	عملکرد
○	—	○	۲ تا ۲-	استاندارد (معمولی)	حساسیت سنسور نور خودرو*
○	—	—	مرتبط با عملکرد دکمه استارت	مرتبط با باز شدن درب راننده	سیستم خاموش کننده اتوماتیک چراغ خودرو

*: این تنظیمات بر اساس تنظیمات شخصی تغییر می کند.

■ PCS (سیستم پیشگیری از تصادف) (← ص. ۱۵۸)

C	B	A	تنظیمات سفارشی سازی شده	عملکرد
—	○	—	فعال / غیر فعال کردن	سیستم هشدار برخورد
—	○	—	دیر هنگام، پیش فرض، زود هنگام	زمان هشدار *

*: این تنظیمات بر اساس تنظیمات شخصی تغییر می کند.

■ LDA (سیستم هشدار خروج از مسیر) (← ص. ۱۷۲)

C	B	A	تنظیمات سفارشی سازی شده	عملکرد
—	○	—	فعال / غیر فعال کردن	سیستم هشدار خروج از مسیر*
—	○	—	پیش فرض، زود هنگام	زمان هشدار*
—	○	—	ویبره، با صدا	انتخاب نوع هشدار*

* این تنظیمات بر اساس تنظیمات شخصی تغییر می کند.

■ DRCC (کنترل کروز تطبیقی) (← ص. ۱۸۲)

C	B	A	تنظیمات سفارشی سازی شده	عملکرد
—	○	—	زیاد، متوسط، کم	تنظیمات شتابگیری*
—	○	—	۱ کیلومتر در ساعت / ۵ کیلومتر در ساعت، ۱۰ کیلومتر در ساعت	تنظیمات سرعت (فشار کوتاه) *
—	○	—	۱ کیلومتر در ساعت / ۵ کیلومتر در ساعت، ۱۰ کیلومتر در ساعت	تنظیمات سرعت (فشار طولانی کلید) *
—	○	—	زیاد، متوسط، کم	DRCC (RSA) *
—	○	—	۵ تا -۵	جبران محدودیت سرعت*
—	○	—	فعال / غیر فعال کردن	اطلاعات*
—	○	—	زیاد، متوسط، کم	کاهش سرعت در پیچ*

* این تنظیمات بر اساس تنظیمات شخصی تغییر می کند.

■ PDA (سیستم کمک رانندگی) (← ص. ۱۷۷)

C	B	A	تنظیمات سفارشی سازی شده	عملکرد
—	○	—	فعال / غیر فعال	سیستم کمک رانندگی (PDA) *
—	○	—	کم، متوسط، زیاد	حساسیت *
—	○	—	فعال / غیر فعال	(DA) عملکرد کمکی کاهش سرعت*
—	○	—	فعال / غیر فعال	عملکرد کمکی پیش بینی موانع (OAA) *

* این تنظیمات بر اساس تنظیمات شخصی تغییر می کند.

■ RSA (سیستم تشخیص تابلوهای جاده) (← ص.۱۹۴)

C	B	A	تنظیمات سفارشی سازی شده	عملکرد
—	○	—	فعال / غیر فعال کردن	تشخیص تابلوهای جاده *
—	○	—	هیچ، بصری، سمعی و بصری	روش اطلاع رسانی سریع *
—	○	—	۱۰ کیلومتر در ساعت / ۵ کیلومتر در ساعت / ۲ کیلومتر در ساعت	میزان اعلان سرعت *

* این تنظیمات بر اساس تنظیمات شخصی تغییر می کند.

■ توصیه برای استراحت راننده (← ص.۱۷۴)

C	B	A	تنظیمات سفارشی سازی شده	عملکرد
—	○	—	فعال / غیر فعال کردن	توصیه برای استراحت راننده

■ سیستم تهویه مطبوع خودکار : (← ص.۲۱۲)

C	B	A	تنظیمات سفارشی سازی شده	تنظیمات پیش فرض	عملکرد
○	—	○	غیرفعال	فعال	جابجایی بین حالت ورود هوای تازه و گردش هوای داخل با توجه به عملکرد حالت خودکار *
○	—	○	غیرفعال	فعال	عملکرد کلید خودکار تهویه مطبوع *

* این تنظیمات بر اساس تنظیمات شخصی تغییر می کند.

■ سیستم تهویه مطبوع خودکار : (← ص.۲۲۱)

C	B	A	تنظیمات سفارشی سازی شده	تنظیمات پیش فرض	عملکرد
○	—	○	غیرفعال	۱۵ ثانیه	زمان لازم قبل از خاموش شدن چراغ‌های داخلی ۲*
○	—	—	۷.۵ ثانیه		
○	—	—	۳۰ ثانیه		
○	—	—	غیرفعال	فعال	بعد از قرار دادن دکمه استارت در موقعیت OFF
○	—	—	غیرفعال	فعال	هنگام باز کردن قفل درب
○	—	—	غیرفعال	فعال	وقتی ریموت کنترل نزدیک خودرو قرار می گیرد ۱*

C	B	A	تنظیمات سفارشی سازی شده	تنظیمات پیش فرض	عملکرد
O	—	—	غیرفعال	فعال	چراغ جالیوانی و چراغ محفظه نگهداری کانسول وسط*1

*1: در صورت مجهز بودن

*2: این تنظیمات بر اساس تنظیمات شخصی تغییر می کند.

■ وقتی سیستم ورود و استارت هوشمند غیرفعال است.

- باز کردن قفل هوشمند درب را نمی توان سفارشی کرد.
- درب پس از باز کردن قفل بسته می ماند و عملکرد قفل خودکار درب فعال می شود و چراغ هشدار (فلاشر) چشمک می زند.
- در موارد زیر، حالت سفارشی که تنظیمات آن از طریق صفحه نمایشگر چندمنظوره قابل تغییر است، به طور خودکار خاموش می شود.
 - پیغام هشدار پس از نمایش صفحه حالت سفارشی نمایش داده شود.
 - دکمه استارت در موقعیت OFF قرار دارد.
 - در حالی که صفحه حالت سفارشی نمایش داده می شود، خودرو شروع به حرکت کند.

مقداردهی اولیه

به منظور اطمینان از عملکرد عادی سیستم هنگام وصل مجدد باتری یا انجام سرویس و نگهداری خودرو، موارد زیر باید مقداردهی اولیه شوند:

مواردی که باید مقداردهی اولیه شوند.

صفحه قابل ارجاع	چه زمانی باید مقداردهی اولیه شود	مورد
ص. ۲۵۰	پس از انجام سرویس و نگهداری	اطلاعات انجام دادن سرویس دوره‌ای
ص. ۲۶۰	<ul style="list-style-type: none"> • زمانی که لاستیک‌های جلو و عقب جا به جا می‌شوند و فشار باد لاستیک‌های جلو و عقب متفاوت است. • هنگام تعویض مشخصات تایر • پس از ثبت کد ID. 	سیستم تشخیص فشار باد لاستیک

MOJIN

KHODRO

در مواقع اضطراری (عیب‌یابی) ۳۴۴

MOIN
KHODRO

در مواقع اضطراری..... (عیب‌یابی)

درب عقب باز نمی‌شود.



- آیا قفل ایمنی کودک تنظیم شده است؟

پس از تنظیم قفل ایمنی کودک نمی‌توان، درب عقب را از داخل خودرو باز کرد. درب عقب را از بیرون خودرو باز کنید و قفل ایمنی کودک را غیرفعال کنید. (ص. ۹۵)

ریموت کنترل در صندوق عقب باقی مانده است و درب صندوق عقب را بسته‌اید.



- عملکردی که از قفل شدن درب صندوق عقب جلوگیری می‌کند، عمل می‌کند و درب صندوق عقب را می‌توان طبق معمول باز کرد. ریموت کنترل را از صندوق عقب خارج کنید. (ص. ۹۸)

اگر فکر می‌کنید عملکرد خودرو عادی نیست.

سیستم هیبریدی راه اندازی نمی‌شود.



- آیا همزمان با فشار پدال ترمز، دکمه استارت را فشار داده‌اید؟ (ص. ۱۳۰)
- آیا دسته دنده در موقعیت P قرار دارد؟ (ص. ۱۳۰)
- آیا ریموت کنترل در محدوده شناسایی خودرو قرار دارد؟ (ص. ۱۰۰)
- شارژ باتری ریموت کنترل کم یا تمام شده است؟
- در این حالت از روش اضطراری برای راه‌اندازی سیستم هیبریدی استفاده کنید. (ص. ۳۰۹)
- آیا شارژ باتری ۱۲ ولت هیبریدی خالی شده است؟ (ص. ۳۱۰)

در صورت بروز نقص، قبل از تماس با نمایندگی مجاز، شرایط زیر را بررسی کنید.

نمی‌توان درب را قفل نمود یا قفل درب را باز نمود. باز کردن / بستن درب

کلید گم شده است.



- اگر ریموت یا کلید مکانیکی را گم کردید ریموت یا کلید مکانیکی جدید توسط نمایندگی مجاز قابل ساخت است. (ص. ۳۰۷)
- در صورت گم شدن کلید یا ریموت کنترل، خطر سرقت خودرو به میزان قابل توجهی افزایش می‌یابد. لطفاً فوراً با نمایندگی مجاز تماس بگیرید. (ص. ۳۰۷)
- درب قفل نمی‌شود یا قفل درب باز نمی‌شود.



- باتری ریموت ضعیف یا تمام شده است؟ (ص. ۲۷۲)
- آیا دکمه استارت در موقعیت ON قرار دارد؟ هنگام قفل کردن درب، دکمه استارت را خاموش کنید. (ص. ۱۳۱)
- آیا ریموت کنترل در خودرو مانده است؟
- هنگام قفل کردن درها، مطمئن شوید که ریموت کنترل را همراه خود داشته باشید.
- بسته به شرایط امواج رادیویی، این عملکرد ممکن است به درستی کار نکند. (ص. ۱۰۱)

حسگرها آن را تشخیص داده و آژیر هشدار را به صدا درمی‌آورند. (← ص. ۵۶)

برای لغو یا متوقف کردن آژیر هشدار یکی از اقدامات زیر را انجام دهید:

- از عملکرد ورود یا ریموت کنترل برای باز کردن قفل درب‌ها یا باز کردن درب صندوق عقب استفاده کنید.

- موتور را روشن کنید (آژیر هشدار پس از چند ثانیه خاموش می‌شود).

بوق هشدار هنگام خروج از خودرو به صدا درمی‌آید. 

- آیا ریموت کنترل در خودرو مانده است؟

اطلاعات روی صفحه نمایشگر چند منظوره را مشاهده کنید. (← ص. ۲۹۷)

چراغ هشدار روشن می‌شود یا یک پیام هشدار نمایش داده می‌شود. 

- هنگامی که چراغ هشدار روشن است یا یک پیام هشدار نمایش داده می‌شود، لطفاً به صفحه ۲۸۷، ۲۹۵ مراجعه کنید.

در صورت بروز مشکل

اگر لاستیک پنچر شود. 

- خودرو را در مکانی امن پارک نموده و لاستیک پنچر را با لاستیک زاپاس تعویض کنید. (← ص. ۲۹۹)

اگر خودرو گیر کرده است. 

- از روش‌های آزاد کردن خودروی گیر کرده در گل یا برف استفاده کنید. (← ص. ۳۱۷)

حتی اگر پدال ترمز فشار داده شود، دسته دنده را نمی‌توان از موقعیت P خارج کرد. 

- آیا دکمه استارت در موقعیت ON قرار دارد؟

هنگامی که دکمه استارت در موقعیت ON قرار دارد، در صورت فشار دادن پدال ترمز، دسته دنده نمی‌تواند از موقعیت P خارج شود. (← ص. ۱۳۶)

با استفاده از کلید شیشه بالابر، نمی‌توان شیشه‌ها را باز یا بسته کرد. 

- آیا کلید قفل شیشه بالابر فشار داده شده است؟

اگر کلید قفل شیشه بالابر فشار داده شود، شیشه بالابرهای برقی (به جز آن‌هایی که در سمت صندلی راننده قرار دارند) کار نمی‌کنند. (← ص. ۱۱۴)

دکمه استارت به طور خودکار در موقعیت OFF قرار می‌گیرد. 

- اگر خودرو برای مدتی در حالت ACC یا روشن باشد (موتور روشن نیست)، عملکرد خاموش شدن خودکار عمل می‌کند. (← ص. ۱۳۲)

بوق هشدار هنگام رانندگی به صدا درمی‌آید. 

- چراغ هشداردهنده کمربند ایمنی چشمک می‌زند.

کمربند ایمنی بسته شده است؟ (← ص. ۲۹۰)

- چراغ نشانگر ترمز پارک برقی روشن می‌شود.

آیا ترمز پارک برقی آزاد شده است. (← ص. ۱۳۸)

بسته به موقعیت، انواع دیگر بوق هشدار ممکن است به صدا درآید. (← ص. ۲۸۷، ۲۹۵)

دزدگیر فعال شده و آژیر به صدا درمی‌آید. (خودروهای دارای آژیر هشدار) 

- آیا در هنگام فعال بودن سیستم ضد سرقت کسی درب خودرو را باز کرده است؟

MOIN
KHODRO

آدرس : کیلومتر ۱۱ جاده مخصوص کرج، کنارگذر لشکری، نبش خیابان ۲۹، پلاک ۲

کدپستی : ۱۳۹۹۸۱۵۱۱۱

تلفن تماس : ۰۲۱-۴۷۹۳۰۰ ۰۲۱-۴۸۵۹

آدرس سایت : Moinkhodro.ir